

# TOTO

取扱説明書 保証書付

有料で延長保証できます。

申込期間：ご使用開始日から1年間

63ページ

ウォシュレット®

## ネオレスト ハイブリッドシリーズ AH・RH<sup>2</sup>W アプリコット

“ウォシュレット”はTOTOの登録商標です。

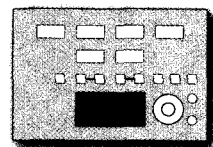

NEOREST  
HYBRID SERIES

- Ⓐ RH2W CES(TCF)9876 型
- RH1 CES(TCF)9786 型
- RHW CES(TCF)9866 型
- RHO CES(TCF)9756 型

washLÉT.  
apricot

- F3W・F3AW TCF4831 型
- F3・F3A TCF4731 型
- F2・F2A TCF4721 型
- F1・F1A TCF4711 型



この説明書は、「ネオレスト」  
「アプリコット」共用です。  
便ふた裏のラベルにてお使い  
の機種をご確認ください。



# あなたの製品で使える機能は？

お使いの機種によって使える機能が異なります。

機能		機種	ネオレスト				アプリコット				参照 ページ
			AH2W	AH1	AHW* <sup>1</sup>	RHO	F3W	F3	F2	F1	
		RH2W	RH1	RHW* <sup>1</sup>		F3AW	F3A	F2A	F1A		
		品番	CES(TCF) 9896型	CES(TCF) 9786型	CES(TCF) 9886型	CES(TCF) 9756型	TCF 4831 型	TCF 4731 型	TCF 4721 型	TCF 4711 型	
基本機能	洗う	おしり洗浄		●				●		14・15	
		おしりソフト洗浄		●				●			
		ビデ洗浄		●				●			
		ワイドビデ洗浄		●				●			
	洗いかた を変える	洗浄位置調節		●				●			
		水勢調節		●				●			
		ムーブ洗浄		●				●			
		マッサージ洗浄		●				●			
かわかす 温度を変える	温風乾燥		●			●	●	●	—		
	温度調節		●				●			22・23	
便利機能	水を流す	リモコン便器洗浄* <sup>2</sup>		●				—	●	15 18・19	
		オート便器洗浄* <sup>2</sup>			●* <sup>3</sup>			—	●* <sup>3</sup>		
	開閉する	リモコン便座・便ふた開閉	●	●	●	—	●	●	—	—	
		オートふた開閉	●	●	●	—	●	●	—	—	18・19
	光で演出する	やわらかライト	●	●	●	—	●	●	—	—	
	便座を温める	瞬間暖房便座	●	—	●	—	●	—	—	—	18・19
		暖房便座	—	●	—	●	—	●	●	●	—
	暖房する	室内暖房	●	—	●* <sup>4</sup>	—			—		24・25
		タイマー室内暖房	●	—	●* <sup>4</sup>	—			—		
		冷込防止	●	—	●* <sup>4</sup>	—			—		
節電する	タイマー節電			●				●		26・27	
	おまかせ節電	—	●	—	●	—	●	●	●		
	スーパーおまかせ節電			●				●			
せいけつ 機能	きれい除菌水で	ノズルきれい		●				●		20・21	
	せいけつに保つ	便器きれい		●				●			
	においをとる	脱臭		●				●			
お手入れする	便器そうじ		●					—		31	
	お掃除リフト		●					—		32	
	ウォシュレット本体 ワンタッチ着脱		—					●		33	
	便ふた着脱		●					●		34・35	
	ノズルそうじ		●					●		37	
	抗菌		●					●		66	

※ 1 レストルームドレッサーシステムシリーズ専用品  
 ※ 2 F3W・F3・F2・F1（リモコンに流すボタンが付いていない機種）では使用できません。  
 ※ 3 RHO・F2A・F1Aでは、男子小用時はオート便器洗浄しません。  
 ※ 4 ビルトイン室内暖房付のみ

機種名と品番は  
便ふたの裏に記載しています。

<ネオレストの  
品番体系について>

ウォシュレット部  
TCF 〇〇〇〇

+  
便器部

CS 〇〇〇〇

||  
総合セット品番  
CES 〇〇〇〇

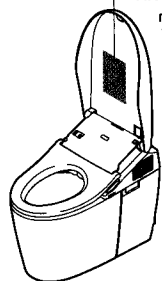

# きれいを サポート せいでトイレ

- 運転
- 便座
- 節電

きれい



トイレに近づくと  
すぐに便座を  
あたためます。

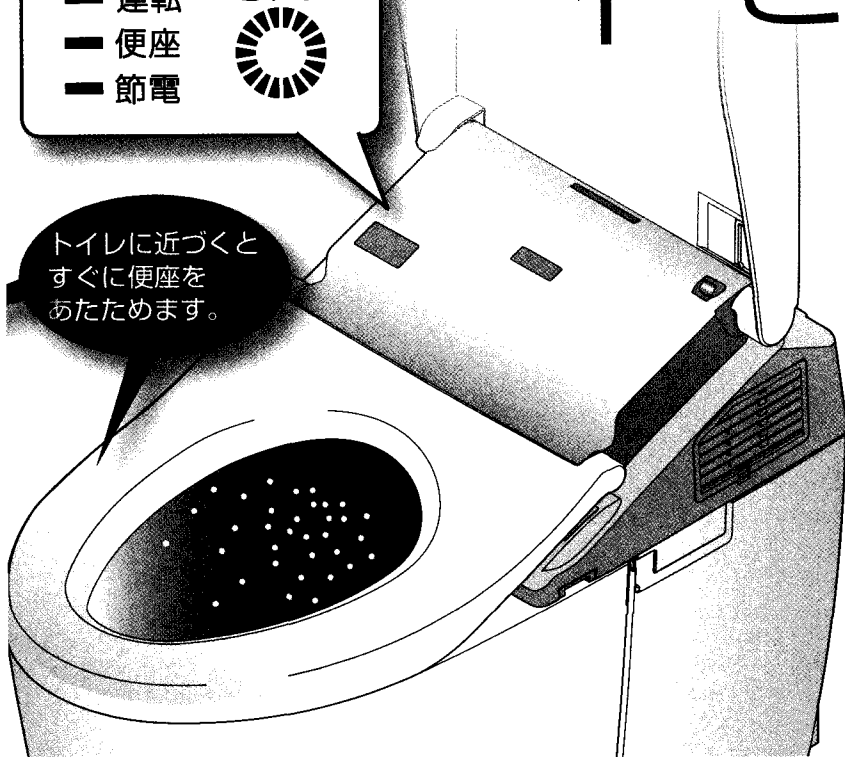

自動でせいで機能がはたらきます。  
(詳しくは P.20・21)

## 近づく

- 便器の汚れを付きにくくするために、便器にミストをかけます。
- 脱臭が作動します。

## 立ちあがる

- きれい除菌水でノズルを洗浄します。(ノズルが出て戻る)

## 離れる

- 便器をせいで保つために、便器にきれい除菌水のミストをかけます。

安全上のご注意	4
使用上のお願い	8
各部のなまえ	9
準備	12

基本の使いかた	14
自動でできること (便利機能)	18
自動でできること (せいで)	20
温度調節	22
室内暖房	24
節電機能	26

電源プラグ	30
ウォシュレット本体・ 便器部	31
ウォシュレット本体と 便器のすき間	32
ウォシュレット本体と 便ふたのすき間	34
給水フィルター付水抜栓	36
脱臭フィルター・ノズル	37
給水フィルター	38
室内暖房フィルター	39

設定を変える	40
こんなときは	52
• 停電・断水で水が流せない とき	52
• リモコンで操作できない とき	52
• 脱臭が弱くなったとき	53
• 凍結予防をするとき	54
• 長期間使わないとき	56
故障かな?と思ったら	57
アフターサービス	63
仕様	64
重大事故防止のお願い	67
交換部品 / 別売品	68
製品の安全使用 / ご愛用者登録	69
定期的な点検	70
保証書	71

# 安全上のご注意

安全に関する重要な内容ですので、必ずお守りいただき、正しくお使いください。

表示と意味 **⚠ 警告** 死亡や重傷を負う可能性がある内容です。 **⚠ 注意** 傷害や物的損害が発生する可能性がある内容です。

## ⚠ 警告



故障したままで  
使いつづけない！

### ■故障したときは、

**!** 電源プラグを抜き、  
止水栓を閉める

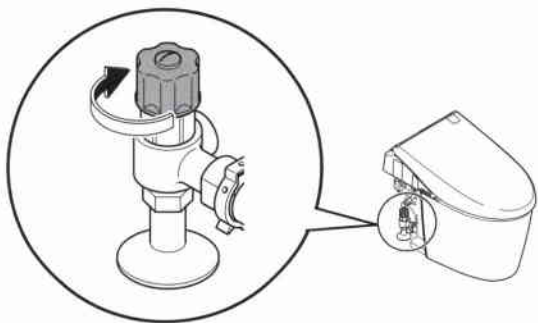
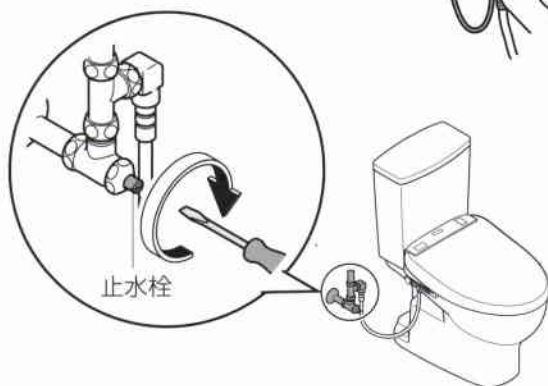

### ●故障とは

配管や製品からの水漏れ、ひび割れ、異音や異臭、発煙、製品が異常に熱い、便座クッションのはずれ、便器の詰まりなど

### ●故障したまま使いつづけると

火災、感電、発熱、ショート、けがや室内浸水の原因になります。

### ■設置するときは…



- 車両や船舶などの移動体に設置しない  
(火災、感電、ショート、故障や、便座、便ふた、ウォシュレット本体などがはずれて落下することによるけがの原因)

### ■お使いのときは…



- 飲用可能な水以外は使わない  
(故障や皮膚の炎症などの原因)
- 温風吹出口は、指や物を入れたり衣服でふさいだりしない\*5  
(感電、故障ややけどの原因)

### ■お使いのときや

お手入れ、点検のときは…



- ウォシュレット本体や電源プラグに、水やお湯、洗剤をかけない  
(火災や感電、発熱、ショート、製品の割れによるけがや室内浸水の原因)

### ■お手入れや点検のときは…



- 逆流防止装置 (バキュームブレーカー、Oリング) は、定期点検する  
(水が逆流し、人体に影響をおよぼす原因)  
⇒アフターサービス「定期点検のおすすめ」(P.63)

⊘ してはいけない  
禁止の内容です。

! 必ず実行していただく  
強制の内容です。



**火災、感電、  
発熱、ショートを防ぐために**

**電源コード、電源プラグ、  
便座コード<sup>※1</sup>などは…**

- ⊘ ●ぬれた手で抜き差ししない
- 雷が発生しているときは、触れない
- 破損するようなことをしない
  - ・引っ張る、ねじる、無理に曲げる、傷をつける、加工する、加熱する、重いものを載せる、束ねる、挟み込む、など
- ガタついているコンセントは使わない
- コンセントや配線器具の定格を超えて使わない
  - ・たこ足配線など
- 指定の電源（交流 100V）以外で使わない
- 給水ホースと電源プラグ・コンセントを接触させない  
（結露などによる、火災や感電の原因）

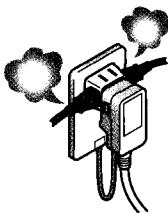
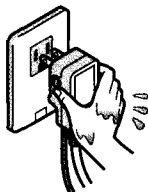

- ! ●電源プラグの刃などについたほこりは、定期的に取り除く
  - ・プラグを抜き、かわいた布でふいてください。
- 根元まで差し込む
- 抜くときは、電源プラグ本体を持つ
  - ・コードを引っ張ると、プラグやコードが傷みます。

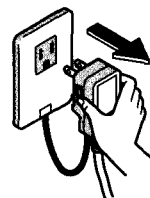

**■設置するときは…**

- ⊘ ●浴室など、湿気が多い場所に設置しない
- ! ●アース（D種接地）工事は、必ずする  
（故障・漏電時の感電の原因）
  - ・工事は、お近くの工事店に依頼してください。

**■お使いのときや、  
お手入れ、点検のときは…**

- ⊘ ●分解や修理、改造はしない

**■お手入れや点検のときは…**

- ! ●必ず電源プラグをコンセントから抜く

※1 便座着脱機能がある場合のみ

※2 ネオレスト、ウォシュレット一体形便器の場合

※3 ビルトインリモコンのみ

※4 サウンドリモコンのみ

※5 温風乾燥機能がある場合のみ

※6 ネオレスト、ウォシュレット一体形便器以外の場合

※7 室内暖房機能の温風吹出口がウォシュレット本体側面にある場合のみ

※8 結露防止カバーがある場合のみ

# 安全上のご注意 (つづき)

## 警告



### 低温やけどを防ぐために

#### ■お使いのときは…



- 低温やけどに注意する
  - ・長時間座るときは、便座の温度調節を「切」にしてください。
  - ・次のようなかたが使うときは、周囲のかたが、便座の温度を「切」、乾燥の温度\*5を「低」にしてください。  
[自分で温度調節できないかた]  
お子様、お年寄りなど、病気のかた、身体の不自由なかた  
[眠り込むおそれのあるかた]  
かぜ薬など眠気を誘う薬の服用、深酒、疲労の激しいかたなど



### 事故を防ぐために

#### ■お使いのときは…



- 微弱な信号を出す電子機器・医療機器を近くで使わない\*3\*4 (誤作動などによる事故の原因)
  - ・機器のメーカーや販売業者に確認してください。

## 注意



### 水漏れや室内浸水を防ぐために

#### ■水漏れが発生したときは…



- 止水栓を閉める

#### ■お使いのときは…



- 給水ホースを曲げない、つぶさない
- 汚物・トイレットペーパー以外のものや、大量のトイレットペーパーを流さない\*2
- 使ったあとは、必ず水を流す (洗浄不良や、便器が詰まって汚水があふれることによる、室内浸水の原因)
- 便器が詰まったときは、電源プラグを抜き、詰まりをとる (オート便器洗浄がはたらくと、汚水のおふれによる室内浸水の原因)
  - ・市販の吸引器 (ラバーカップなど) を使ってください。
- 結露防止カバーは、取りはずさない\*8 (結露水が、床をぬらすおそれ)

#### ■お手入れのときは…



- 止水栓を開けたまま、給水フィルターや給水フィルター付水抜栓をはずさない (水が噴き出す原因)
- 給水フィルターや給水フィルター付水抜栓を取りはずした場合は、確実に締める

#### ■極端に寒いときは…



- 凍結による破損の予防をする (凍結すると、ウォシュレット本体内部や給水配管が破損し、水漏れの原因)
  - ・暖房するなどしてトイレを暖めてください。



## けがを防ぐために

### お使いのときは…



- 便座・便ふたを持って製品を持ち上げない※6  
(ウォシュレット本体がはずれて落下するおそれ)
- 破損部はさわらない※2
- お掃除リフト用レバーを操作するときは、本体と便器のすきまに指を入れない※2  
本体が上がった状態で使用しない※2
- 本体がガタついた状態で使用しない  
(ウォシュレット本体がはずれて落下するおそれ)
- 座る動作に障がいのある方がご使用になる場合は、便座の固定部を専用部品に取り替える(有料)※6  
⇒ TOTO メンテナンス(株) 修理受付センターへ
- ウォシュレット本体は、ベースプレートに「カチッ」と音がするまで確実に押し込む※6
  - ・軽く手前に引っ張って製品がはずれないことを確認してください。  
(ウォシュレット本体がはずれて落下するおそれ)



## 火災を防ぐために

### お使いのときは…



- たばこなど、火気類を近づけない

## 次のことにもご注意ください

### ■お使いのときは…



- 強い力や衝撃を与えない、便座・便ふたやウォシュレット本体の上に乗らない、重いものを載せない  
(割れたり、ウォシュレット本体がはずれて落下することによるけがの原因。製品が破損して、けがや室内浸水の原因)
- 便器の中に熱湯を注がない※2  
(便器が破損して、けがや室内浸水の原因)
- 手洗いボウル(手洗い付の場合)の中に、洗剤や薬品類は流さない  
(手洗いボウル(手洗い付の場合)や製品内部を傷め、割れてけがや水漏れの原因)

### ■お手入れのときは…



- プラスチック部分(ウォシュレット本体など)や給水ホースは、うすめた台所用中性洗剤を使う
  - ・トイレ用や住宅用洗剤、ベンジン、シンナー、クレンザー、ナイロンたわしなどは使わない  
(故障やプラスチックを傷め、割れてけがや、給水ホースが傷むと水漏れの原因)

### ■長時間使わないときは…



- 安全のため、電源プラグを抜く
  - ・再使用時は、一度通水してから使ってください。  
(火災や発熱、腐敗した水による皮膚の炎症の原因)

### ■床や壁の汚損を防ぐために



- 床に落ちた小便などは、よくしぼったぞうきんでふき取る※2

### ■設置するときは…



- 室内暖房吹出口から 15cm 以上空間を確保する※7  
(温風による壁面の変色などの原因)

※1 便座着脱機能がある場合のみ

※2 ネオレスト、ウォシュレット一体形便器の場合

※3 ビルトインリモコンのみ

※4 サウンドリモコンのみ

※5 温風乾燥機能がある場合のみ

※6 ネオレスト、ウォシュレット一体形便器以外の場合

※7 室内暖房機能の温風吹出口がウォシュレット本体側面にある場合のみ

※8 結露防止カバーがある場合のみ

# 使用上のお願い

## ■誤作動などを防ぐために

- 人体検知センサー、リモコン送信部・受信部をふさがない

### ＜人体検知センサーについて＞

人体検知センサーは2種類あります。

- 人体検知センサーAは熱の変化を検知するものです。
  - ・夏場など室温が30℃を超えると検知しにくい場合があります。

- ・太陽光が直接センサー部に当たったり、トイレ室内に暖房機器があると熱でセンサーが誤検知し、オートふた開閉などの機能が自動で作動する場合があります。
- ・トイレのドアが開いている場合にトイレの前や横を通過する人を検知する場合があります。

- 人体検知センサーBは人が便器の前に立っていることを検知するものです。

- ・人体検知センサーBからは図のように赤外線が出ています。この赤外線の方向線上に人がくると検知します。

※小さなお子様などが使用される場合は、センサーが検知しにくいことがあります。

人体検知センサーA (熱の変化を検知)      人体検知センサーB (人が立っていることを検知)



### ＜着座スイッチについて＞

- 便座に座ると着座スイッチが入り、各機能が使えます。(着座スイッチが入ると「カチッ」という音がします。)

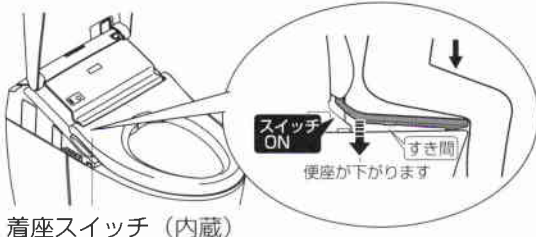

着座スイッチ (内蔵)

- 便座に深く座らないと着座スイッチが入らない場合があります。



### お知らせ

- ・体重の軽いお子様が使用されるときは、着座スイッチが入りにくい場合があります。
- ・便座が上下する構造のため、便座クッションと便器の間にすき間を設けています。

## ■傷つきや破損を防ぐために

- ウォシュレット本体、リモコン、ビルトイン室内暖房などプラスチック部分は、やわらかい布で水ぶきする



- 便ふたに寄りかからない

## ■故障を防ぐために

- 落雷の可能性があるときは、電源プラグを抜いておく
- 便座・便ふたカバーは取り付けできません (人体検知センサーや着座スイッチが正常に検知しなくなる原因)



- ウォシュレット本体や便座、ノズルに小便をかけない (故障や、ピンク・茶色などのしみの原因)
- リモコンの操作面に強い力を加えない
- トイレ用洗剤で便器を掃除するときは、3分以内に洗い流し、便座・便ふたは開けたままにしておく
  - ・便器に残った洗剤はふき取ってください。(洗剤の気化ガスがウォシュレット本体内に入ることによる、故障の原因)
- 直射日光を当てない (変色や暖房便座の温度ムラ、リモコンでの作動不良、温度変化によるウォシュレットの誤作動の原因)
- ラジオなどは、ウォシュレットから離して使う (ラジオに雑音が入る原因)
- 幼児用補助便座、やわらか補助便座などは、使用後取りはずす (取りつけたままだと、一部の機能が使えない原因)
- 室内暖房吹出口をふさがない (故障や変色の原因)
- ビルトイン室内暖房のフィルターをふさがない、またはずして使わない

水まわり用車いすをご使用の方へ  
設定の変更が必要です。

⇒お問い合わせは TOTO (株) お客様相談室へ



# 各部のなまえ

## アプリコット

はじめて

### 本体表示部

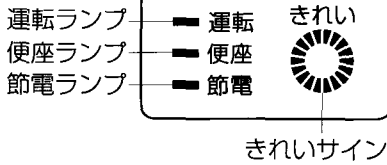

### 便ふた・便座裏面

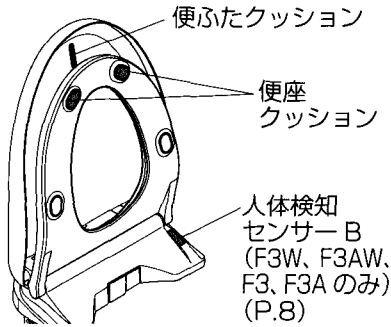

### 本体右後方部

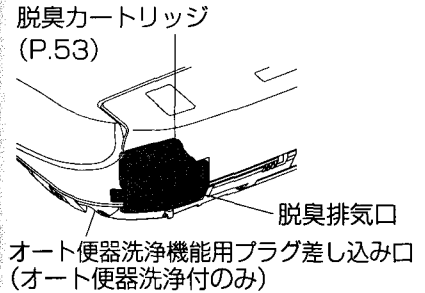

レストパルの場合  
電源プラグと止水栓は  
キャビネット内です。  
(詳しくは→レストパル  
取扱説明書)

### 電源プラグ (P.13)

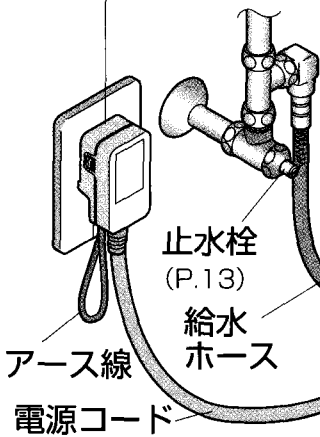

機種名・品番など

便ふた (抗菌)

人体検知センサー A (P.8)

温風吹出口カバー (F1、F1A 以外)

ノズル (抗菌) (P.37)

ノズルカバー 暖房便座 (抗菌)

着座スイッチ (内蔵)

水抜きレバー

### 給水フィルター付 水抜き栓

給水フィルター付  
水抜き栓 (P.36)

### 本体操作部

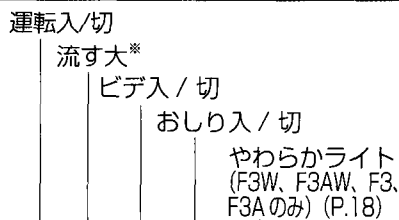

\*オート便器洗浄付のみ使えます。

### 本体右側面



本体取りはずしボタン  
脱臭フィルター (P.37)

# 各部のなまえ

## ネオレスト AH/RH

### 本体操作部

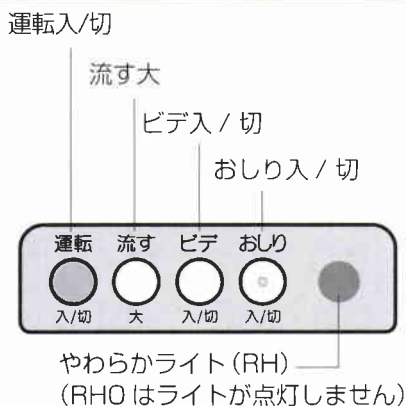

### 本体表示部



便ふた  
(抗菌)

やわらか  
ライト  
(AH)

リモコン  
受信部

着座スイッチ  
(内蔵)

止水栓  
(P.13)

電源プラグ  
(P.13)

アース線

給水フィルター  
(止水栓内部) (P.38)

機種名・  
品番など

人体検知センサー A  
(P.8)

■ネオレスト RH

人体検知  
センサー A  
(P.8)

リモコン  
受信部

ノズルカバー

温風吹出口カバー

ノズル (抗菌)

暖房便座 (抗菌)

便器 (P.31)  
(便器ボウル・  
上面抗菌)

水受けトレイ  
(ヒーター付便器・  
水抜併用方式のみ)

<図はネオレスト AH >

### 本体右側面

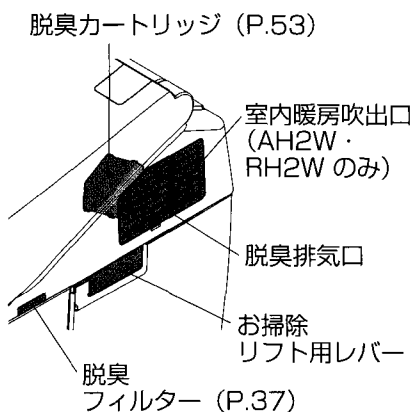

### ビルトイン室内暖房 (AHW、RHWのみ)

●室内暖房などの電源プラグは  
手洗器下側にあります。  
(詳しくは→レストルームド  
レッサーシステムシリーズ取  
扱説明書)

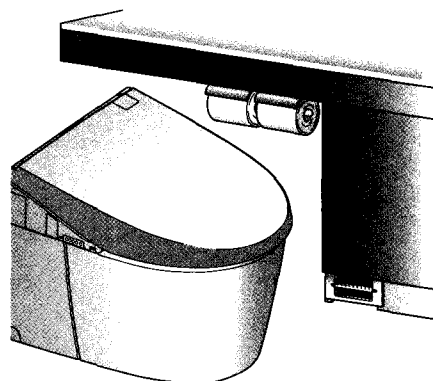

### 本体左側面

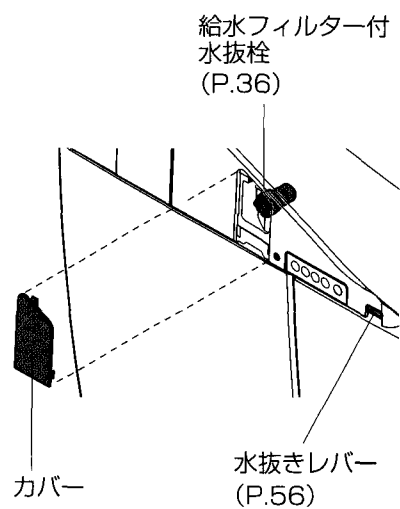

### 本体操作部・表示部

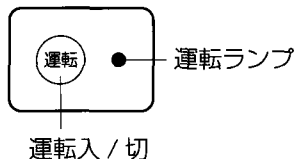

室内暖房フィルター  
室内暖房吹出口

### 便ふた・便座裏面

■ネオレスト AH ■ネオレスト RH

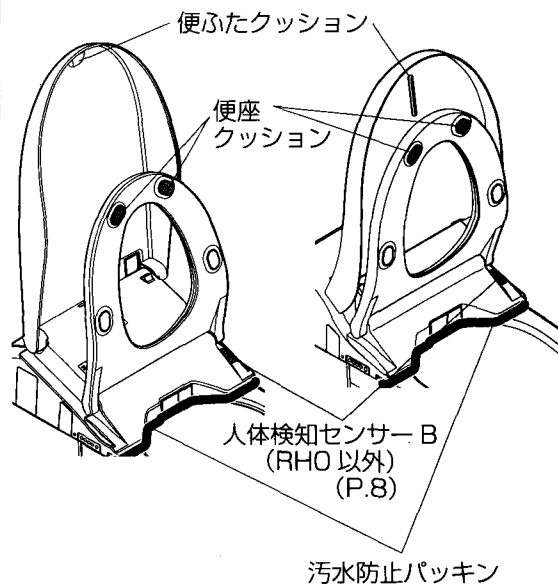

### 壁排水リモデルの場合

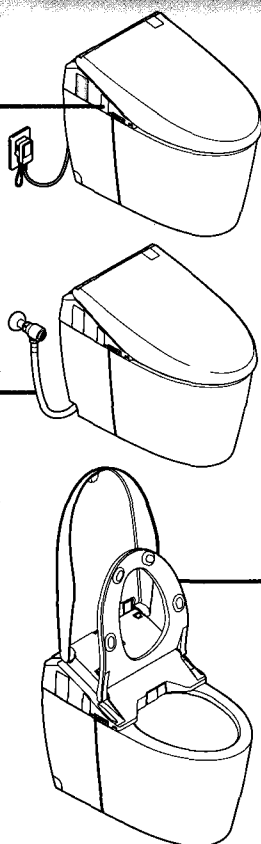
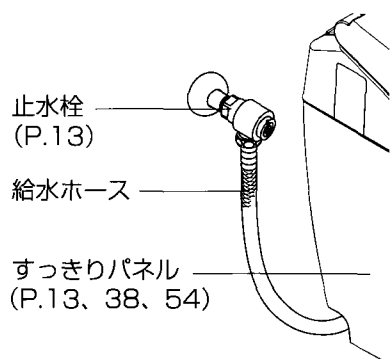

# 準備

## 初めてお使いになるとき



選択 / 決定ボタン

メニュー / 戻るボタン

※機種によって設定項目と番号が異なる場合があります。

リモコンに貼る点字シールを無料で準備しています。

ご希望のかたは、TOTO ホームページ「カタログ請求」よりご請求ください。  
 〈TOTO ホームページ〉 <http://www.toto.co.jp/>  
 インターネット環境がない場合は TOTO(株)お客様相談室へご相談ください。  
 (カタログ No.1529)

### 1. 電池を入れる

#### 1 リモコンをハンガーからはずす

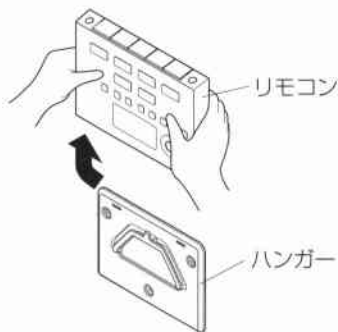

#### 2 電池カバーを開き、単 3 乾電池を 2 個入れる

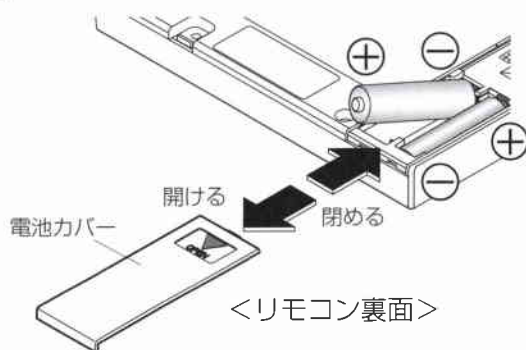

#### 3 リモコンをハンガーに取り付ける

##### ■乾電池について

- 乾電池はアルカリ乾電池をご使用ください。乾電池の破裂や液漏れを防ぐために次のことをご守りください。
  - ・交換するときは、同じ銘柄の新しい乾電池を使用する
  - ・リモコンを長期間使用しないときは、取り出しておく
  - ・充電式の電池は使用しない

### 2. 時刻を合わせる

#### 1 押す

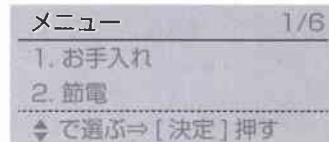

#### 2 で「時刻設定」を選び 押す

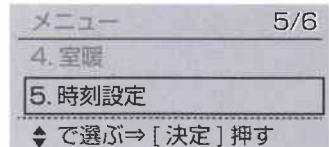

#### 3 で時計を合わせる ・長押しすると、速くすすむ

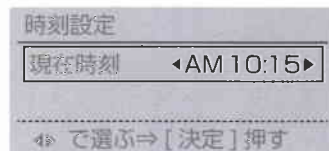

- ・設定中約 60 秒以上何もしないと、初期画面に戻る→手順 1 からやり直す

#### 4 押す

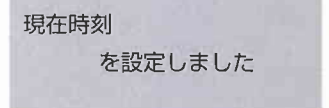

(戻るとき → )

### 3. 電源を入れる

#### 1 電源プラグを差し込む (ノズルがいったん出て戻る)

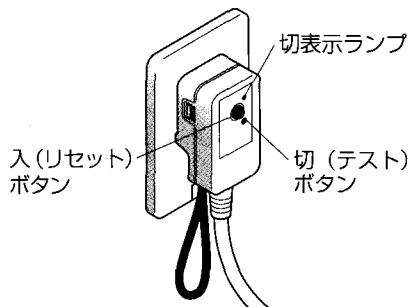

#### 2 切表示ランプの「消灯」を確認する

点灯しているときは、「入(リセット)」ボタンを押すと消灯する

#### 3 ウォシュレット本体表示部の 運転ランプの「点灯」を確認する

点灯していないときは、「運転入/切」を押すと点灯する

<アプリコットのみ>

運転ランプが点滅している場合は、ウォシュレット本体がきちんと取り付けられていません  
→再度取りつけてください。(P.33)

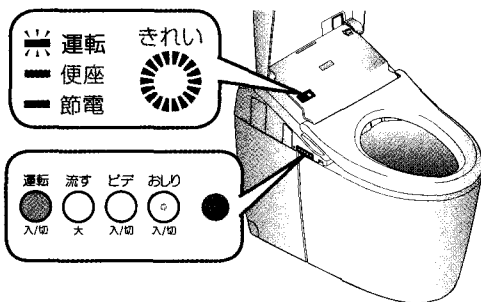

ビルトイン室内暖房の場合

#### ①室内暖房の電源 プラグ(手洗器 下側)をコンセ ントに差し込む

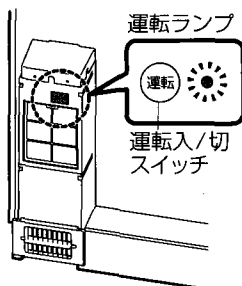

#### ②室内暖房の運転ランプを確認する

運転ランプが点灯していないときは、室内暖房の「運転入/切」を押す

### 4. 止水栓を開ける

■ネオレストの場合

#### 1 すっきりパネルを 取りはずす

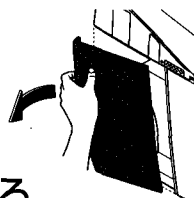

#### 2 止水栓を全開にする <床給水の場合>

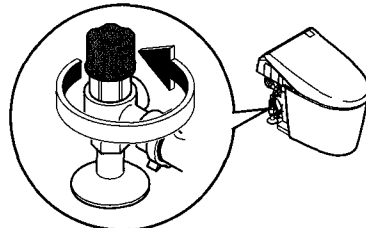

<壁給水の場合>

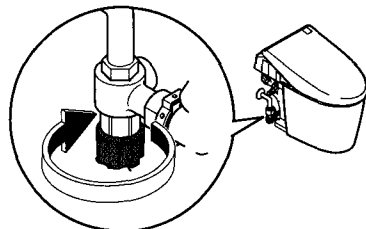

<壁排水リモデルの場合>

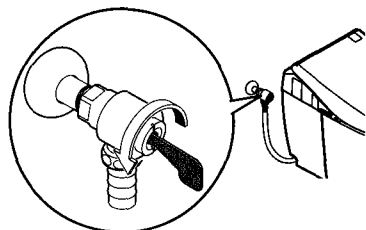

#### 3 すっきりパネルを 取り付ける

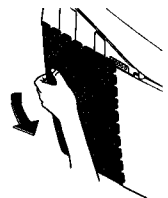

■アプリコットの場合

#### 1 止水栓を全開にする

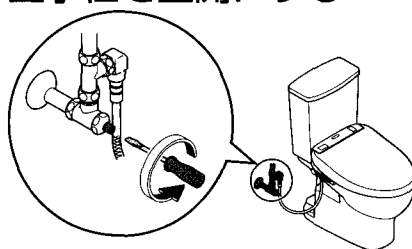

# 基本の使いかた

**洗う**

おしり洗浄  
 ビデ洗浄

おしりソフト洗浄  
 ・ソフトな水流で包みこむように洗う

ワイドビデ洗浄  
 ・広い範囲をやさしく洗う

**かわかす**

乾燥 (F1、F1A以外)

**止める**

止

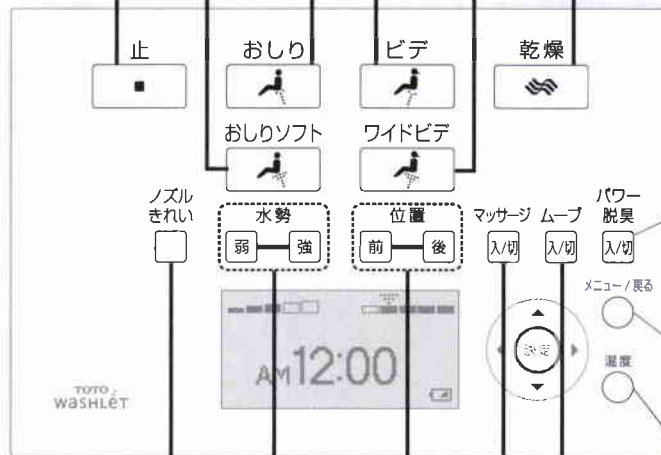

**パワー脱臭**

- ・ボタンを押すと、吸い込む力をアップしてにおいをとる

**お知らせ**

- ・便座に座らないと、使えません。
- ・切らずに立ち上がったときは、約2分後に自動で止まります。

**メニュー / 戻る**

- ・設定するとき
- ・前の画面に戻るとき

**温度 (P.22)**

- ・温度調節するとき

ノズルきれい (P.21)

**■表示画面**

水勢表示 (弱⇄強)      洗浄位置表示 (前⇄後)

AM 12:00

電池切れ予告マーク (P.52)

**■水勢調節 (5段階)**

**■洗浄位置調節 (5段階)**

**■ムーブ洗浄**

- ・ボタンを押すとノズルが前後に動き、広くまんべんなく洗う

**■マッサージ洗浄**

- ・ボタンを押すと水勢に強弱をつけて洗う

●「おしり」「おしりソフト」「ビデ」「ワイドビデ」使用中にボタンを押すと使える機能です。

● リモコンに貼る点字シールを、無料で準備しています。  
 →詳しくは、12ページをご覧ください。

# リモコンで便器洗浄や 便ふた・便座の開閉をするとき

使いかた

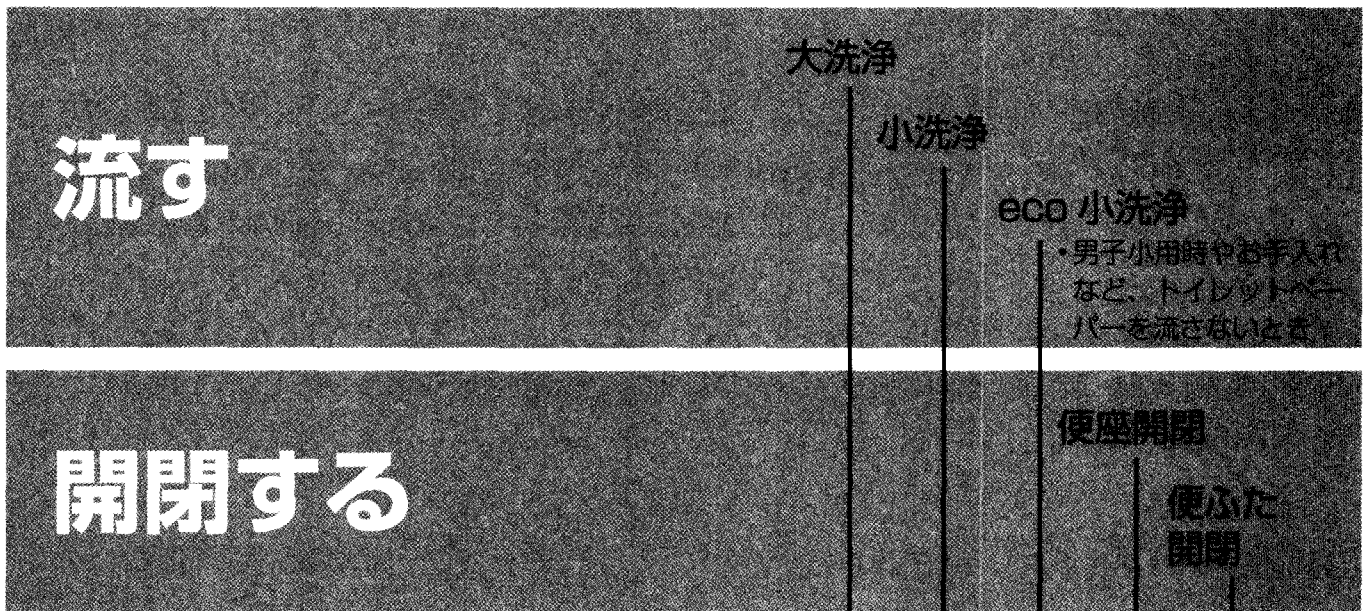

### 便器洗浄

便器やタンクの種類によって、ボタンの種類は異なります。

**大・小・eco小**

**大・小のみ**

**大のみ**

**洗浄なし**

### ■便座・便ふたの開閉

オートふた開閉付の機種は、リモコンでも操作できます。

**オート便ふた開閉付**

**オート便ふた開閉なし**

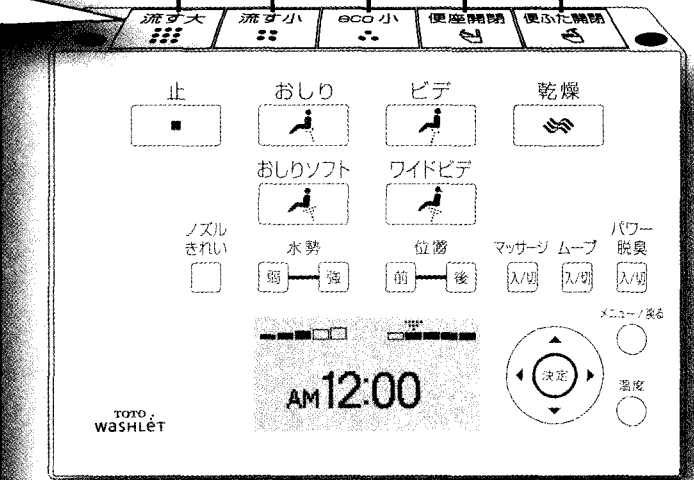

- おしり洗浄・おしりソフト洗浄・ビデ洗浄・ワイドビデ洗浄について
- 局部周辺に付着した汚物や汚れを洗い流す機能です。
  - 長時間の洗浄や洗いすぎに注意してください。常在菌を洗い流してしまい、体内の菌のバランスが崩れる可能性があります。
  - 局部の治療・医療行為を受けている方は、使用については、医師の指示を守ってください。

# 基本の使いかた メニュー画面について

## かんたん操作で設定ラクラク！

リモコンで設定できる内容の一覧です。

- 詳細説明は該当ページをご覧ください。
- 機種によって設定項目と番号が異なる場合があります。

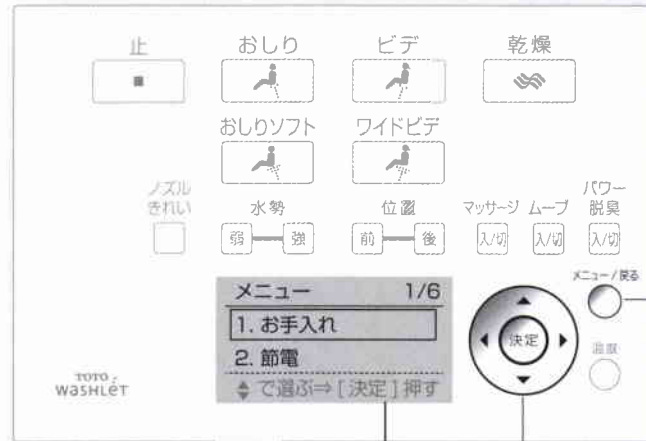

▲▼で項目を、  
◀▶で設定を選び、  
決定で決定する

メニュー/  
戻るボタン

表示画面での  
項目数

① ▲▼でスクロールして選ぶ

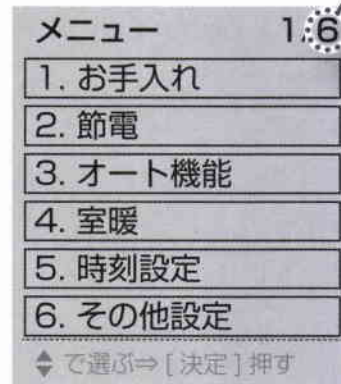



②お好みの設定ができます

### 第1階層

### 第2階層

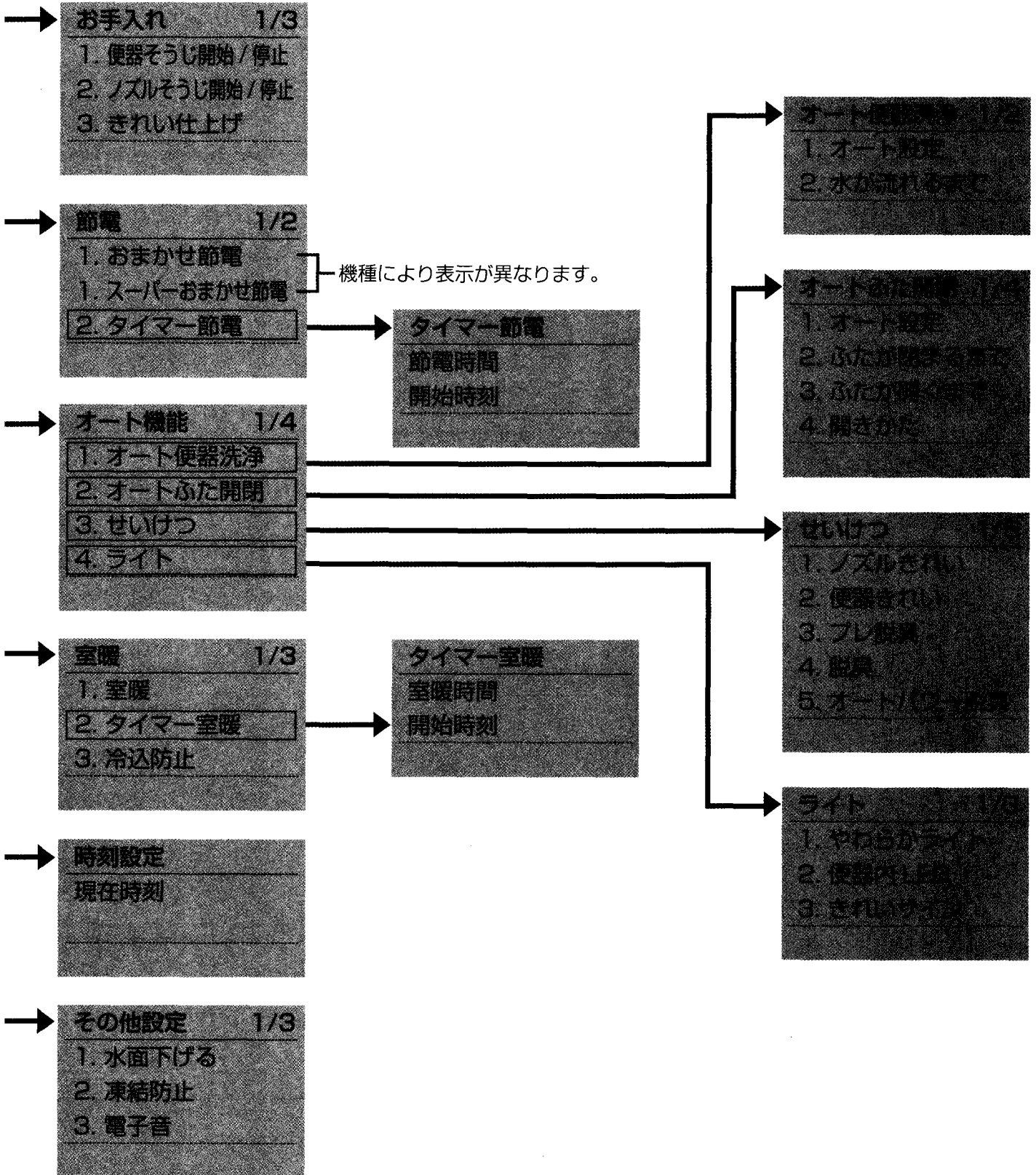

使いかた

# 自動でできること

## 便利機能

便ふたの自動開閉など、多彩な自動機能が搭載されています。

・以下は、初期設定での動きです。

便器に  
**近づく**



便座に  
**座る**



便座から  
**立ち上がる**



自動で水を流す <b>オート 便器洗浄</b> ※1	便座を使用	水が流れる (約10秒後)
	立って小便	

便ふたを自動で開く <b>オートふた 開閉</b> ※4	便座を使用	便ふたが開く .....▶ 便ふたが閉まる (約90秒後)
	立って小便	便ふたが開く ..... ※便座はリモコンで開けてください。

やわらかな光で トイレ室内を演出 <b>やわらかライト</b> ※4	ミドル・AH モード 点灯	ハイ・AH モード 点灯	ミドル・AH モード 点灯 (約90秒間)
	・RH ・アプリコット	・RH ・アプリコット	・RH ・アプリコット

<b>瞬間暖房便座</b> ※5	約6秒で 便座が 温まる	設定温度 まで温まる .....

※1 F3W・F3・F2・F1では使用できません  
 ※2 RH0・F2A・F1Aでは、男子小用時はオート便器洗浄しません  
 ※3 便器の種類によっては「大洗浄」します。  
 ※4 RH0・F2・F2A・F1・F1Aでは使用できません  
 ※5 AH1・RH1・RH0・F3・F3A・F2・F2A・F1・F1Aでは使用できません

便器から  
**離れる**

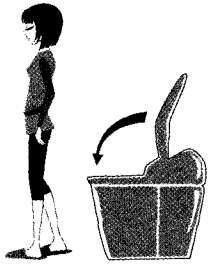

**お知らせ**

**■お好みの設定に変えるには**

使いかた

- 便器洗浄後、約60秒間はオート便器洗浄しません（リモコンで操作する）
- 便座に座った時間で洗浄が切り替ります。約6～30秒：「小」洗浄\*3  
約30秒以上：「大」洗浄
- 立って小便のときは、6秒以上便器の前に立ってください。
- タンク給水中（本体表示部のランプ点滅中）は、リモコンでも水が流れない場合があります。

- オート設定の入/切
- 水が流れるまでの時間  
(→ P.42)



**水が流れる\*2**  
(便器から約30cm以上離れてから約3秒後に「小洗浄」または「eco小洗浄」する)\*3

- 室温が約30℃以上になると、センサーが検知せず便ふたが開かないときがあります。（リモコンで開閉する）
- 便ふたをリモコンや手で閉じると、約15秒間自動で開きません（リモコンで開閉する）
- 便座に座る時間や便器の前に立つ時間が短いときは、自動で閉まるまで約5分かかります。

- オート設定の入/切
- 開くまでの時間
- 閉まるまでの時間
- 便ふたのみ、または便座と便ふたの両方を自動で開く  
(→ P.44)

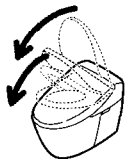

**便ふた・便座が閉まる**  
(約30cm以上離れて、約90秒後)

**ローモード点灯**  
(約5秒後に消灯)



• RH  
• アプリコット

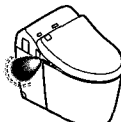

- やわらかライトの入/切  
(→ P.48)

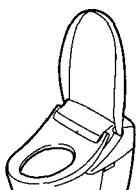

**便座ヒーターが切れる**  
(待機温度に戻ります。)

- 便座に座るまでの時間が短いときは、温まっていない場合があります。

# 自動でできること

せいけつ

ふだんは自動で美しい除菌水<sup>\*</sup>を使って  
ノズルと便器をきれいにします。

便器に  
**近づく**



便座に  
**座る**



便座から  
**立ち上がる**



**自動で脱臭**



標準の  
脱臭  
開始



オートパワー脱臭開始  
(約 10 秒後)  
→約 2 分後に自動で止まる

きれいな除菌水<sup>\*</sup>で  
ノズルを自動洗浄  
**ノズルきれい**



ノズルを自動洗浄  
(約 25 秒後)  
→ノズルが出て、ノズル  
の根元からきれいな除菌水<sup>\*</sup>が出る  
(洗浄機能を使った  
ときのみ)

きれいな除菌水<sup>\*</sup>で  
便器を清潔に  
**便器きれい**

プレミスト  
→便器内にミストを  
かけて、汚れを  
付きにくくする



アフターミスト  
(ノズルの自動洗浄後)  
→便器内にきれいな除菌水<sup>\*</sup>  
のミストをかける

**便器内 LED**

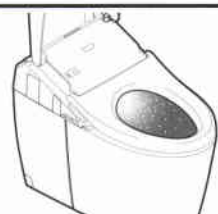

(プレミスト中に点灯)



(ノズルきれい中、アフターミスト中に点灯)

**きれいサイン**



(点灯)



(サイクル点灯)

※きれいな除菌水とは 水道水中の塩化物イオンから生成した次亜塩素酸を含む水で、食材や食器、ほ乳瓶などの洗浄、消毒などに幅広く活用されています。

- 井戸水では十分な効果が得られないことがあります。(塩化物イオンが少ないため)
- 「きれいな除菌水」は汚れを抑制するもので、おそうじが不要になるものではありません。
- 使用環境や条件により、効果や持続時間が異なります。

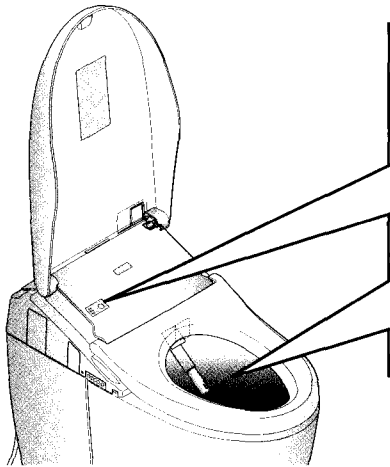

# きれいをサポート

■きれいサイン  
「きれい」機能がはたらくと光でお知らせ

■便器内 LED  
便器きれい・ノズルきれい中に、光ってお知らせ

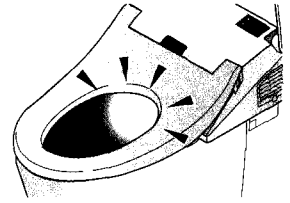
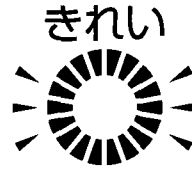

## お知らせ

## ■お好みの設定に変えるには

- プレ脱臭の入/切
- 標準の脱臭の入/切
- オートパワー脱臭の入/切 (→ P.46)

• 洗浄機能を使用しない時間が約 8 時間になると、自動でノズル洗浄します。(ノズルカバー付近から水が出ます。)

- ノズルきれいの入/切 (→ P.46)

- 便座が開いているときは、プレミスト、アフターミストは出ません。
- アフターミスト終了後、約 90 秒間はプレミストしません。
- 洗浄機能を使用しない時間が約 8 時間になると、自動で便器内にミストが出ます。

- 便器きれいの入/切 (→ P.46)

- 便器内 LED の入/切 (→ P.48)

- 「ノズルきれい」「便器きれい」「オートパワー脱臭」がはたらいている間、点灯またはサイクル点灯します。(便座に座ったときのみ)

- きれいサインの入/切 (→ P.48)

リモコンのボタンを押して  
きれい除菌水を使うこともできます

### ノズルの場合

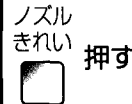

(きれい除菌水でノズルを洗浄します。)

### 便器の場合



(便器内にきれい除菌水ミストが出ます。)

### お知らせ

- ノズルが出ているときや便座に座っているときは使えません。

## 付いてしまった汚れは…

■使用状況により汚れが気になるときは、ノズルを出してお手入れできます。

- ノズルのお手入れ (P.37)

■水を流しながら便器をおそうじできます。(ネオレストのみ)

- 便器のお手入れ (P.31)

# 温度調節

温水 / 便座 / 乾燥 / 室暖

1 温度 押す

2 決定 で設定したい 温度を選ぶ

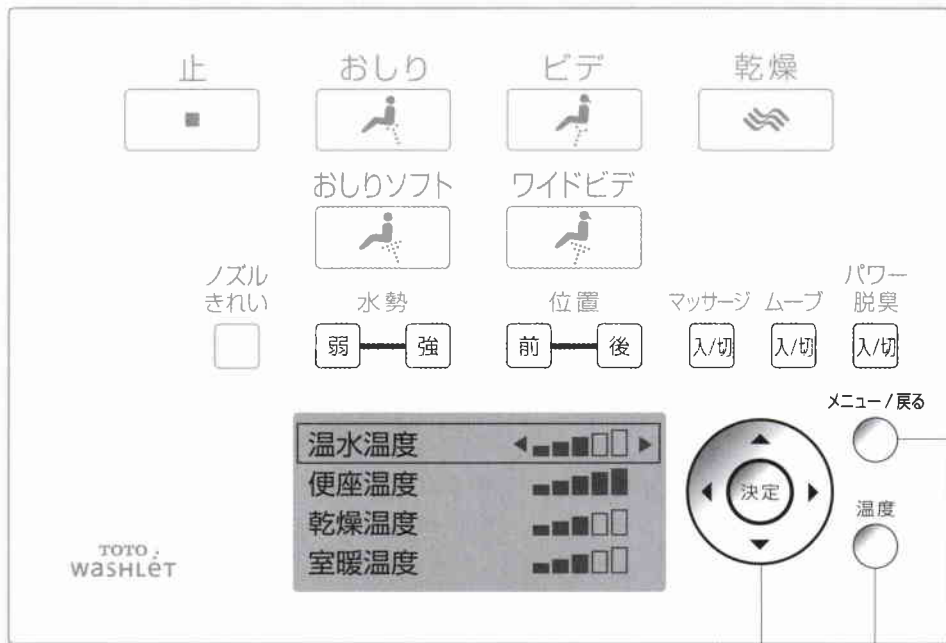
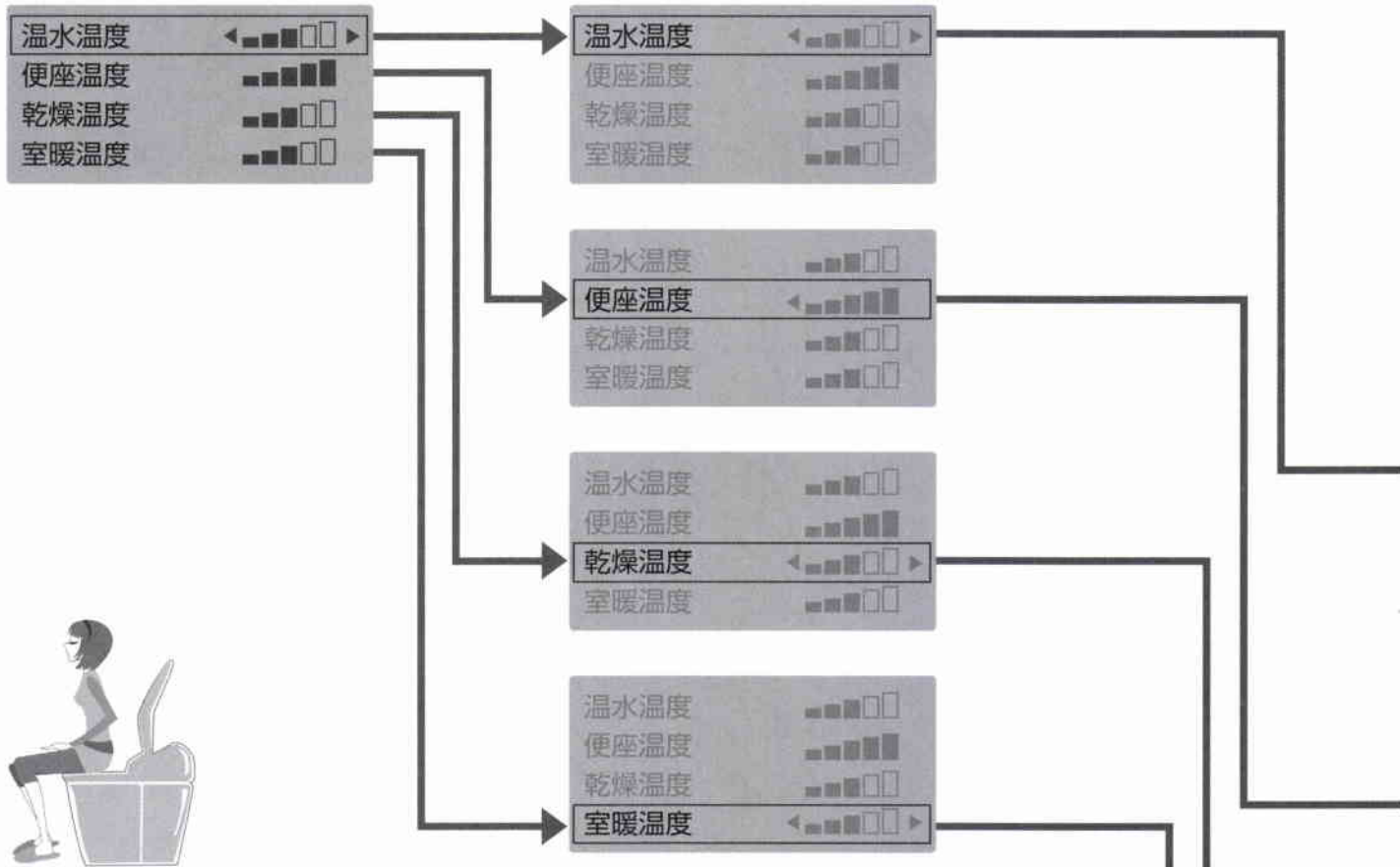

決定 で項目を、メニュー/戻る ボタン で設定を選ぶ

温度調節ボタン

## ご注意

機種によって温度調節項目が異なる場合があります。

# 3 で温度レベルを選ぶ

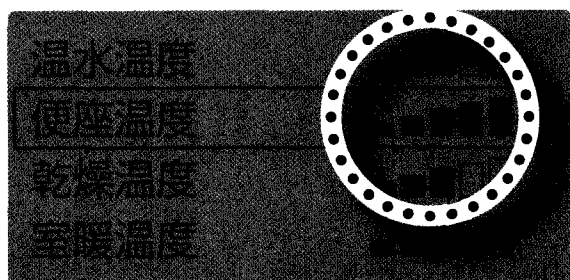

使いかた

→ **温水温度**

「切」が表示されるまで ◀ を押す

切※1 ◀ 低 ←————→ 高 (戻るとき → )

→ **便座温度**

「切」が表示されるまで ◀ を押す

切 ◀ 低 ←————→ 高

・「切」のときは、便座ランプが消灯します。

(戻るとき → )

→ **乾燥温度※2**

低 ←————→ 高 (戻るとき → )

→ **室暖温度※3**

低 ←————→ 高 (戻るとき → )

※1 「切」のときでも、結露防止制御のため、温水温度が20℃以下になることはありません

※2 F1・F1A ではこの機能はありません

※3 AH1・RH1・RH0・F3W・F3AW・F3・F3A・F2・F2A・F1・F1A ではこの機能はありません

# 室内暖房 (AH2W・AHW・RH2W・RHW)

室温+約10℃(ビルトイン室内暖房のときは+約15℃)で、トイレ内を暖めます。

(トイレの広さや壁、床、建築構造、外気温などの環境条件により、設定温度まで室温が上昇しないことがあります)

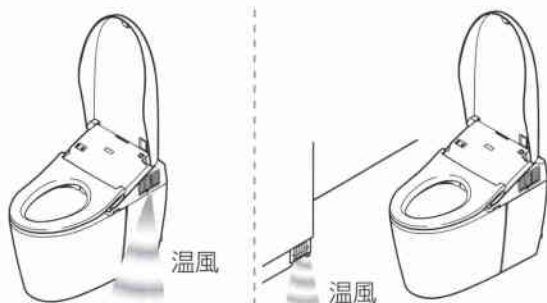

● AH2W・RH2W のとき ● ビルトイン室内暖房のとき

種類	内容
室暖の入/切	<p>リモコンで操作します。 「入」→室内暖房を開始 「切」→約10秒後に自動で止まる (操作のしかた→右記)</p> <ul style="list-style-type: none"> <li>●暖房開始から約12時間後に自動で止まります。(切り忘れ防止)</li> <li>●室温が設定温度(上限25℃)以上のときは、約20秒間(ビルトイン室内暖房のときは約70秒間)風が出て、自動で止まります。</li> </ul>
タイマー室暖	<p>あらかじめ暖房したい時間を設定すると、毎日その時間に自動でトイレ室内を暖めます。</p>
冷込防止	<p>「入」に設定すると、室温が約5℃以下になったとき、自動で室内暖房を開始します。</p> <ul style="list-style-type: none"> <li>●室温が約7～10℃(当社試験条件)になると、停止します。</li> </ul>

1 <sup>メニュー/戻る</sup> 押す

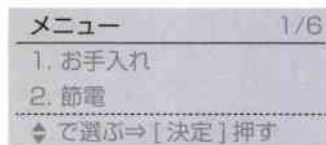

2 で「室暖」を選ぶ



押す



リモコン表示部

メニュー/戻るボタン

で項目を、  
 で設定を選び、  
 で決定する







### 室温の入/切

3  で「室温」を選ぶ

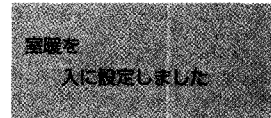
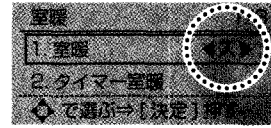

4  で「入/切」を選ぶ



(戻るとき → )

### タイマー室温

3  で「タイマー室温」を選ぶ

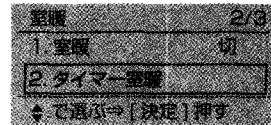

4  で室温時間「3時間/6時間/9時間/切」を選ぶ

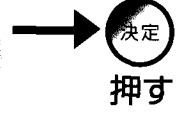
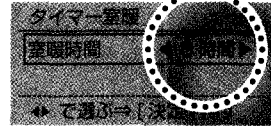

5  で開始時刻を選ぶ

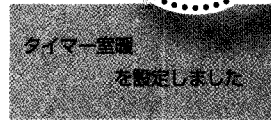
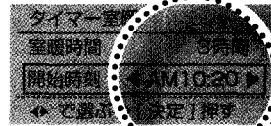



(戻るとき → )

■室温時間や開始時刻を変えるとき → 手順3からやり直す。

### 冷込防止

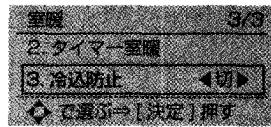
3  で「冷込防止」を選ぶ



4  で「入/切」を選ぶ

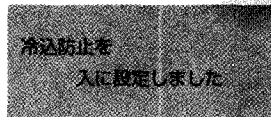
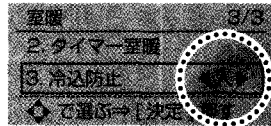

(戻るとき → )

### 室温を切る

上記の各手順4で「切」を選ぶ

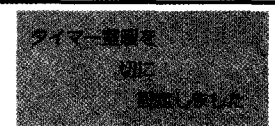
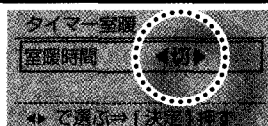

(画面表示例)

(戻るとき → )

# 節電機能

## 種類

トイレをあまり使わない時間帯に、  
便座ヒーターを低温（またはヒーターを「切」）にして節電します。

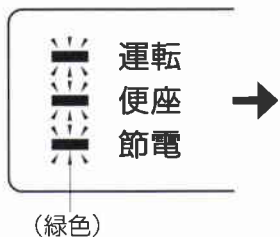
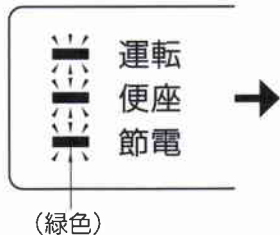
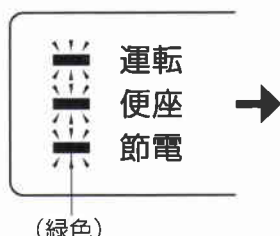
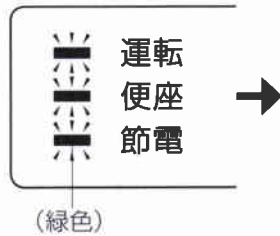
種類		こんなときに	節電中の状態 本体表示部
自動で節電	<b>おまかせ節電</b>	<p>節電はしたいけど冷たい便座はイヤ</p> <p>あまり使わない時間帯をウォシュレットがを見つけ、自動で便座温度を下げます。</p> <p><b>はじめの設定：「入」</b></p>	<p>節電を設定すると…</p>  <p>(緑色)</p>
	<b>スーパーおまかせ節電</b>	<p>もっと節電したい</p> <p>おまかせ節電しながら、さらに使わない時間帯は自動でヒーターを切ります。</p>	<p>節電を設定すると…</p>  <p>(緑色)</p>
決めた時間に節電	<b>タイマー節電</b>	<p>決めた時間にだけ節電したい</p> <p>節電したい時間を設定すると、毎日その時間に自動でヒーターを切ります。</p>	<p>節電を設定すると…</p>  <p>(緑色)</p>
	<b>タイマー節電 + (スーパー)おまかせ節電</b>	<p>自動の節電とタイマー節電で、とことん節電したい</p> <p>タイマー節電と（スーパー）おまかせ節電を両方設定すると、タイマー節電中でないときにも、（スーパー）おまかせ節電がはたらきます。</p>	<p>節電を設定すると…</p>  <p>(緑色)</p>







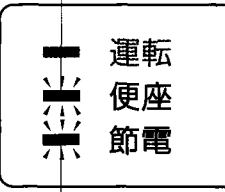

### お知らせ

- 便座ヒーターが「低温」または「切」のときでも便座に座ると一時的に温かくなります。
- おまかせ節電とスーパーおまかせ節電は、使わない時間帯や、あまり使わない時間帯を見つけるまでに、約10日かかります。

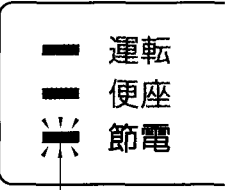
●瞬間暖房便座をお使いのときは

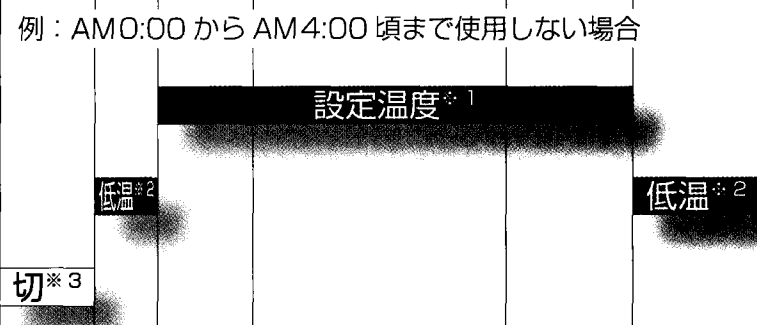
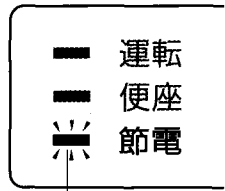
(AH2W・AHW・RH2W・RHW・F3W・F3AW)

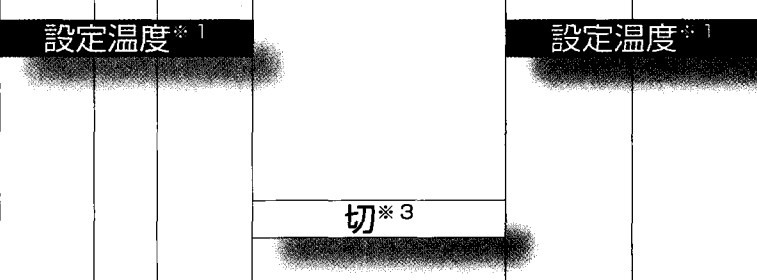
→使うときだけ自動で便座を設定温度まで温めるため、おまかせ節電の設定はありません。

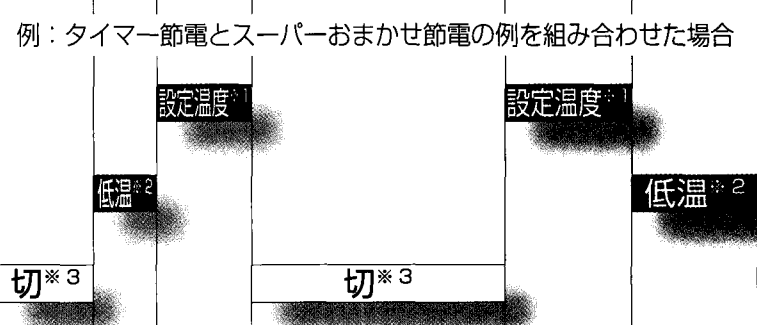
		AM				PM			
便座ヒーター		0	4	6	8	5	9	0	
節電時間になると… (緑色)  運転 便座 節電 (オレンジ色)	 低温	例：PM9:00 から AM6:00 頃まであまり使用しない場合 							
節電時間になると…  運転 便座 節電 (オレンジ色)	 低温   切	例：AM0:00 から AM4:00 頃まで使用しない場合 							
節電時間になると…  運転 便座 節電 (緑色)	 切	例：AM8:00 から PM5:00 までに設定した場合 							
節電時間になると… ●タイマー節電中： タイマー節電時の ランプ表示 (上記) ●(スーパー) おまかせ節電中： (スーパー) おまかせ節電時のランプ 表示 (上記)	 低温   切	例：タイマー節電とスーパーおまかせ節電の例を組み合わせた場合 							

使いかた



※ 1 P.22 で設定した便座温度です。瞬間暖房便座は使うときだけ設定温度まで温めます。  
 ※ 2 おまかせ節電または、スーパーおまかせ節電によって便座ヒーターが低温になる時間帯です。瞬間暖房便座は低温で待機します。  
 ※ 3 便座ヒーターが「切」の時間帯です。

# 節電機能

## 設定のしかた

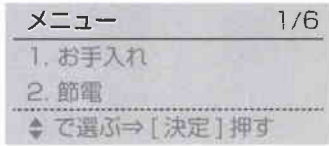
1  **メニュー/戻る 押す**



2  **で「節電」を選ぶ →  決定 押す**

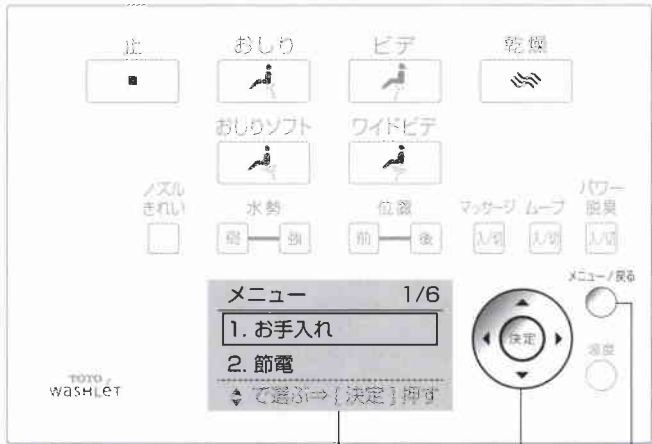
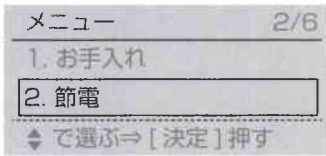

リモコン表示部

◆で項目を、  
◀▶で設定を選び、  
 で決定する

メニュー/戻るボタン



節電を設定すると節電ランプが点灯（緑色）します。



### ご注意

機種によって設定項目と番号が異なる場合があります。

お使いの機種 AH1 RH1・RH0 F3・F3A F2・F2A F1・F1A	おまかせ 節電
お使いの機種 AH2W・AHW RH2W・RHW F3W・F3AW	スーパー おまかせ 節電
	スーパー おまかせ 節電
	タイマー節電
	節電を切る

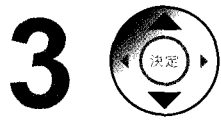

◆で  
「おまかせ節電」  
を選ぶ

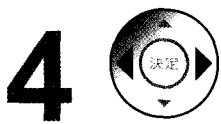
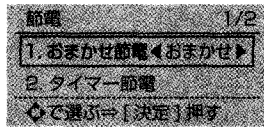

◀▶で  
「おまかせ」を選ぶ

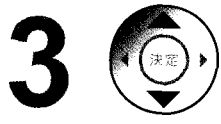
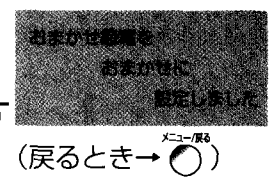

◆で  
「おまかせ節電」  
を選ぶ

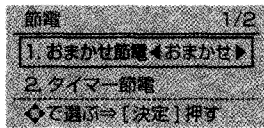

◀▶で  
「スーパーおまかせ」  
を選ぶ

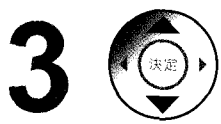
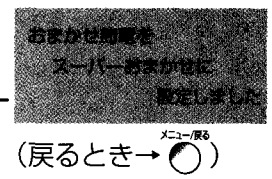

◆で  
「スーパーおまかせ  
節電」を選ぶ

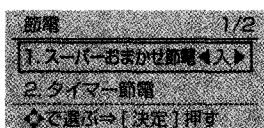

◀▶で  
「入」を選ぶ

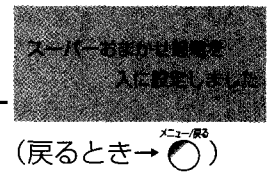
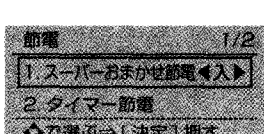

◆で  
「タイマー節電」  
を選ぶ

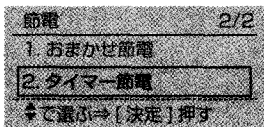

◀▶で  
節電時間「3時間/6時間/  
9時間/切」を選ぶ



◀▶で  
開始時刻を選ぶ

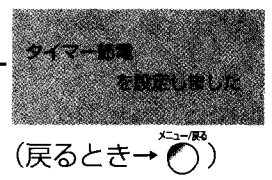

節電時間や開始時刻を変えるとき → 手順3からやり直す

上記の各手順4で  
「切」を選ぶ

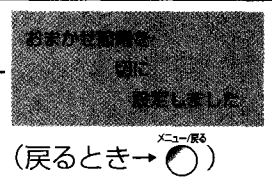

(画面表示例)

ネオレスト/アプリコット共通

### 電源プラグ (月に1回)

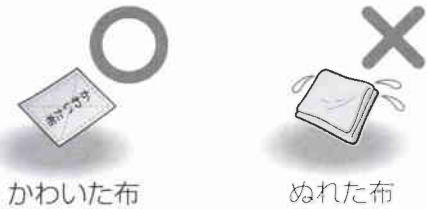

**1** 電源プラグを抜き、  
かわいた布でふく



**2** 電源プラグを差し込み、  
点検する

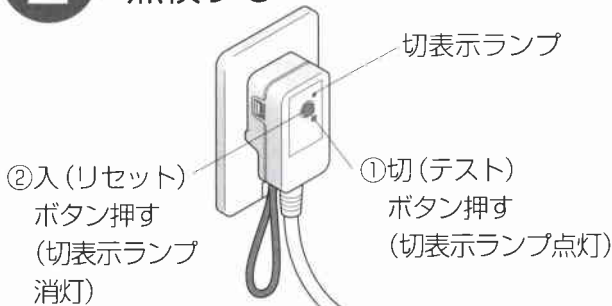

### 警告

- 電源プラグの刃などについたほこりは、定期的に取り除く
  - プラグを抜き、かわいた布でふいてください。
- 根元まで差し込む
- 抜くときは、電源プラグ本体を持つ
  - コードを引っ張ると、プラグやコードが傷みます。



プラスチック部品には、かわいた布やトイレトーパーを使わないでください。(傷つきの原因)



※お手入れの際は  
安全のため  
電源プラグを  
抜いてください。



- ※ 「ノズルそうじ」「便器そうじ (ネオレストのみ)」使用時は除く
- ※ 電源プラグを入れて約 10 ~ 60 秒間は便ふたが自動で開きません。(準備運転中のため) リモコンで操作してください。

# ウォシュレット本体・便器部

## ウォシュレット本体 (月に1回)

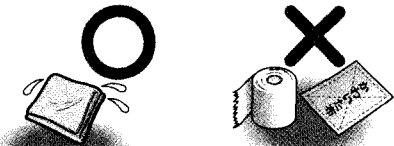

ぬれた布 トイレ用紙など  
(傷つきの原因)

- 電源プラグを抜き、水でぬらしたやわらかい布をよくしぼってふく



### ■汚れがひどいときは

- うすめた台所用中性洗剤をふくませたやわらかい布でふいてから、水ぶきする



## 2 電源プラグを差し込む

### お願い

- ウォシュレットは電気製品です。内部に水が入ったり、洗剤がウォシュレット本体と便器のすき間に残らないよう、気をつけてください。
- ノズルカバーや温風吹出口カバーは、無理な力で押しったり引っ張ったりしないでください。(破損や故障の原因)

## ネオレスト

## 便器部 (ふだん)

- トイレ用ブラシ
- トイレ用中性洗剤



- 業務用の強酸性 / 強アルカリ性洗剤
- 研磨剤入りの洗剤
- 金属ブラシ
- 研磨剤入りのナイロンたわし

- 電源プラグを抜き、トイレ用ブラシなどでお手入れする



- 便器の水を流しながらお掃除することができます (電源プラグを差し込んでください。)

### <便器そうじ>

メニュー/戻る

- 押す
- ◆で「お手入れ」を選び  押す
- ◆で「便器そうじ開始 / 停止」を選び  押す
  - 便器内に水が流れる (約30秒)
  - 便器内の水が排水され、水面が下がる (約30秒)
  - 便器内の水が排水され、もとの水位に戻る

- 途中で止めたいとき  押す

### ■便器が詰まったときは

- 市販の詰まり除去用の器具 (商品名: ラバーカップ 洋式) などを使う

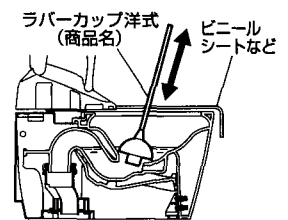

### ■床が汚れたときは

- よくしぼったぞうきんでふき取る (床にシミを作ったり、腐らせたりするおそれ)
- 男子小用時の小便の跳ね返りは座ってすることで軽減できます。

## 2 電源プラグを差し込む

### お願い

- 撥水性や防汚性のある洗剤・表面コート剤などは使用しないでください。陶器表面を傷めることはありませんが、洗剤やコート剤の成分が陶器表面を覆ってしまい、防汚効果が十分発揮できなくなります。

# お手入れ

## ウォシュレット本体と便器のすき間

### ネオレスト

ウォシュレット本体をお掃除リフト用レバーで持ち上げて、便器とのすき間もお手入れできます。(月に1回)



水でぬらした  
やわらかい布



トイレットペーパーなど  
(傷つきの原因)

- 1 電源プラグを抜き  
便座・便ふたを開ける
- 2 お掃除リフト用レバーを引  
き出せなくなる位置まで引  
き、そのまま下側へ回す  
(ウォシュレット本体の前側が  
約25mm上がる)

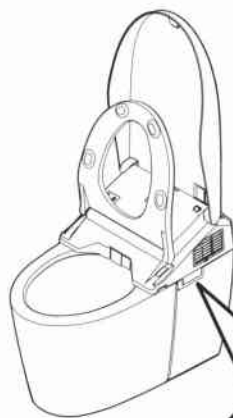

- 3 すき間のお手入れをする  
・うすめた台所用中性洗剤をふくませた  
やわらかい布でふいてから、洗剤が残ら  
ないように水ぶきする

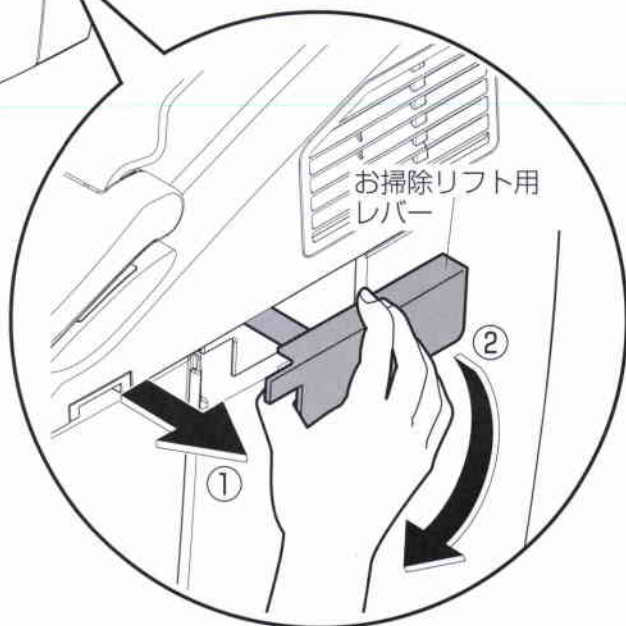
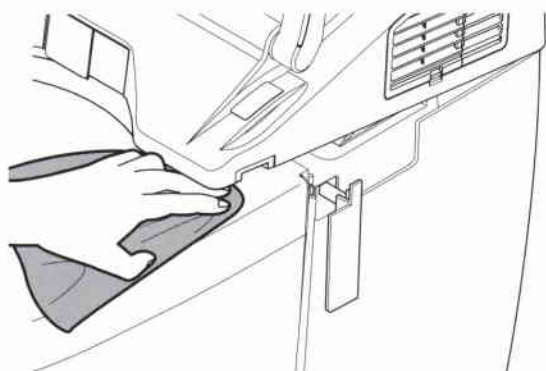

- 4 お掃除リフト用レバーを引き出  
せなくなる位置まで引き、  
そのまま上側へ回す

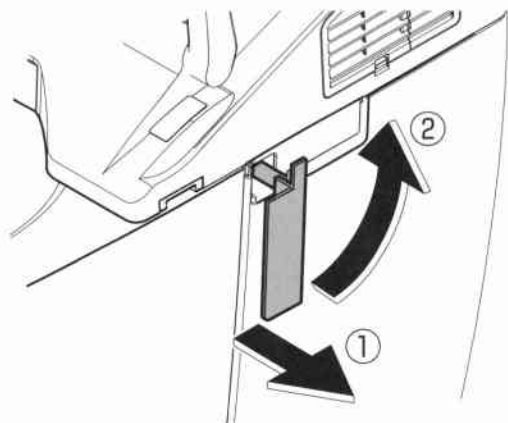

・お掃除リフト用レバーが便器の側面から出  
ていないことを確認する

- 5 電源プラグを差し込む

### ⚠️注意



●お掃除リフト用レバーを操作するときは  
本体と便器の間に指を入れない  
本体が上がった状態で使用しない

### 🙏お願い

- 直接スプレー式洗剤や水をかけないでください。
- お掃除リフト用レバーに無理な力を加えないでください。
- ウォシュレット本体を上げたまま、便座・便ふたを無理に動かさないでください。



# アプリコット

ウォシュレット本体をはずして、  
便器の上面や本体の底面をお手入れできます。(月に1回)

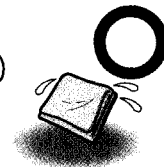

水でぬらした  
やわらかい布

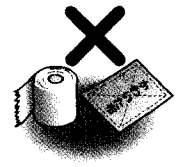

トイレットペーパーなど  
(傷つきの原因)

## 1 電源プラグを抜き、 ウォシュレット本体を取りはずす

- 無理に引っ張らない  
(給水ホース、電源コードがあるため)

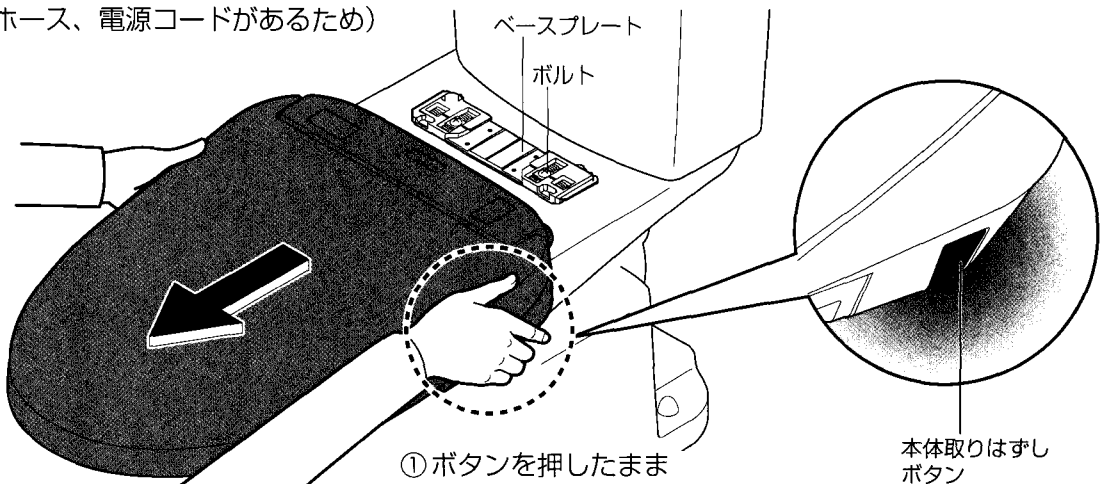

- ① ボタンを押したまま
- ② ウォシュレット本体を  
手前に引く

## 2 すき間のお手入れをする

- うすめた台所用中性洗剤をふくませたやわらかい布でふいてから、  
洗剤が残らないよう水ぶきする

## 3 ウォシュレット本体を取り付ける

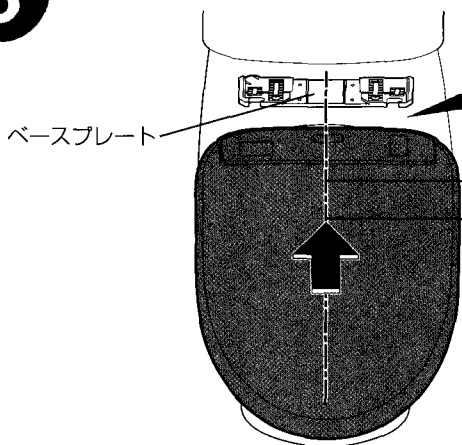

カチッ

- ① 中心を合わせる
- ② 「カチッ」と音がするまで押し込む

**注意**

ウォシュレット本体は、ベースプレートに「カチッ」と音がするまで確実に押し込む

取り付け後  
ウォシュレット本体を手前に引き、  
はずれないことを確認する

## 4 電源プラグを差し込み、本体操作部の運転ランプを確認する

運転ランプ	状態
点灯	取り付けOK
消灯	「運転入/切」を押し、点灯を確認する
点滅	きちんと取り付けられていません→再度取り付ける

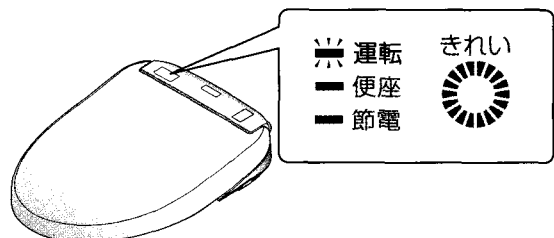

# お手入れ

## ウォシュレット本体と便ふたのすき間

### ネオレスト AH

便ふたを取りはずして、すみずみまでお手入れができます。(月に1回)

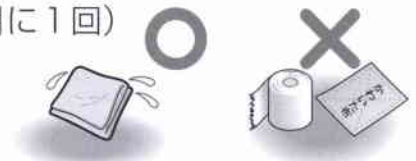

水でぬらした やわらかい布  
トイレットペーパーなど  
(傷つきの原因)

#### 1 電源プラグを抜き、 便ふたを取りはずす

①→②の順で真上に強く引き上げる

#### 2 水でぬらしたやわらかい布を よくしぼって、ふく



#### 3 便ふたを取り付ける

③→④の順で便ふたピンに押し込む

※斜めに押し込んだり、無理な力を加えない  
てください。

#### 4 電源プラグを差し込み、 便ふたを開閉して 取り付けを確認する

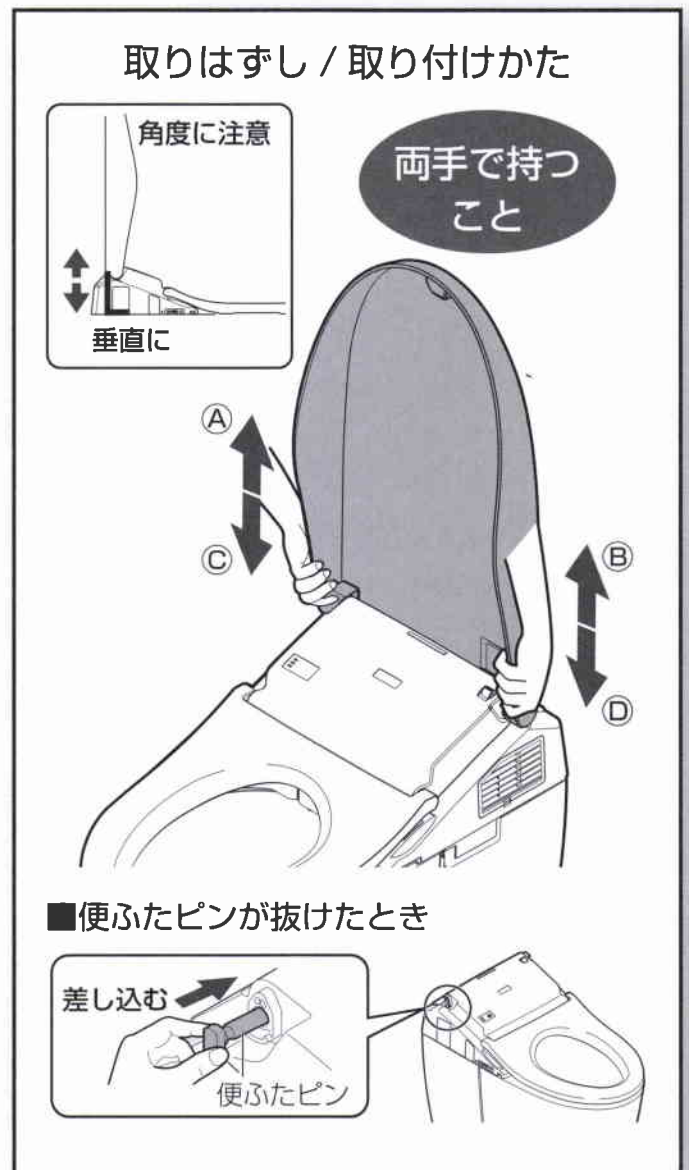

## ネオレストRH/ アプリコット

便ふたを取りはずして、すみずみまでお手入れができます。(月に1回)

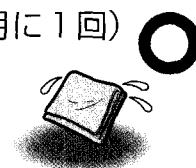

水でぬらした  
やわらかい布

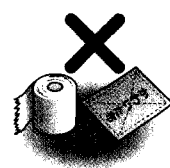

トイレットペーパーなど  
(傷つきの原因)

- 1** 電源プラグを抜き、  
便ふたを取りはずす  
アプリコットの場合は  
ウォシュレット本体を  
取りはずす (P.33)

- (A) : 左側を外側に広げ  
↓  
(B) : ヒンジ部を凸部からはずし引き上げる  
↓  
(C) : 右側をはずす

- 2** 水でぬらしたやわらかい布を  
よくしぼって、ふく



- 3** 便ふたを取り付ける

- (D) : 右側のピンとヒンジ部を合わせる  
↓  
便ふたを少し手前に傾ける  
(A) : 左側を広げながら、  
↓  
(E) : ヒンジ部を凸部に合わせ取り付ける  
※指をはさまないように注意してください。

- 4** 電源プラグを差し込み、  
便ふたを開閉して  
取り付けを確認する  
アプリコットの場合は  
ウォシュレット本体を  
取り付ける (P.33)

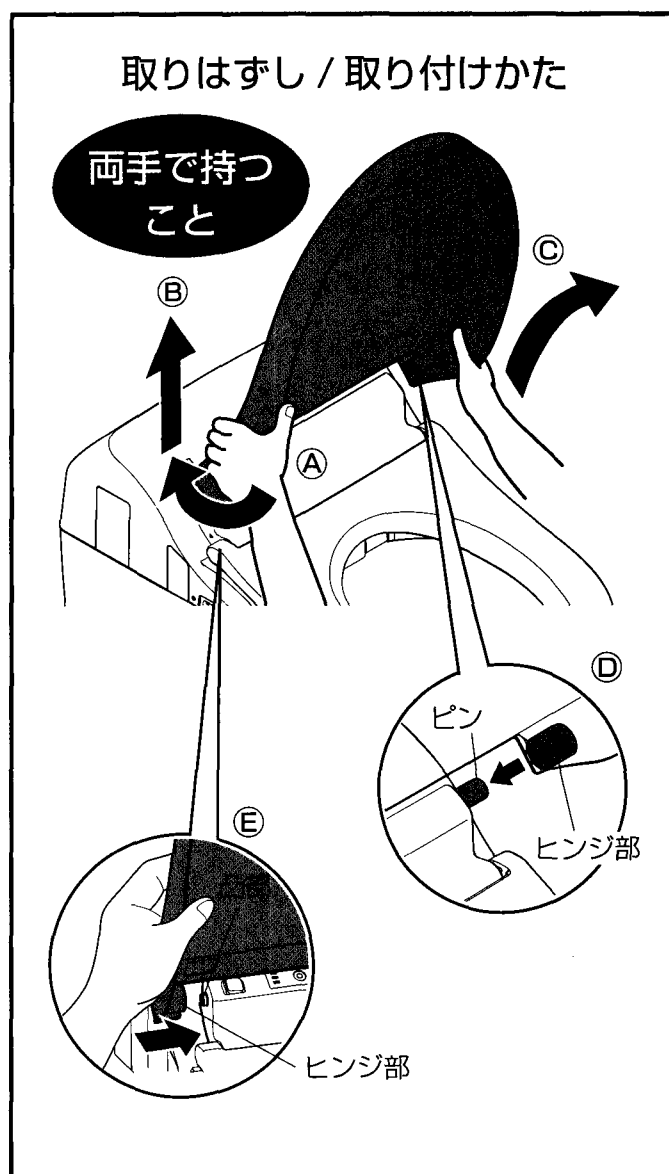

お手入れ

ネオレスト／アプリコット共通

### 給水フィルター付 水抜栓 (半年に1回) 〈水勢が弱くなったと思ったとき〉

**注意**



止水栓を開けたまま、給水フィルター付  
水抜栓をはずさない  
(水が噴き出す原因)

**1**

止水栓を閉める (P.57)

・給水が止まる

**2**

① ノズル  
きれいに押す



・ノズルカバーが開く  
(給水管の圧抜き)

**3**

カバーをはずし、電源プラグを抜く

■ネオレストの場合

■アプリコットの場合

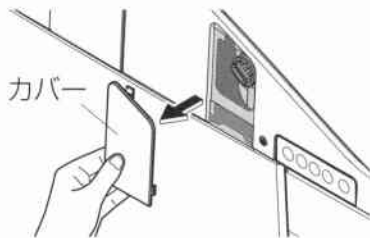

**4**

給水フィルター付  
水抜栓をはずす

・⊖ドライバーで  
ゆるめた後、ひっぱる



**5**

歯ブラシなどで  
掃除をする

・水抜栓取付穴の中のゴミも取り除く

**6**

給水フィルター付  
水抜栓を取り付ける

・水抜栓を押し込み、⊖ドライバーで確実に締める

**7**

カバーを取り付け、  
電源プラグを差し込む

**8**

止水栓を開ける  
(P.13)

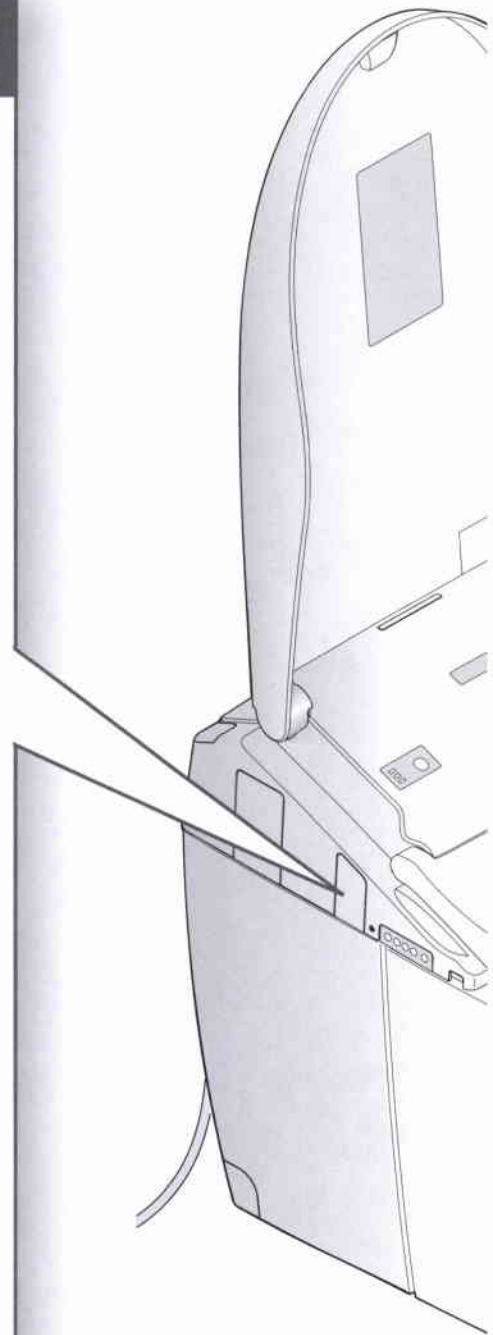
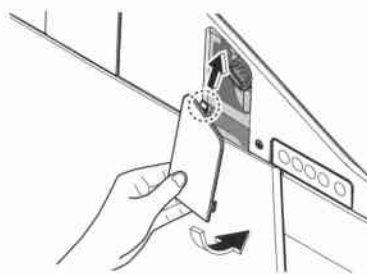

# 脱臭フィルター・ノズル

## 脱臭フィルター (月に1回)

〈においが気になるとき〉

### 1 電源プラグを抜き、脱臭フィルターを取りはずす

- つまみを持って、外側に引き出す
- 無理に引っ張らない (破損や故障の原因)

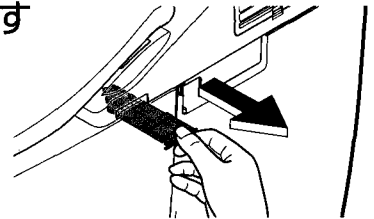

### 2 歯ブラシなどで掃除をする

- 水洗い時は、取り付け前に水気を取る
- フィルターの汚れ、目詰まりなどがひどい場合は、交換をおすすめします。(購入は P.68)

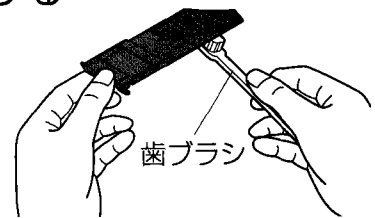

### 3 脱臭フィルターを取り付け、電源プラグを差し込む

- 「カチッ」と音がするまで確実に押し込む

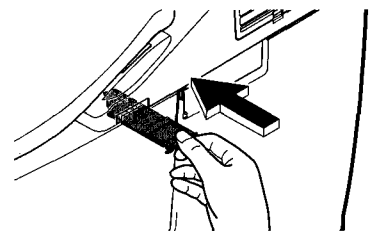

## ノズル (月に1回)

〈ノズルそうじ〉汚れが気になるとき

- ①  押す
- ②  で「お手入れ」を選び、 押す
- ③  で「ノズルそうじ開始/停止」を選び、 押す
  - ノズルが出て掃除のための水が出る
  - 約5分後に自動で戻る



### 2 やわらかい布で水ぶきする

- ノズルを無理に引っ張ったり、押し込んだり、押さえつけたりしない (破損や故障の原因)

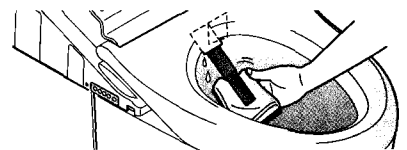

### 3 押す

- ノズルが戻る

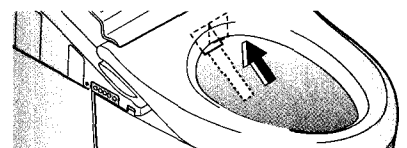

お手入れ

ネオレスト

### 給水フィルター（便器部）（半年に1回）

#### 1 すっきりパネル（左）をはずす

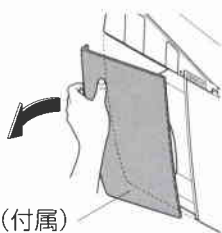

裏面に、開閉工具（付属）があります。

#### 2 止水栓を閉める（P.57）

##### ⚠注意

止水栓を開けたまま、給水フィルター付水抜栓をはずさない（水が噴き出す原因）

#### 3 ノズルきれい 押す



・ノズルカバーが開く（給水管の圧抜き）

#### 4 電源プラグを抜き、止水栓のナットを開けて給水フィルターを取り出す

・すっきりパネル（左）の裏側にある開閉工具（付属）を使用する

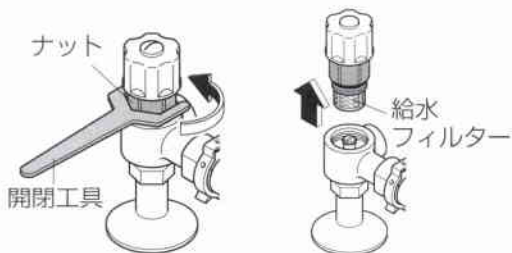

壁排水リモデルの場合



#### 5 給水フィルターを取りはずし、歯ブラシなどで掃除する

- ・洗剤は使わない
- ・給水フィルターに無理な力を加えない（変形の原因）
- ・汚れ、目詰まりがひどいときは交換する

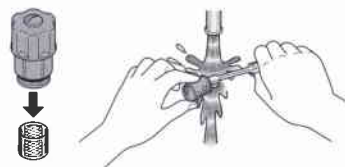

#### 6 給水フィルターを取り付け、止水栓を取り付ける

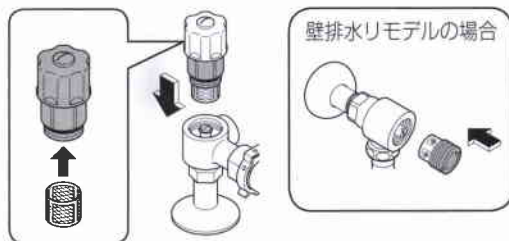

#### 7 止水栓のナットを締める

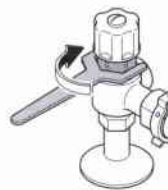

壁排水リモデルの場合



#### 8 止水栓を開ける（P.13）

- ・止水栓と配管接続部から水漏れがないか確認する

#### 9 開閉工具を元に戻してすっきりパネルを取り付け、電源プラグを差し込む

- ・すっきりパネルは、便器上面と便器側面にあわせてすき間がないように取り付ける

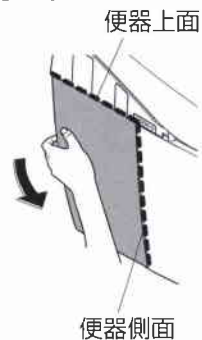

# 室内暖房フィルター

## ネオレスト

AHW・RHWのビルトイン室内暖房付の場合

### 室内暖房フィルター (半年に1回)

室内暖房のランプ (オレンジ色) が点灯しているときは、掃除をしてください。

#### 1 室内暖房の電源プラグを抜く

#### 2 フィルターを取り外す

- ・つめ部を押し下げながら、引く

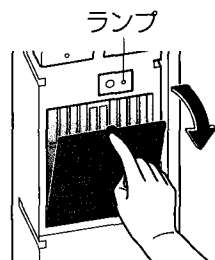

#### 3 掃除をする

- ・ブラシは使わない
- ・洗った後は、空ぶきしてよくかわかす
- ・汚れ、目詰まりのひどいときは交換する (購入は P.68)

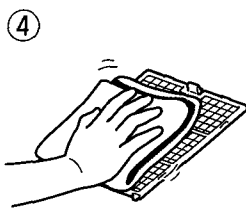
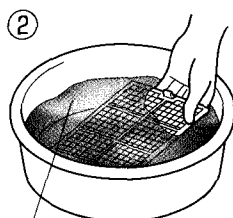
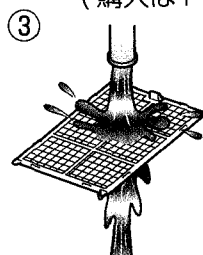
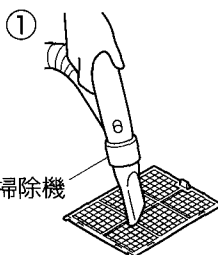

中性洗剤をとかしたぬるま湯 (40℃まで)

#### 4 フィルターを取り付ける

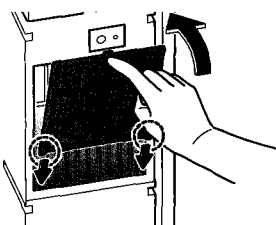

#### 5 室内暖房の電源プラグを差し込む

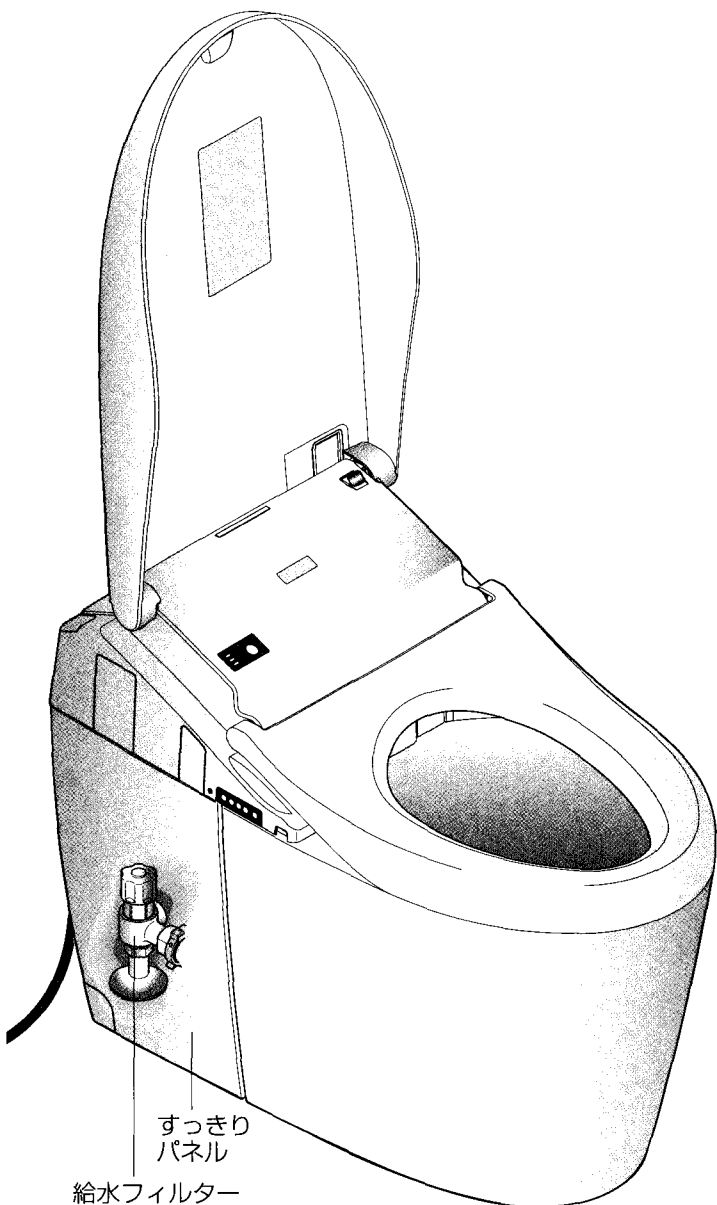

### ビルトイン室内暖房

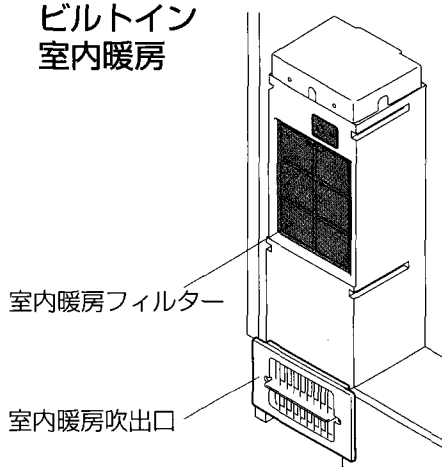

# 設定を変える

## 設定一覧

お使いになるかたやご家庭の状況に合わせて  
便利で使いやすいように  
いろいろな設定ができます。

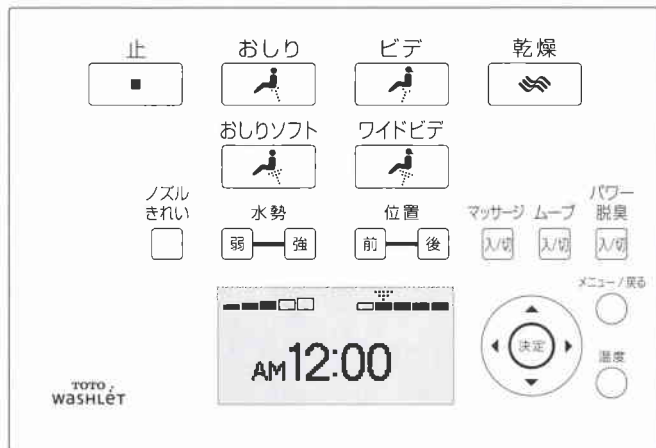

### 設定の種類

オート便器洗浄	オート設定	
	水が流れるまで	
オートふた開閉	オート設定	
	ふたが閉まるまで	
	ふたが開くまで	
	開きかた	
オート機能	せいけつ	ノズルきれい
		便器きれい
		プレ脱臭
	脱臭	
	オートパワー脱臭	
	ライト	やわらかライト
便器内 LED		
きれいサイン		
時刻設定		
その他設定	水面下げる	
	凍結防止	
	電子音	



	変更できる設定*	設定できる機種	設定のしかた参照ページ
<ul style="list-style-type: none"> <li>自動で便器洗浄する / しない</li> </ul>	入 / 切	AH2W, AH1, AHW RH2W, RH1, RHW RH0 F3AW, F3A, F2A, F1A	P.42
<ul style="list-style-type: none"> <li>自動で洗浄するまでの時間を変える</li> </ul>	5秒 / 10秒 / 15秒		
<ul style="list-style-type: none"> <li>便ふたを自動で開閉する / しない</li> </ul>	入 / 切	AH2W, AH1, AHW RH2W, RH1, RHW F3W, F3AW, F3, F3A	P.44
<ul style="list-style-type: none"> <li>自動で閉まるまでの時間を変える</li> </ul>	90秒 / 25秒		
<ul style="list-style-type: none"> <li>手やりモコンで閉めた時、次に自動で開くまでの時間を変える</li> </ul>	15秒 / 30秒 / 90秒		
<ul style="list-style-type: none"> <li>便ふたのみ自動で開閉する / 便座と便ふたを自動で開閉する</li> </ul>	便ふた / 便座・ふた		
<ul style="list-style-type: none"> <li>ノズルを自動で洗浄する / しない</li> </ul>	入 / 切		
<ul style="list-style-type: none"> <li>便器に自動でミストをかける / かけない</li> </ul>	入 / 切	全機種	P.46
<ul style="list-style-type: none"> <li>便座に座るまでの脱臭を自動でする / しない</li> </ul>	入 / 切		
<ul style="list-style-type: none"> <li>便座に座ってからの脱臭を自動でする / しない</li> </ul>	入 / 切		
<ul style="list-style-type: none"> <li>立ち上がったから自動でパワー脱臭する / しない</li> </ul>	入 / 切		
<ul style="list-style-type: none"> <li>やわらかライトを使う / 使わない</li> </ul>	入 / 切		
<ul style="list-style-type: none"> <li>便器内を照らすライトを使う / 使わない</li> </ul>	入 / 切	全機種	P.48
<ul style="list-style-type: none"> <li>きれいサインを光らせる / 光らせない</li> </ul>	入 / 切		
<ul style="list-style-type: none"> <li>現在時刻を設定する</li> </ul>	—	全機種	P.50
<ul style="list-style-type: none"> <li>便器の水たまり面を下げる</li> </ul>	—	ネオレスト	P.50
<ul style="list-style-type: none"> <li>水を流して凍結防止する / しない (流動方式→P.54)</li> </ul>	入 / 切		
<ul style="list-style-type: none"> <li>電子音を鳴らす / 鳴らさない</li> </ul>	入 / 切		

※ 黒字は、初期設定です。

# 設定を変える

## オート便器洗浄

1  メニュー/戻る 押す

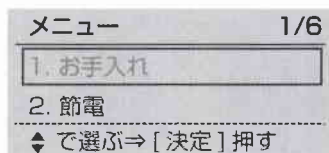

2  決定 で  
「オート機能」  
を選ぶ

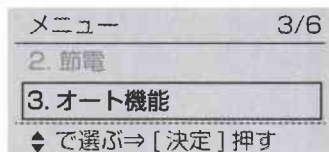

 決定  
押す

3  決定 で  
「オート  
便器洗浄」  
を選ぶ

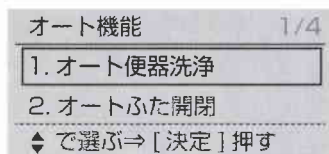

 決定  
押す

自動で便器洗浄する /  
しない  
**オート設定**

自動で洗浄するまでの時間  
を変える  
**水が流れる  
まで<sup>※2</sup>**



↑  
↓  
でスクロールして選ぶ

リモコン  
表示部

◆で項目を、  
◀▶で設定を選び、  
 決定 で決定する

メニュー/  
戻るボタン

この画面での設定項目<sup>※1</sup>

1. オート設定
2. 水が流れるまで

※2 オート設定が「切」の  
ときは、この操作は  
できません。

※1 機種によって設定項目と番号が異なる場合があります。

4  ◆で  
「オート設定」  
を選ぶ

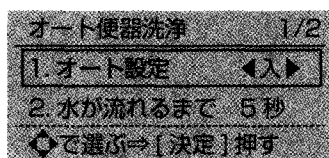

5  ◀▶で  
「入/切」を  
選ぶ

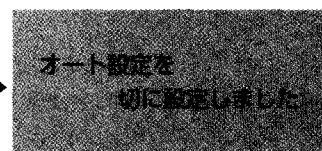
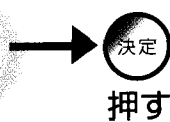
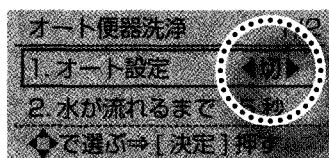

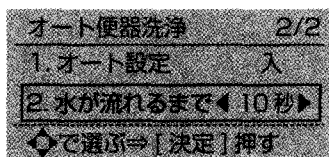

(戻るとき→ )

4  ◆で  
「水が流れる  
まで」を選ぶ

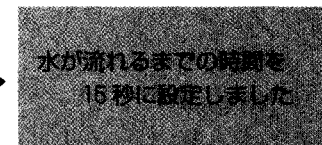
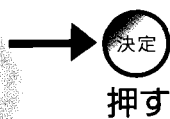

5  ◀▶で  
「5秒/10秒/  
15秒」  
を選ぶ



(戻るとき→ )

# 設定を変える

## オートふた開閉

1  **メニュー/戻る** 押す



2  **決定** で「オート機能」を選ぶ



3  **決定** で「オートふた開閉」を選ぶ

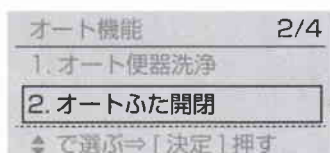

便ふたを自動で開閉する / しない

### オート設定

自動で閉まるまでの時間を変える

### ふたが閉まるまで<sup>※2</sup>

自動で開くまでの時間を変える  
(手やリモコンで閉めたとき)

### ふたが開くまで<sup>※2</sup>

便ふたのみ自動で開閉する / 便座と便ふたを自動で開閉する<sup>※3</sup>

### 開きかた<sup>※2</sup>



リモコン表示部  で項目を、  
 で設定を選び、  
 で決定する

メニュー/戻るボタン

この画面での設定項目<sup>※1</sup>

1. オート設定
2. ふたが閉まるまで
3. ふたが開くまで
4. 開きかた

※1 機種によって設定項目と番号が異なる場合があります。

4  で「オート設定」を選ぶ

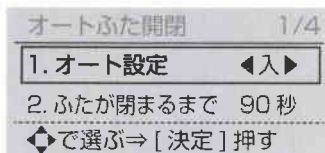

5  で「入/切」を選ぶ



決定  
押す

オート設定を  
切に設定しました  
(戻るとき→)

4  で「ふたが閉まるまで」を選ぶ

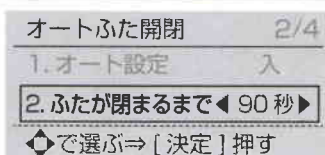

5  で「90秒/25秒」を選ぶ



決定  
押す

ふたが閉まるまでの時間を  
25秒に設定しました  
(戻るとき→)

4  で「ふたが開くまで」を選ぶ

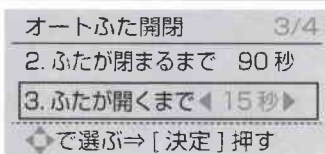

5  で「15秒/30秒/90秒」を選ぶ



決定  
押す

ふたが開くまでの時間を  
30秒に設定しました  
(戻るとき→)

4  で「開きかた」を選ぶ

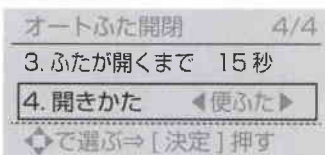

5  で「便ふた/便座・ふた」を選ぶ



決定  
押す

開きかたを  
便座・ふたに  
設定しました  
(戻るとき→)

※ 2 オート設定が「切」のときは、この操作はできません。

※ 3 「便座と便ふたを自動で開閉する」に設定すると、プレミスト、アフターミストは出ません。

# 設定を変える

## せいきつ

1  メニュー/戻る 押す

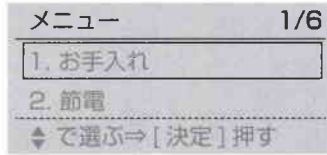

2  ◆で「オート機能」を選ぶ

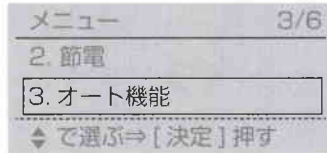

 決定  
押す

3  ◆で「せいきつ」を選ぶ

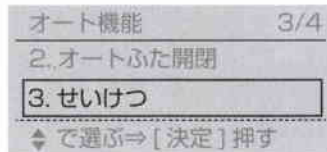

 決定  
押す



◆でスクロールして選ぶ

リモコン表示部

◆で項目を、  
▲で設定を選び、  
 決定で決定する

メニュー/戻るボタン

この画面での設定項目\*

1. ノズルきれい
2. 便器きれい
3. プレ脱臭
4. 脱臭
5. オートパワー脱臭

\*機種によって設定項目と番号が異なる場合があります。

4  で  
「ノズルきれい」  
を選ぶ

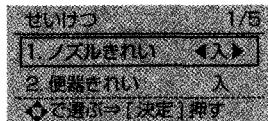

5  で  
「入/切」を  
選ぶ

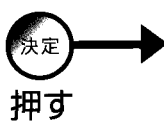
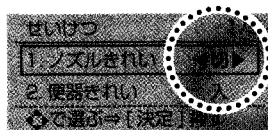

押す



(戻るとき → )

4  で  
「便器きれい」  
を選ぶ

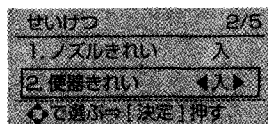

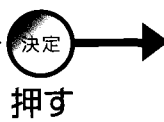

5  で  
「入/切」を  
選ぶ

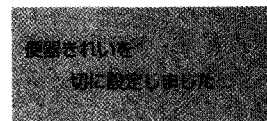

押す



(戻るとき → )

4  で  
「プレ脱臭」  
を選ぶ

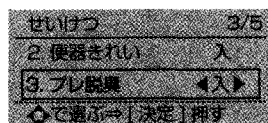

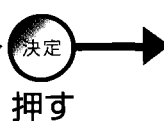

5  で  
「入/切」を  
選ぶ

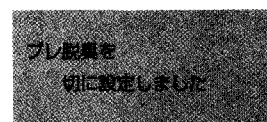

押す



(戻るとき → )

4  で  
「脱臭」  
を選ぶ

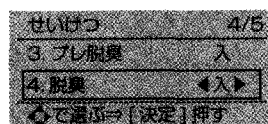

5  で  
「入/切」を  
選ぶ

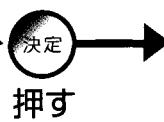

押す

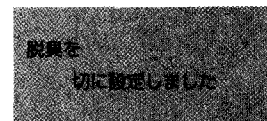

(戻るとき → )

4  で  
「オートパワー  
脱臭」を選ぶ

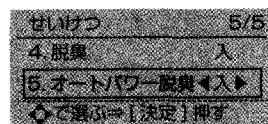

5  で  
「入/切」を  
選ぶ

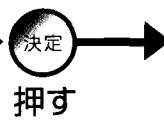

押す

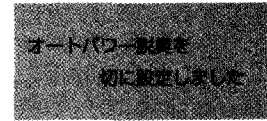

(戻るとき → )

必要なとき

# 設定を変える

## ライト

1  メニュー/戻る 押す



2  決定 で  
「オート機能」を  
選ぶ



 決定  
押す

3  決定 で  
「ライト」を  
選ぶ



 決定  
押す



決定でスクロールして選ぶ

リモコン  
表示部

決定で項目を、  
決定で設定を選び、  
決定で決定する

メニュー/  
戻るボタン

この画面での設定項目\*

1. やわらかライト
2. 便器内 LED
3. きれいサイン

\*機種によって設定項目と番号が異なる場合があります。



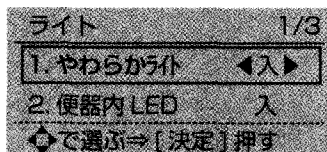

4  で  
「やわらか  
ライト」  
を選ぶ

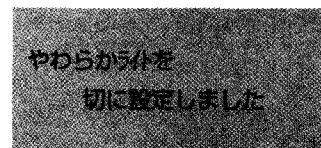
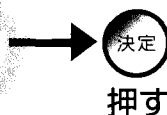

5  で  
「入/切」を  
選ぶ



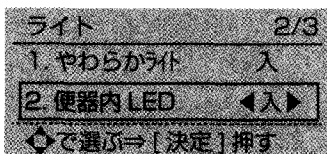

(戻るとき→)

4  で  
「便器内LED」  
を選ぶ

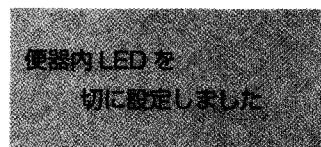
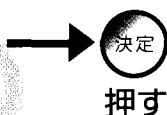

5  で  
「入/切」を  
選ぶ



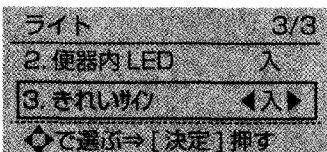

(戻るとき→)

4  で  
「きれいサイン」  
を選ぶ

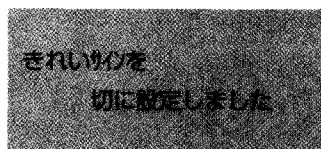
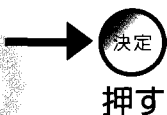

5  で  
「入/切」を  
選ぶ



(戻るとき→)

# 設定を変える

## 時刻設定

1 メニュー/戻る  
 押す

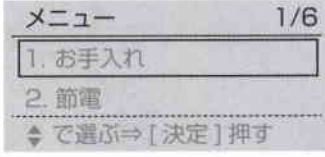

2  ◆で  
 「時刻設定」  
 を選ぶ

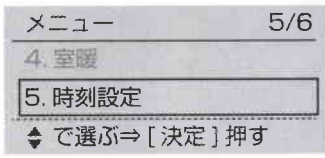

 決定  
 押す

## その他設定

1 メニュー/戻る  
 押す

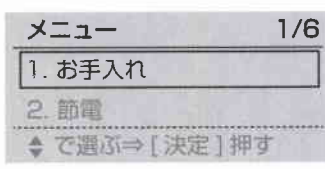

2  ◆で  
 「その他  
 設定」  
 を選ぶ

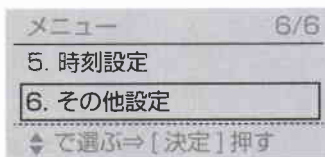

 決定  
 押す

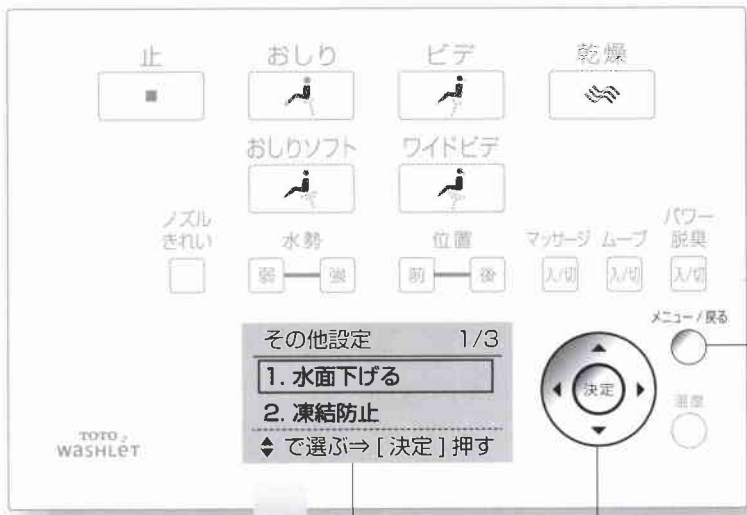

◆でスクロールして選ぶ

リモコン  
表示部

◆で項目を、  
 ▲で設定を選び、  
 で決定する

メニュー/戻る  
ボタン

この画面での設定項目\*  
 1. 水面下げる  
 2. 凍結防止  
 3. 電子音

\*機種によって設定項目と番号が異なる場合があります。

**3**  **◀▶**で時刻を合わせる

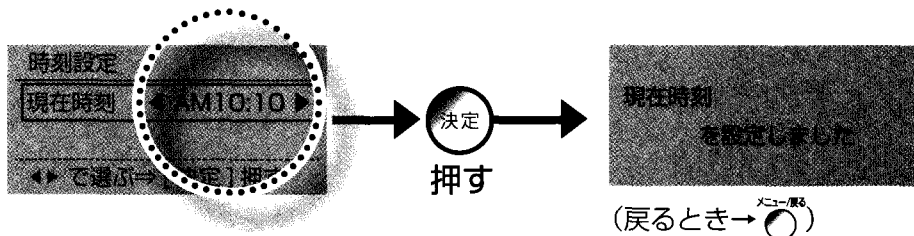

**3**  **▲▼**で「水面下げる」を選ぶ

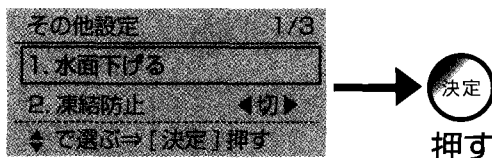

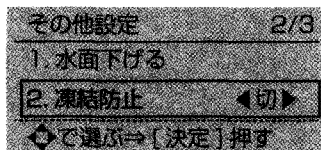

**3**  **▲▼**で「凍結防止」を選ぶ

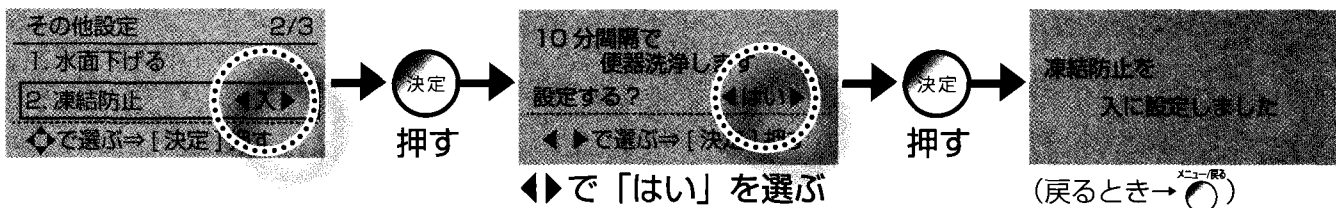

**4**  **◀▶**で「入/切」を選ぶ

<「入」に設定する場合> 設定すると 10 分間隔で便器洗浄して凍結を防止します。



**3**  **▲▼**で「電子音」を選ぶ

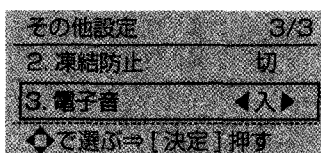

**4**  **◀▶**で「入/切」を選ぶ

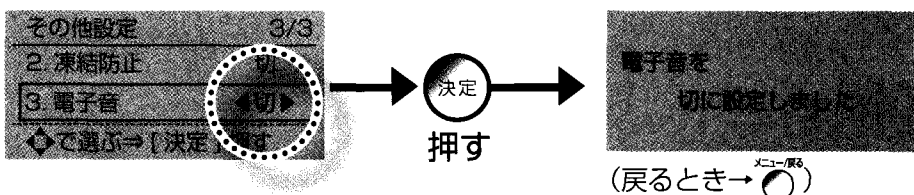

必要なとき

# こんなときは

## 停電・断水で水が流せないとき

- 1 バケツで水を流す
- 2 流した後、水位が低くなったら水をつぎ足す  
・においを防ぐため

お願い

・断水のときは、オート便器洗浄を「切」にしてください。



## リモコンで操作できないとき

ウォシュレット本体操作部のスイッチでも、操作できます。

リモコン表示部に電池切れ予告マーク「

電池切れ予告マーク

ウォシュレット本体操作部

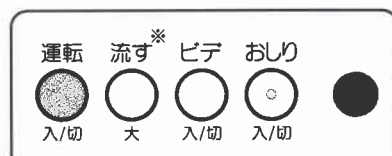

※アプリコットの場合、オート便器洗浄付のみ使えます。

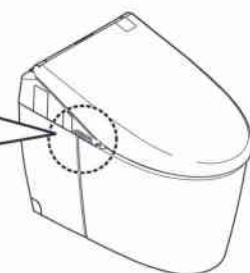

### 乾電池の交換のしかた

- 1 ウォシュレット本体操作部の  を押す  
・運転ランプが消灯する
- 2 リモコンをハンガーからはずす  
(P.12)
- 3 カバーを開け、乾電池（単3）を交換する (P.12)
- 4 リモコンをハンガーに取り付ける
- 5 ウォシュレット本体操作部の  を押す  
・運転ランプが点灯する

お願い

・乾電池を交換すると、時刻設定が解除されます。もう一度設定してください。(P.12)

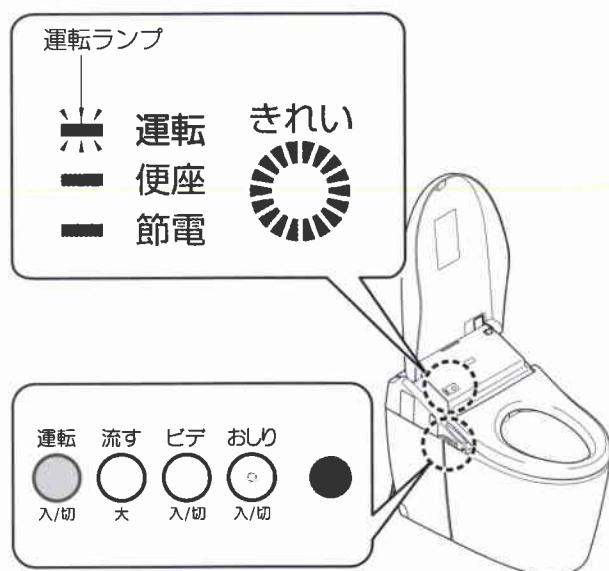

## 脱臭が弱くなったとき

脱臭フィルターを掃除してください。(P.37)

それでもにおいが気になるときは、脱臭カートリッジを交換してください。

・購入は (P.68)

### ネオレストの場合

### アプリコットの場合

#### 1 ウォシュレット本体のルーバーをはずす

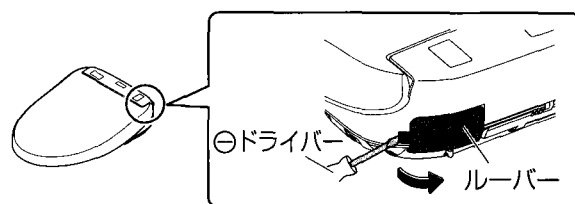
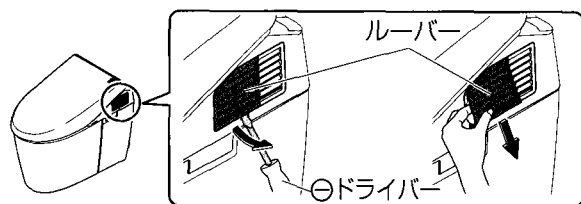

#### 2 脱臭カートリッジを取りはずす

脱臭カートリッジ

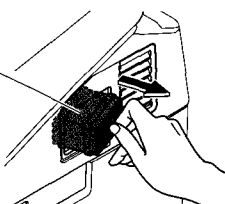

脱臭カートリッジ

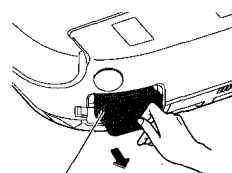

#### ご注意

・脱臭カートリッジの黒粉が手についたときは、すぐに手を洗ってください。(炎症を起こすおそれ)

#### 3 新しい脱臭カートリッジとルーバーを取り付ける

・確実に奥まで押しこむ

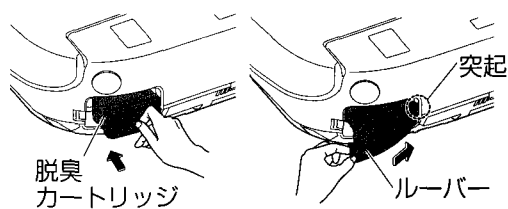
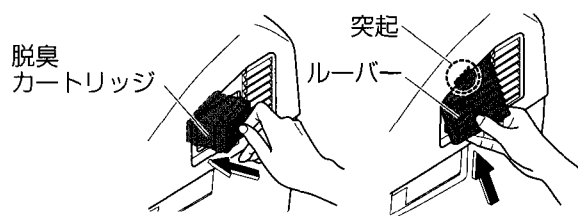

必要なとき

# こんなときは

## 凍結予防をするとき

冬場など凍結が予想されるときは、凍結予防を行ってください。

・便器の種類によって凍結予防のしかたが異なります。便器の種類に合わせて、作業してください。

### お願い

- ・凍結が予想されるときは、節電しないでください。(製品が破損するおそれ)
- ・周囲の温度が氷点下にならないよう、トイレ内を暖めるか、凍結予防を行ってください。
- ・作業前に、「オート便器洗浄」(F3W・F3・F2・F1以外)(P.42)「オートふた開閉」(RH0・F2・F2A・F1・F1A以外)(P.44)を「切」にしてください。

### ネオレストの場合

#### 流動方式

便器とウォシュレットの水を、一定の間隔で自動で流して、凍結を予防する方法です。

(点滅：緑色)

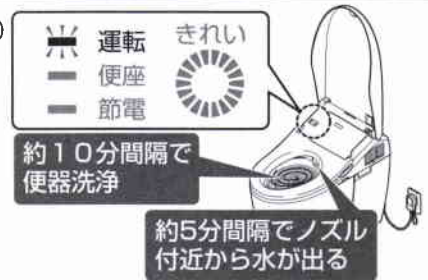

#### 設定のしかた (P.50)

- ・リモコンで「凍結防止」を「入」にしてください。

凍結防止中は、次のように作動します。

- ・運転ランプが点滅する
- ・約10分間隔で便器洗浄する
- ・約50mlの水が5分間隔でノズル付近から出る(ノズルは収納したまま)

#### ヒーター付便器・水抜併用方式

### 1 水抜栓を操作して、給水を止める

- ・止水栓は開けたままにする

### 2 配管の水を抜く

- ① ノズル  
きれい 押す



- ・ノズルカバーが開く(給水管の圧抜き)

- ② カバーをははずす

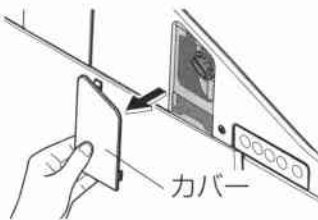

- ③ 給水フィルター付水抜栓をははずす



- ④ 水抜きが終わったら、給水フィルター付水抜栓を取り付ける

- ・ドライバーで確実に締める

- ⑤ カバーを取り付ける

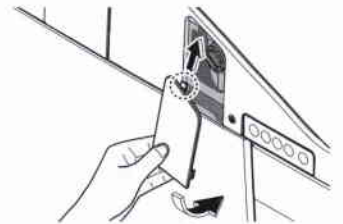

- ③ すっきりパネル(右)をははずす

- ④ タンクの水を抜く

- ・すっきりパネル裏側のラベル「タンク内水抜き作業手順」を参照する

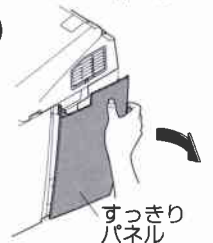

- ⑤ ウォシュレット本体表示部の運転ランプが点灯していることを確認する

- ・点灯していない場合は、ウォシュレット本体操作部の「運転入/切」を押す



- ⑥ 便座温度を「高」にする(P.22)  
(保温のため)

- ・作業後は、便座・便ふたを閉めておく

再度ウォシュレットをお使いになるときは  
・再通水が必要です。(P.55)

## アプリコットの場合

### 1 止水栓を閉める

・給水が止まる

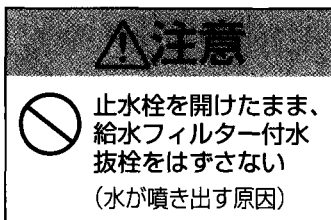
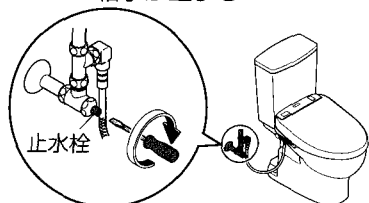

### 2 ロータンクの水を抜く

ロータンクレバーを  
大洗浄側に回す

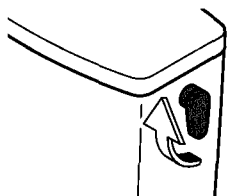

### 3 配管の水を抜く

① ノズル  
きれい 押す ・ノズルカバーが開く (給水管の圧抜き)

② カバーをはずす



③ 給水フィルター付水抜栓をはずす

給水フィルター付水抜栓

左に回す

水受け

④ 給水ホース内の水を抜く

給水ホース

水平に

⑤ 水抜きが終わったら、

給水フィルター付  
水抜栓を取り付ける

・⊖ドライバーで確実に  
締める

給水フィルター付  
水抜栓

⑥ カバーを取り付ける

右に回す

### 4 ウォシュレット本体 表示部の運転ランプが

点灯していることを確認する (P.9)

### 5 便座温度を「高」にする (P.22)

(保温のため、作業後は便座・便ふたを閉めておく)

再度ウォシュレットをお使いになるときは

・再通水が必要です。(右記)

## 再通水のしかた (水抜き後)

### 1 止水栓を開けるまたは、 水抜栓を操作して、 給水する

・配管やウォシュレットから水漏れ  
していないことを確認する

### 2 電源プラグが抜けているときは 電源プラグをコンセントに 差し込む

### 3 ノズルから水を出す

① 便座の左側を押したまま、  
② リモコンの「おしり」ボタンを  
押して、ノズルから水を出す  
(水は紙コップなどで受ける)

■ 残水が凍結して水が出ないとき

・トイレ内を暖め、お湯に浸した布で  
給水ホースと止水栓を温める

■ ネオレストの場合は、手順④⑤が  
必要です。

### 4 リモコンの を 押して水を流す

・タンクに水がたまっていないときは、  
便器洗浄できません。その間はすべ  
ての操作をしないでください。  
タンク給水中は、本体表示部のラン  
プが点滅し、給水が完了すると、点  
灯に変わります。  
(タンク給水時間：約 30 秒)

### 5 便器に水がたまってから、 もう一度 を押す

必要なとき

冬季に帰省されるときなどは、凍結予防のために、必ず水抜きをしてください。  
別荘などのトイレを長期間使わないときも、水抜きをしてください。

(タンク内の水が腐敗して皮膚の炎症などをおこす原因)

・ネオレストの場合は、水抜きのときにウォシュレット本体が上がっていないこと、お掃除リフト用レバー (P.32) が元の位置に収納されていることを確認してください。

### 水抜きのしかた

#### ネオレストの場合

- 1 ■流動方式のとき  
止水栓を閉める (P.57)
- ヒーター付便器・水抜併用方式のとき  
水抜き栓を操作して、給水を止める  
・止水栓は開けたままにする

- 2 配管の水を抜く (P.54 手順②)

- 3 水抜き  
レバーを  
引き出す  
・ノズル付近から  
水が出る  
(約 20 秒)

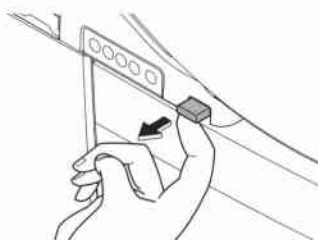

- 4 手を離し、  
水抜きレバーを  
元に戻す

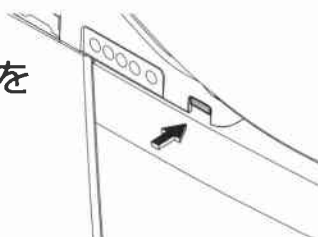

- 5 便器内のタンクの水を抜く  
・すっきりパネル裏面のラベル「タンク内水抜き作業手順」参照

- 6 電源プラグを抜き、便器の溜水を  
処置する

・便器に残る溜水に不凍液を入れておくと、より安心です。

再度ウォシュレットをお使いになるときは

・再通水が必要です。(P.55)

#### アプリコットの場合

- 1 ロータンクの水を抜く  
(P.55 手順① ②)

- 2 配管の水を抜く  
(P.55 手順③)

・水抜きが終わるまで電源プラグは抜かない  
・取りはずした本体は、便器の上におく

- 3 水抜き  
レバーを  
引き出す

・ノズル付近から  
水が出る  
(約 20 秒)

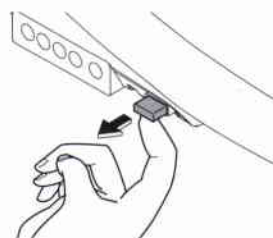

- 4 手を離し、  
水抜きレバーを  
元に戻す

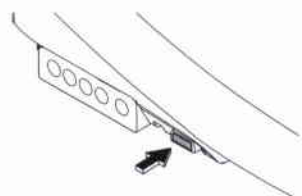

- 5 電源プラグを抜き、便器の溜まり  
水を処置する

・便器に残る溜水には不凍液を入れておくと、より安心です。

■再度ウォシュレットをお使いになるときは  
・再通水が必要です。(P.55)



# 故障かな？と思ったら

まず、P.58～62の処置方法をお試ください。  
それでも直らないときは、お取付店、販売店またはTOTOメンテナンス(株)修理受付センターにご相談ください。

次の場合は電源プラグを抜いて、TOTOメンテナンス(株)修理受付センターへ連絡してください。

電子音が止まらない

きれいサインが点灯しない

便座ランプが点滅している

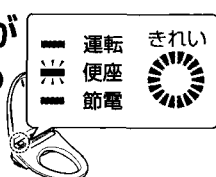

ネオレストの  
●全ランプが点滅している

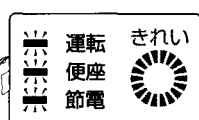

**△注意**

**!** 水漏れが起きたら、止水栓を閉める

## まず、ご確認ください



■プラグの「切表示ランプ」が点灯していませんか？

→電源プラグの「入(リセット)」ボタンを押す

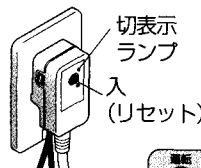

■ウォシュレット本体の「運転入/切」を押すと点灯しますか？

■運転ランプが点滅していますか？

(ネオレストの場合)

→「凍結防止」設定が「入」になっています。(P.50、54)

(アプリコットの場合)

→ウォシュレット本体がきちんと取り付けられていません。再度取り付けてください。(P.33)

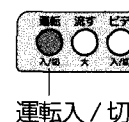

運転ランプ



■配電盤のブレーカーが入っていますか？

→停電したり、ブレーカーが「切」になっていないか確認する

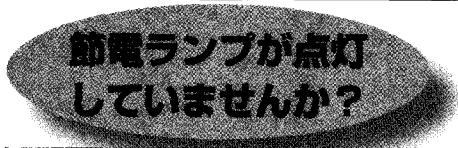

■点灯中は節電中(P.26)のため、便座の温度を下げたりヒーターを切ったりしています。

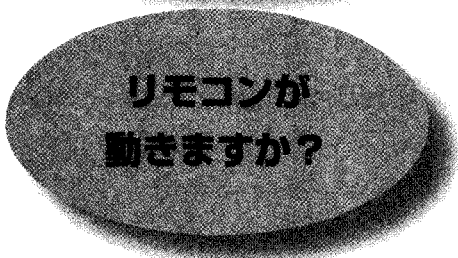

■リモコンに「」が表示されていませんか？

→乾電池を交換する(P.12、52)

■リモコン送信部や本体受信部がふさがれていませんか？

→障害物やゴミ・水滴などを取り除く

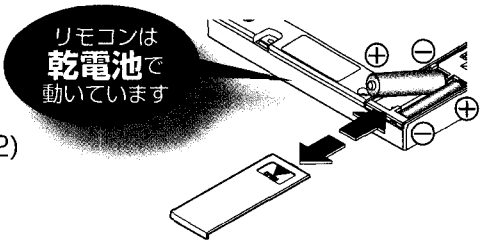

リモコン送信部

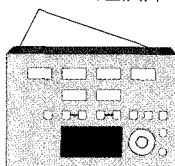

本体受信部

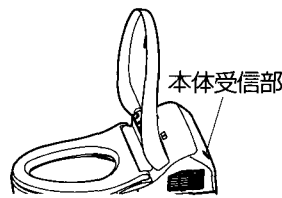
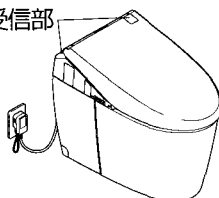

必要なとき

# 故障かな？と思ったら

	こんなとき	ご確認ください	参照ページ
おしり・ビデ洗浄	ノズルが出ない	●本体操作部で操作できますか？（便座に座って確認する） →「リモコンが動きますか？」を確認してください。	57
		●冬場など気温が低いときは、お湯を出す準備のためリモコンのボタンを押してからノズルが出てくるまで時間がかかる場合があります。	—
		●約2時間以上連続して座っていませんか？（安全のため、操作できなくなります）→一度便座を立ち、再度お使いください。	—
		●他で水を使用していたり、断水などにより給水圧が大きく減少すると安全のため機能が停止することがあります。 →電源プラグを抜き、約10秒後に再度差し込んでください。 同じ現象を繰り返すとき→故障の可能性があります。TOTO メンテナンス（株）修理受付センターへ連絡してください。	63
		●座りかたによって、着座スイッチが検知しにくいことがあります。 →便座に深く腰かけてお使いください。	8
		●便座・便ふたカバー、幼児用便座などを使っていませんか？ →カバーは、はずしてください。 幼児用便座や、やわらか補高便座は、使うたびにはずしてください。	—
おしり・ビデ洗浄	ノズルは出るが水が出ない/ 洗浄水の勢いが弱い	●断水していませんか？→「止」ボタンを押し、断水が終わるのを待ってください。	—
		●止水栓が閉まっていませんか？	13
		●給水フィルター付水抜栓にゴミが詰まっていませんか？ →フィルターを掃除してください。	36
		●水勢の設定が弱くなっていませんか？	14
おしり・ビデ洗浄	洗浄水が冷たい	●温水温度の設定が「切」または低くなっていませんか？ ●給水温度やトイレ室温が低い場合、吐水ははじめの温水温度が低いことがあります。	22 —
		途中で止まる	●おしり・おしりソフト・ビデ・ワイドビデ洗浄は5分間、温風乾燥は10分間連続使用すると自動で止まります。 ●着座スイッチが検知しにくくなっていませんか？ →便座に深く腰掛ける。途中で腰を浮かせたり、便座の前よりに座ると、着座スイッチが検知しにくくなり途中で止まる場合があります。
おしり・ビデ洗浄	ノズルから勝手に水が出る		●本体表示部の運転ランプ（緑色）が点滅していませんか？（ネオレストのみ） ・「凍結防止（流動方式）」設定が「入」になっています。 （ノズル付近から約5分間隔、便器から約10分間隔で水を流します。） ●きれいサインがサイクル点灯していませんか？ ・きれい除菌水でノズルを洗浄しています。
		温風乾燥	途中で止まる
●着座スイッチが検知しにくくなっていませんか？ →便座に深く腰掛ける。途中で腰を浮かせたり、便座の前よりに座ると、着座スイッチが検知しにくくなり途中で止まる場合があります。	8		
便器洗浄	ボタンを押しても洗浄しない	●連続してボタンを押していませんか？ （流すボタンを押した後、約10～20秒間は操作を受け付けません） （アプリコットのみ） ●ウォシュレット本体表示部のランプが点滅していませんか？（ネオレストのみ） ・タンク給水中です。（最大で約60秒かかります。）	—
		●水道が断水していませんか？→バケツの水などで流せます。	52
		●止水栓は全開になっていますか？	13

便器洗浄

便器洗浄 (ネオレストのみ)

こんなとき	ご確認ください	参照ページ
自動で便器洗浄しない/ タイミングが遅い (オート便器洗浄)	<ul style="list-style-type: none"> <li>●「オート便器洗浄」が「切」になっていませんか?→「入」にしてください。</li> <li>●「入」の場合でも、次のときは、「オート便器洗浄」を行いません                     <ul style="list-style-type: none"> <li>・便器洗浄後の約60秒間→約60秒経過後、リモコンで洗浄してください。</li> <li>・便座に座っている時間(男子小用で立っている時間)が約6秒以下のとき</li> <li>・男子小用後、便器の正面に立っているとき                         <ul style="list-style-type: none"> <li>→便器から離れ、約3秒待ってください。</li> </ul> </li> <li>・人体検知センサーに水滴や汚れが付いているとき                         <ul style="list-style-type: none"> <li>→汚れを取り除いてください。</li> </ul> </li> </ul> </li> <li>●座りかたによって、着座スイッチが検知しにくいことがあります。                     <ul style="list-style-type: none"> <li>→便座に深く腰かけてお使いください。</li> </ul> </li> </ul>	42 19 19 — — 9,10 8
	●オート便器洗浄のタイミングは、変更できます。 (約10秒後→約5秒後または約15秒後)	42
	<ul style="list-style-type: none"> <li>●「オート便器洗浄」が「入」になっていませんか?</li> <li>●着座スイッチや人体検知センサーが検知しにくくなっていませんか?                     <ul style="list-style-type: none"> <li>→便器に深く腰掛ける。途中で腰を浮かせたり、便座の前よりに座ると、着座スイッチが検知しにくくなり使用中に便器洗浄することがあります。</li> <li>→人体検知センサーの汚れを取り除いてください。</li> </ul> </li> </ul>	42 8 9,10
勝手に便器洗浄する	●本体表示部の運転ランプ(緑色)が点滅していませんか?(ネオレストのみ) <ul style="list-style-type: none"> <li>・「凍結防止」設定が「入」になっています。</li> <li>(約5分間隔でノズル付近から約10分間隔で便器から水が出ます。)</li> </ul>	50,54
	●止水栓が全開になっていますか?	13
汚物がきれいに流れない	●給水フィルターが詰まっていますか?→フィルターを掃除してください。	38
	●トイレ以外で水を使っていませんか?→他を止めてから、洗浄してください。	—
	●大・小・eco小のボタンを使い分けことができます。 <ul style="list-style-type: none"> <li>・大洗浄(大便時):トイレットペーパー(シングル)10mまで</li> <li>・小洗浄(小便時):トイレットペーパー(シングル)3mまで</li> <li>・eco小洗浄:お手入れのときなど、トイレットペーパーを流さないとき</li> </ul>	15
	●汚物の種類(軽い、やわらかい、粘っこい)によっては、流れにくいことがあります。 <ul style="list-style-type: none"> <li>→もう一度便器洗浄してください。洗浄水で洗い流せないときは、ブラシなどで掃除してください。</li> </ul>	—
	●タンク給水中は便器洗浄できません。 <ul style="list-style-type: none"> <li>→本体表示部の「運転」ランプが点灯し、給水が完了してから便器洗浄してください。(ネオレストのみ)</li> </ul>	—
	●排水管の状況により、汚物が流れにくいことがあります。 <ul style="list-style-type: none"> <li>→下記手順で洗浄水量を変えると、改善されることがあります。(ネオレストのみ)</li> <li>①本体操作部の「運転入/切」を押して「切」にする</li> <li>②本体操作部の「おしり入/切」を「ピーッ」と鳴るまで(約10秒)押す</li> <li>③本体操作部の「運転入/切」を押して「入」にする</li> <li>大 3.8L/小 3.3L/eco小 3.0L →大 6.0L/小 5.0L/eco小 4.5L</li> <li>壁排水 大 4.8L/小 3.6L/eco小 3.4L →大 6.0L/小 5.0L/eco小 4.5L</li> <li>※もとに戻すときは同じ操作を行い、手順②で「ピーッ」と鳴れば設定完了</li> </ul>	10
	●便器ボウル面に油などの見えない汚れが付いている可能性があります。 <ul style="list-style-type: none"> <li>→トイレ用中性洗剤(研磨剤なし)で掃除してください。</li> </ul>	31

必要なとき

# 故障かな？と思ったら

便座・便ふた（オートふた開閉）※1

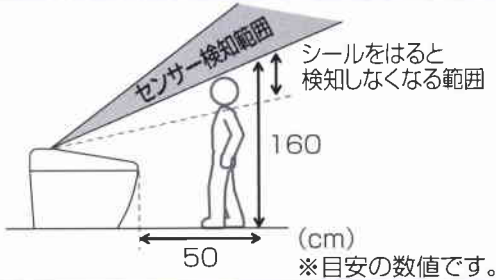
こんなとき	ご確認ください	参照ページ
自動で便ふたが開かない	<ul style="list-style-type: none"> <li>●「オートふた開閉」が「切」になっていませんか？→「入」にする</li> <li>●「入」の場合でも、便座・便ふたを閉じてから約15秒間オートふた開閉を行いません                     <ul style="list-style-type: none"> <li>・便ふたをリモコンや手で閉じたとき (使い勝手を考慮して、ふたが閉じてから次に開くまでの時間を設けています。)</li> </ul>                     →いったんトイレの外に出て、15秒以上たってから便器に近づいてください。                 </li> <li>●夏場など室温が約30℃以上のときは、人体検知センサーが検知しにくいことがあります。                     <ul style="list-style-type: none"> <li>→リモコンで開閉してください。</li> </ul> </li> </ul>	44 — 19 —
	●再びふたが開くまでの時間を30秒・90秒に設定していませんか？	44
	●電源プラグを差してから約10～60秒間は、自動で開きません →リモコンで開閉してください。	15
	●便座・便ふたカバーを取り付けていませんか？→カバーは、はずしてください。	—
自動で便ふたが閉まらない	<ul style="list-style-type: none"> <li>●「オートふた開閉」が「切」になっていませんか？→「入」にしてください。</li> <li>●便座に座る時間や便座の前に立つ時間が6秒未満のときは、約5分後に便座・便ふたが閉まります。</li> <li>●「オートふた開閉」が「入」でも自動で閉まらない場合は、人体検知センサーが誤検知している可能性があります。                     <ul style="list-style-type: none"> <li>→前方に鏡やガラスなどの反射物がある場合は、反射物を移動させるかカーテンなどで反射物を覆ってください。</li> </ul> </li> </ul>	44 — 8
便ふたが勝手に開く	<ul style="list-style-type: none"> <li>●太陽光が直接センサーに当たっていませんか？                     <ul style="list-style-type: none"> <li>→誤検知することがあるため、太陽光が直接当たらないようにしてください。</li> </ul> </li> <li>●人体検知センサーの検知範囲に、暖房器具を置いていませんか？                     <ul style="list-style-type: none"> <li>→センサーの検知範囲内に置かないでください。</li> </ul> </li> <li>●トイレに小便器や洗面台が併設されていませんか？                     <ul style="list-style-type: none"> <li>→小便器などを使用の際にセンサーが検知して便ふたが開閉することがあります。</li> </ul> </li> </ul>	8
	<ul style="list-style-type: none"> <li>●トイレのドアが開いていると、トイレの前を通る人を検知することがあります。                     <ul style="list-style-type: none"> <li>→センサーの検知範囲を調整するシールを別売品で準備しています。</li> </ul> </li> </ul>	 68
便ふたが勝手に閉まる	<ul style="list-style-type: none"> <li>●「オートふた開閉」が「入」になっていませんか？</li> <li>●ふたが閉まるまでの時間を25秒に設定していませんか？</li> <li>●座りかたによって、着座スイッチが検知しにくいことがあります。                     <ul style="list-style-type: none"> <li>→便座に深く腰かけてお使いください。</li> </ul> </li> </ul>	44 8
便ふたと便座が同時に開く	●便ふたと便座が同時に開く設定になっていませんか？	44
開くとき途中で止まる(閉まる)	<ul style="list-style-type: none"> <li>●電源プラグを差して最初に開くときに障害物があたると、次から途中で止まる(閉まる)ことがあります。                     <ul style="list-style-type: none"> <li>→障害物がない状態で電源プラグを抜き、約5秒後に差し込みなおし、リモコンの「ふた開閉」ボタンを押してください。</li> </ul> </li> </ul>	13
開くタイミングが変わった	●夏場など室温が約30℃を超えると、人体検知センサーが検知しにくいことがあります。	8

便座・便ふた

こんなとき

ご確認ください

参照  
ページ

リモコンで  
開閉できない

- 自動では開くとき→「リモコンが動きますか?」を確認してください。
- 自動でも開かないとき
  - ・便座・便ふたが正しく取り付けしていない可能性があります。→正しく取り付けてください。
- インバータ照明下では誤検知する可能性があります。

57

34, 35

便座が  
温か  
く  
なら  
ない

- 便座ランプが点滅していませんか? (アプリコットのみ)  
→TOTO メンテナンス (株) 修理受付センターへ連絡してください。
- 便座の温度設定が「切」、または低くなっていませんか?
- 便座に座るまでの時間が短いときは温まっていない場合があります。  
(瞬間暖房便座の場合)

63

22

- 節電ランプ (緑色) が点灯、便座ランプが消灯していませんか?  
・タイマー節電中で便座ヒーターを切っています。  
→便座に座ると一時的にヒーターが入り、約 15 分で温かくなります。
- 節電ランプ (オレンジ色) が点灯していませんか?  
・便座ランプも点灯しているとき: おまかせ節電中 (F3W、F3AW、AH2W、RH2W、AHW、RHW 以外)  
→便座に座ると、一時的に温かくなります。  
・便座ランプが消灯しているとき: スーパーおまかせ節電中で便座ヒーターを切っています。  
→便座に座ると一時的にヒーターが入り、約 15 分で温かくなります。

26

- 便座に長時間座っていませんか?  
・座ってから約 20 分以上たつと温度が下がり、約 1 時間以上たつとヒーターが「切」になります。→便座から一度離れてください。

—

- 座りかたによって、着座スイッチが検知しにくいことがあります。  
→便座に深く腰かけてお使いください。

8

- 便座・便ふたカバーを取り付けていませんか? →カバーは、はずしてください。

—

便座が熱い

- 電子音が鳴っているときは、電源プラグを抜いて、TOTO メンテナンス (株) 修理受付センターへ連絡してください。

63

作動しない

- 設定温度 (上限約 25℃) より室温が高いと、作動しません

—

- レストルームドレッサーシステムシリーズの場合、室内暖房フィルターが詰まっていますか? →フィルターを掃除する。(「レストルームドレッサーシステムシリーズ」の取扱説明書参照)

39

タイマー室内  
暖房が作動しない

- 乾電池を交換しませんでしたか?  
・交換すると、「タイマー室内暖房」が解除されることがあります。  
→リモコンの現在時刻を合わせてから設定しなおしてください。

12

24

途中で止まる

- 12 時間以上たつと、自動で止まります。(切り忘れ防止)

24

操作して  
いないのに  
ファンの  
音がする

- 「タイマー室内暖房」が「入」になっていませんか?  
→設定した時間に、自動で作動します。

24

- 「冷込防止」が「入」になっていませんか?  
→室温が約 5℃以下になると、自動で作動します。

24

タイマー節電が  
作動しない

- リモコンの乾電池を交換しませんでしたか?  
・乾電池が切れると、設定が解除されることがあります。  
→リモコンの現在時刻を合わせてから、設定しなおしてください。

12

28

スーパーおまかせ、  
おまかせ節電が  
作動しない

- 使用状況を数日学習して節電するので、使用頻度によってはあまり節電しないことがあります。→節電の種類を確認してください。

26

室内暖房※2

節電

必要なとき

※2 AH1・RH1・RH0・アプリコット以外 (AHW・RHW はビルトイン室内暖房付のみ)

# 故障かな？と思ったら

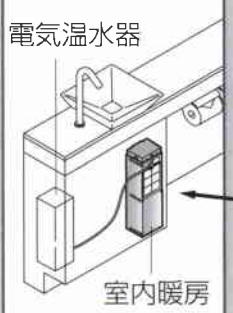
	こんなとき	ご確認ください	参照ページ
脱臭	脱臭がきかない	<ul style="list-style-type: none"> <li>● 便器に近づいても、作動音が聞こえないとき → 便座に深く腰かけて使う→プレ脱臭、脱臭の設定を「入」にしてください。</li> <li>● 便座に座ると、作動音が聞こえるとき → 脱臭フィルターを掃除してください。 それでもおいが気になるときは、脱臭カートリッジを交換してください。</li> </ul>	46 37、53
	異臭がする	<ul style="list-style-type: none"> <li>● 市販の芳香剤や消臭剤などを使っていませんか？ ・ウォシュレットの脱臭効果が低下したり、異臭がすることがあります。 → 芳香剤や消臭剤を取ってください。 それでもおいが気になるときは、脱臭カートリッジを交換してください。</li> </ul>	37、53
	オートパワー脱臭が作動しない	<ul style="list-style-type: none"> <li>● 「オートパワー脱臭」が「切」になっていませんか？→「入」にしてください。</li> <li>● 便座から立ちあがって約 10 秒後に作動します。</li> </ul>	46 -
	立ち上がると音が大きくなる	<ul style="list-style-type: none"> <li>● 「オートパワー脱臭」の作動音です。 → 「切」にしたいときは、設定を変更してください。</li> </ul>	46
きれい	やわらかライト・便器内 LED・きれいサインが点灯しない	<ul style="list-style-type: none"> <li>● 設定が「切」になっていませんか？→「入」にしてください。</li> <li>● きれいサインが消灯したら「きれい除菌水」を生成する部品の交換時期です。（交換は有料です。）お取付店、販売店または TOTO メンテナンス（株）修理受付センターにご相談ください。（使用回数は 4 人家族＜男性 2 人、女性 2 人＞での使用想定）</li> </ul>	48 63
	プレミストが勝手に出る	<ul style="list-style-type: none"> <li>● 人体検知センサー A が検知するとプレミストが出ます。 → センサーの検知範囲を調整するシールを別売品で準備しています。</li> <li>● 洗浄を使用しない時間が約 8 時間になると、自動で便器内にミストが出ます。</li> </ul>	68 21
その他	配管接続部から水漏れする	<ul style="list-style-type: none"> <li>● 接続部のナットが緩んでいたら、モンキーレンチなどできつく締めてください。 → それでも止まらないときは、止水栓を閉め、修理を依頼してください。</li> </ul>	63
	電気温水器のお湯が出ない (ネオレスト AHW・RHWのみ)	<ul style="list-style-type: none"> <li>● 室内暖房本体表示部の運転ランプ（緑色）が点滅していませんか？ ・点滅しているときは、設定されていません→お取付店に連絡してください。</li> </ul>	-
	 電気温水器 室内暖房	<ul style="list-style-type: none"> <li>● ウォシュレットの近くに金属物を置いていませんか？→金属物を移動してください。</li> </ul>	-
		<ul style="list-style-type: none"> <li>● 室内暖房本体の電源プラグがはずれていませんか？→コンセントに差ししてください。</li> </ul>	-
		<ul style="list-style-type: none"> <li>● 室内暖房と電気温水器が接続されていないとき→お取付店に連絡してください。</li> </ul>	-
	ウォシュレット本体がガタつく	<ul style="list-style-type: none"> <li>● 便座クッションと便器の間に着座スイッチを作動させるためのすき間を設けています。便座に座ると便座が少し下がり、着座スイッチが入ります。</li> <li>● (アプリコットの場合) 本体を固定しているボルトが緩んでいませんか？ → 本体を取りはずしたあと、ベースプレートのボルトをしっかり固定してください。</li> </ul>	33
使用時に水はね(おつり)がある	<ul style="list-style-type: none"> <li>● 便器に臭気を遮断するための水たまりがあることが原因です。 → トイレットペーパーを浮かべておくと、多少は予防できます。</li> </ul>	-	
水を流すと、床下から「ビシャビシャ」音がする	<ul style="list-style-type: none"> <li>● 便器洗浄後に便器の封水を確認するための仕組みにより、排水管で音がある場合があります。</li> </ul>	-	
水を流すと、「ゴボッゴボッ」と音がする	<ul style="list-style-type: none"> <li>● 水が汚物と一緒に流れるときに、空気も同時に引っ張られるために出る音です。</li> </ul>	-	

# アフターサービス

修理を依頼する前に、「故障かな?と思ったら」(P.57～62)をご確認ください。

## 保証書 (71 ページに記載してあります。)

- この説明書は保証書付です。必ず「お取付店名、お取付日」などの記入をお確かめになり保証書をよくお読みの上、大切に保存してください。
- 保証期間は、お取付日から便器部は2カ年\*、ウォシュレット部は1カ年です。

## 補修用性能部品の最低保有期間

- ウォシュレットの補修用性能部品の最低保有期間は、製造打切後ウォシュレット部6年、便器部10年\*となります。なお、補修用性能部品とは、その製品の性能を維持するために必要な部品です。

## 部品交換について

- 無料修理により取りはずされた部品・製品は TOTO (株) の所有となります。

## 保証期間経過後修理を依頼されるとき

- お求めのお取付店、販売店または TOTO メンテナンス (株) 修理受付センターにまずご相談ください。修理により製品の機能が維持できる場合には、ご要望により有料で修理します。

\*便器部の保証はネオレストのみです。

## 延長保証制度について

(保証料 ネオレスト 3,000 円 (税込) アプリコット 2,700 円 (税込))

- 申込受付期間は、ご使用開始日から1年間です。
- 通常ウォシュレット部1カ年(便器部2カ年)の保証が、ウォシュレット部(便器部ともに)5カ年の保証になります。(便器部の保証は、ネオレストのみ)
- 同梱の申込はがきに必要な事項を記入し、投函してください。詳細は、同梱のご案内チラシをご確認ください。
- 一般家庭以外(事務所・店舗・病院など不特定多数の方が使用される場所)でのご使用の場合は、保証対象外のためお申込みできません。
- 修理は TOTO メンテナンス (株) 修理受付センターで実施した場合に限らせていただきます。
- 修理の際に延長保証書の提示がない場合は、有料修理となります。

## ■保証期間中に修理を依頼されるとき

- もう一度説明書をよくお読みいただきご確認のうえ、なお異常のあるときにはお求めのお取付店、販売店または TOTO メンテナンス (株) 修理受付センターに修理を依頼してください。保証書の記載内容により修理いたします。
- 修理を依頼されるときは必ず保証書をご提示ください。

## 連絡していただきたい内容

- ご住所、ご氏名、電話番号
- 製品名  
品番 (TCF . . . )  
※便ふたの裏をご覧ください。
- お取付日  
※保証書をご覧ください。
- 訪問ご希望日

## 【お客様の個人情報のお取扱い】

お客様からお預りした個人情報は関連法令及び社内諸規定に基づき、慎重かつ適切にお取扱いします。詳しくは TOTO ホームページ <http://www.toto.co.jp/> をご覧ください。

## 定期点検のおすすめ

- 逆流防止装置 (バキュームブレーカー、Oリング) は必ず6年ごとに定期点検を行ってください。(水が逆流し、人体に影響を及ぼす原因になります。)
- なお、点検は TOTO メンテナンス (株) 修理受付センターにご依頼ください。

## お問い合わせ先

安心・信頼の TOTO メンテナンス (株) 修理受付センターへ

ホームページ <http://www.tom-net.jp/>

TEL ☎ 0120-1010-05

FAX ☎ 0120-1010-02

受付: 年中無休 受付時間: 8:00 ~ 19:00

訪問修理: 年中無休 (一部地域を除く) 営業時間: 9:00 ~ 18:00

\*携帯電話 (PHS は除く) からのご利用は ☎ 0570-05-1010 (有料) へ

定期点検を行った日付を記入しておきましょう!

	日付
お買い上げ日	
1 回目点検日	
2 回目点検日	
3 回目点検日	

## 修理料金のしくみ【TOTO メンテナンス (株) 修理受付センターにご依頼の場合】

修理により商品の機能が維持できる場合には、ご要望により有料にて修理させていただきます。

標準修理料金は **技術料** + **部品代** + **出張料** で構成されています。

ただし、補修用部品の保有期間が経過している商品は、修理できない場合がございます。

# 仕様

## ネオレスト

項目		AH2W/RH2W	AHW/RHW <sup>*5</sup>	AH1/RH1	RHO
定格電源		交流 100V 50 / 60Hz			
定格消費電力(ヒーター付) 便器の場合)		1378W(1418W)	1283W(1323W)	1281W (1321W)	
区分 <sup>*1</sup>		瞬間式			
年間消費電力量 <sup>*2</sup>		AH2W/AHW : 75kWh / 年 (94kWh / 年) <sup>*3</sup> AH1 : 117kWh / 年 (157kWh / 年) <sup>*3</sup> RH2W/RHW : 64kWh / 年 (78kWh / 年) <sup>*3</sup> RH1/RHO : 90kWh / 年 (116kWh / 年) <sup>*3</sup>			
電源コード長さ		1.0m (漏電保護プラグ、アース線付)			
便器機能	便器洗浄水量	大 3.8L、小 3.3L、eco 小 3.0L 壁排水 大 4.8L、小 3.6L、eco 小 3.4L			
	給水方式	水道直結式/タンク貯水ポンプ加圧併用			
	洗浄方式	トルネード洗浄 (サイホン式)			
	サイズ	エロンゲート			
	凍結予防	流動方式	流動水量		
	ヒーター付	ヒーター容量			40W
	便器方式	安全装置			温度ヒューズ
		電源コード長さ			1.1m (コンセント付)
ウォシユレット機能	洗浄装置	吐水量	おしり洗浄	約 0.27 ~ 0.43L / min (水圧 0.2MPa のとき)	
			おしりソフト洗浄	約 0.32 ~ 0.43L / min (水圧 0.2MPa のとき)	
			ビデ洗浄	約 0.29 ~ 0.43L / min (水圧 0.2MPa のとき)	
			ワイドビデ洗浄	約 0.35 ~ 0.43L / min (水圧 0.2MPa のとき)	
		吐水温度	温度調節範囲 : 切、約 30 ~ 40℃		
		ヒーター容量	1200W		
		安全装置	温度ヒューズ		
		逆流防止装置	バキュームブレーカ、逆止弁		
	温風乾燥装置	温風温度 <sup>*4</sup>	温度調節範囲 : 約 35 ~ 60℃		
		風量	0.29m <sup>3</sup> / min		
		ヒーター容量	350W		
		安全装置	温度ヒューズ		
	暖房便座	表面温度	温度調節範囲 : 切、約 28 ~ 36℃ (スーパーおまかせ節電時 : 切)	温度調節範囲 : 切、約 28 ~ 36℃ (おまかせ節電時 : 約 26℃、スーパーおまかせ節電時 : 切)	
		ヒーター容量	500W	50W	
		安全装置	温度ヒューズ		
	脱臭装置	方式	O <sub>2</sub> 脱臭		
		風量	標準モード : 約 0.09m <sup>3</sup> / min、パワーモード : 約 0.16m <sup>3</sup> / min		
消費電力		標準モード : 約 1.7W、パワーモード : 約 5.3W			
室内暖房装置	暖房能力	室温 + 約 10℃ (ただし温度調節 : 最高約 25℃)	室温 + 約 15℃ (ただし温度調節 : 最高約 25℃)	-	-
	風量	0.32m <sup>3</sup> / min	強運転 : 1.20m <sup>3</sup> / min 標準運転 : 0.70m <sup>3</sup> / min	-	-
	ヒーター容量	350W	強運転 : 800W 標準運転 : 400W	-	-
	安全装置	温度ヒューズ 温度過昇防止器 (自動復帰式バイメタル)	温度ヒューズ、 温度過昇防止器 (自動復帰式バイメタル)	-	-
給水圧力		最低必要水圧 : 0.05MPa (流動時)、最高水圧 : 0.75MPa (静止時)			
給水温度		0 ~ 35℃			
周囲使用温度		0 ~ 40℃			
製品寸法		[AH] 幅 389 × 奥行 705 × 高さ 547mm [RH] 幅 389 × 奥行 702 × 高さ 530mm			
製品質量		AH2W 約 39.1kg/ RH2W 約 38.5kg (ウォシユレット部 AH2W 6.6kg/RH2W 6.0kg、便器部 32.5kg)	AHW 約 38.8kg/ RHW 約 38.3kg (ウォシユレット部 AHW 6.3kg/RHW 5.8kg、便 器部 32.5kg)	AH1 約 38.8kg/ RH1 約 38.3kg (ウォシユレット部 AH1 6.3kg/RH1 5.8kg、便 器部 32.5kg)	約 37.9kg (ウォシユレット部 5.4kg、便器部 32.5kg)



# アプリコット

項目		F3W/F3AW	F3/F3A	F2/F2A	F1/F1A		
定格電源		交流 100V 50 / 60Hz					
定格消費電力		1282W	1280W				
区分 *1		瞬間式					
年間消費電力量 *2		61kwh / 年 (72kwh / 年)*3	96kWh / 年 (125kWh / 年) *3				
電源コード長さ		1.0m (漏電保護プラグ、アース線付)					
ウォッシュレット機能	洗浄装置	吐水量	おしり洗浄	約 0.27 ~ 0.43L / min (水圧 0.2MPa のとき)			
			おしりソフト洗浄	約 0.32 ~ 0.43L / min (水圧 0.2MPa のとき)			
			ビデ洗浄	約 0.29 ~ 0.43L / min (水圧 0.2MPa のとき)			
			ワイドビデ洗浄	約 0.35 ~ 0.43L / min (水圧 0.2MPa のとき)			
		吐水温度		温度調節範囲: 切、約 30 ~ 40°C			
		ヒーター容量		1200W			
		安全装置		温度ヒューズ			
		逆流防止装置		バキュームブレーカ、逆止弁			
	温風乾燥装置	温風温度 *4		温度調節範囲: 約 35 ~ 60°C		—	
		風量		0.29m <sup>3</sup> / min		—	
		ヒーター容量		350 W		—	
		安全装置		温度ヒューズ		—	
	暖房便座	表面温度		温度調節範囲: 切、約 28 ~ 36°C (スーパーおまかせ節電時: 切)	温度調節範囲: 切、約 28 ~ 36°C (おまかせ節電時: 約 26°C、スーパーおまかせ節電時: 切)		
		ヒーター容量		500W	50W		
		安全装置		温度ヒューズ			
	脱臭装置	方式		O <sub>2</sub> 脱臭			
		風量		標準モード: 約 0.09m <sup>3</sup> / min、パワーモード: 約 0.16m <sup>3</sup> / min			
		消費電力		標準モード: 約 1.7W、パワーモード: 約 5.3W			
	給水圧力		最低必要水圧: 0.05MPa (流動時)、最高水圧: 0.75MPa (静止時)				
	給水温度		0 ~ 35°C				
周囲使用温度		0 ~ 40°C					
製品寸法		幅 390 × 奥行 532 × 高さ 99.9mm					
製品質量		約 4.7kg	約 4.2kg	約 4.2kg	約 4.1kg		

\*1 省エネ法 (2012 年度基準) の区分

\*2 省エネ法 (2012 年度基準) に基づいた測定値、( ) 内はタイマー節電機能を使用しない場合の年間消費電力量

\*3 省エネ法 (2012 年度基準) 達成率: [アプリコット] F3W/F3AW: 221%、F3/F3A/F2/F2A/F1/F1A: 140%  
 (ネオレスト AH) AH2W/AHW: 180%、AH1: 115%  
 (ネオレスト RH) RH2W/RHW: 210%、RH1/RHO: 150%

\*4 温風吹出口付近における当社測定点の温度

\*5 レストルームドレッサーシステムシリーズ専用品

●この製品は、日本国内専用品です。

必要なとき

# 仕様

## 【ビルトイン室内暖房】

項目	内容
暖房能力	室温 + 約 15℃ (ただし温度調節：最高約 25℃)
風量	強運転：1.20m <sup>3</sup> / min、標準運転：0.70m <sup>3</sup> / min
ヒーター容量	強運転：800W、標準運転：400W
安全装置	温度ヒューズ、温度過昇防止器 (自動復帰式バイメタル)

### ■抗 菌 (※抗菌力は、抗菌加工された製品の表面に細菌が直接接触しないと発揮されません。)

抗菌効果	製品表面の細菌の増殖を抑制します。これは JIS Z 2801 の抗菌性試験方法による試験を JNLA 認定試験所で実施し、その結果が JIS Z 2801 の抗菌効果の基準を満たしたものです。これにより感染防止、防汚、防カビ、防臭、ぬめり防止などの副次的効果を訴求するものではありません。				抗菌剤の種類	便器部* <sup>1</sup> ：無機系 (酸化亜鉛など) ウォシュレット部：無機系 (銀)
	抗菌加工・抗菌加工部位は、下表の通りです。				抗菌性能持続性	(社) 日本建材・住宅設備産業協会基準により確認
抗菌加工部位	便器タイプ* <sup>1</sup>		抗菌加工		抗菌加工部位	
			便器部* <sup>1</sup>	ウォシュレット部	便器部* <sup>1</sup>	ウォシュレット部
	セフィオンテクト		○	○	便器ボウル・上面	暖房便座、便ふた、ノズル、リモコン (ボタン、表面シート)
				安全性	(社) 日本建材・住宅設備産業協会基準により確認	
				禁止事項	ウォシュレット部：酸性、アルカリ性の洗剤は使用しないでください。	
				取扱注意事項	抗菌力を発揮させるために、製品の表面はよく掃除された状態に保ってください。	

※ 1 ネオレストのみ

# 重大事故防止のお願い

温水洗浄便座 重大事故防止のためのお願い

故障したままで使いつづけないでください。

故障したままのご使用は、火災や感電、室内浸水の原因になります。異常に気づいたら、電源プラグを抜き、止水栓を閉めてご使用を中止し、販売店、工事店またはメーカーのサービス会社へご連絡ください。

**温水洗浄便座は  
電気製品で  
寿命があります**

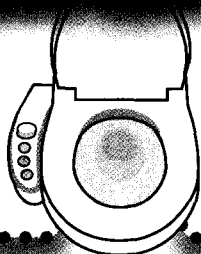

定期的な点検をおすすめします。

安心してご使用いただくため、定期的な点検をおすすめします。また、長期間(10年以上)ご使用の温水洗浄便座は買い替えをご検討ください。使い勝手、機能性、省エネ性能も向上しています。販売店、工事店またはメーカーにご相談ください。

安全にご使用いただくために

日ごろのご使用にあたり、取扱説明書をよくお読みのうえ、正しくお使いください。

便座や本体に小水や洗剤をかけないでください。故障や火災の原因になります。

酸性やアルカリ性の洗剤を使わないでください。内部の電気部品や金属を腐食させます。

電源プラグのほごりは取り除いてください。トラッキング現象で火災の原因になります。

故障したままで使いつづけないでください。火災や感電、室内浸水の原因になります。

温水洗浄便座協議会 <http://www.sanitary-net.com> 0120-39-7718 後援 経済産業省

受付時間 平日09:00~17:00

必要なとき

# 交換部品 / 別売品

●仕様、品番、希望小売価格などは、予告なく変更する場合があります。

## 交換部品

### ■給水フィルター (ネオレストのみ)



品番	66435R
希望小売価格	¥200 (税込 ¥210)

### ■給水フィルター付水抜栓



品番	D43868Z
希望小売価格	¥460 (税込 ¥483)

### ■脱臭フィルター

<ネオレスト用> <アプリコット用>



品番	ネオレスト用 D46437 アプリコット用 D46399
希望小売価格	ネオレスト用 ¥80 (税込 ¥84) アプリコット用 ¥75 (税込 ¥79)

### ■便座クッション



品番	D42293
希望小売価格	¥30 (税込 ¥32)

### ■便ふたクッション



品番	<AH用> D42192Z <RH用> D42367 <アプリコット用> D42359
希望小売価格	<AH用> ¥200 (税込 ¥210) <RH用> ¥150 (税込 ¥158) <アプリコット用> ¥150 (税込 ¥158)

### ■脱臭カートリッジ



品番	TCA83-9
希望小売価格	¥1,200 (税込 ¥1,260)

### ■ビルトイン室内暖房フィルター



品番	D46092
希望小売価格	¥410 (税込 ¥412)

## 別売品

### ■フレグランスセット

心地よい香りでトイレを演出  
芳香剤を置かなくても、トイレを使うときだけ自動でほのかに香ります。

#### <フレグランス後付けキット>

ケースを脱臭排気口に取り付けて、フレグランスオイルシートを入れたトレーを差し込みます。

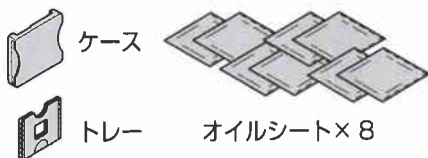

セット内容	フレグランスオイルシート… 8枚 ケース…………… 1個 トレー…………… 1個
希望小売価格	¥1,800 (税込 ¥1,890)

品番	野ばら ……TCA167 真綿 ……TCA168 古都 ……TCA169 風鈴 ……TCA170 野ばら・真綿・古都・風鈴 (各2枚) ……TCA171
----	---

#### <フレグランス補充キット>

フレグランスオイルシートの取替えセットです。必ず専用のフレグランスオイルシートをお求めください。

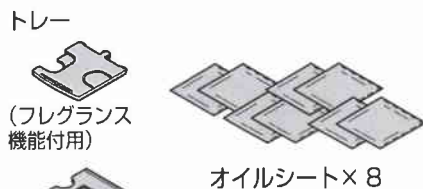

セット内容	フレグランスオイルシート… 8枚 トレー……………各1個
希望小売価格	¥1,800 (税込 ¥1,890)

品番	野ばら ……TCA110R 真綿 ……TCA111R 古都 ……TCA112R 風鈴 ……TCA113R 野ばら・真綿・古都・風鈴 (各2枚) ……TCA114R
----	--

#### <フレグランス機能付用>

(フレグランス機能付用)

### ■フレグランストレー



品番	D42318
希望小売価格	¥110 (税込 ¥116)

### ■シール (人体検知センサー A 用)

センサーの検知範囲を調整するシールです。

品番	AH用 …… D47346Z RH用 …… D47347Z アプリコット用 …… D47348Z
希望小売価格	¥500 (税込 ¥525)

### ■らくらくリモコン

※付属のリモコンとの併設が必要です。

<F1用>	
品番	TCA56
希望小売価格	¥7,500 (税込 ¥7,875)

<F2・F3・F3W用>	
品番	TCA55
希望小売価格	¥7,500 (税込 ¥7,875)

<F1A用> (オート便器洗浄付)	
品番	TCA54
希望小売価格	¥8,000 (税込 ¥8,400)

<ネオレスト全機種・F2A・F3A・F3AW用> (オート便器洗浄付)	
品番	TCA53
希望小売価格	¥8,500 (税込 ¥8,925)

### ■クッション (取付説明書付)

便ふたが窓枠・壁などに当たる場合の、当たり音軽減に。



品番	D65098Z
希望小売価格	¥150 (税込 ¥158)

# 製品の安全使用 / ご愛用者登録

## 製品の長期使用に関する本体表示について

### 1 本体への表示内容

経年劣化により危害の発生が高まるおそれがある事を注意喚起するために、以下の内容の表示をウォシュレット本体に行っています。

- 製造年（便ふたの裏面などに西暦4桁で表示しています。）
- 注意表記（便ふたの裏面などに下記の表記を表示しています。）



【想定安全使用期間】10年（一般家庭用に設置された場合）  
 想定安全使用期間をこえてお使いいただいた場合は、経年劣化による発火・けが等の事故に至るおそれがあります。

### 2 想定安全使用期間とは

一般家庭用に設置された温水洗浄便座において、標準的な使用条件の下で、適正な取り扱いで使用し、適正な維持管理が行われた場合に、安全上支障なく使用できる期間として、想定される期間です。無償保証期間とは異なります。また、偶発的な故障を保証するものでもありません。

※一般家庭用以外（事務所、病院等、不特定多数の方が使用される場所）に設置された場合は、使用条件により、想定安全使用期間よりも早い時期に劣化するおそれがあります。

### 3 標準的な使用条件

環境条件	電圧・周波数	AC100V 50/60Hz	機器の定格電圧 / 周波数による
	温度	20℃	JIS A4422 による
	給水温度・給水圧	15℃ 0.2MPa	JIS A4422 による
付加条件	定格負荷	製品仕様による標準設置状態	JIS A4422 による
想定条件	4人家族（男性2人、女性2人）において、大便：1回/日・人、小便男性：4回/日・人、小便女性：4回/日・人の使用回数で、一回ごとの洗浄便座機能の使用時間をそれぞれ15秒間とする。		JIS A4422 による
取扱維持管理	取扱説明書に記載された通常の使用方法、お手入れ、点検・修理が行われている。		

### 4 経年劣化とは

長期間にわたる使用や処置に伴い生じる劣化をいいます。

## ご愛用者登録のお願い

末永くご愛用いただくためにお客様情報の登録をお願いいたします。

ご登録いただいたお客様情報は製品安全に関する大切なお知らせや、暮らしに役立つ情報（新商品・イベントなどのご案内）の提供に、利用させていただきます。なお、お客様の個人情報は当社プライバシーポリシーに基づいて適切に管理、取り扱いさせていただきます。詳細は TOTO ホームページをご覧ください。※登録方法は、以下の中から、1つお選びください。

ネオレストの場合は、お手数ですがウォシュレット部（TCF \*\*）と便器部（CS \*\*\*）の両方の登録をお願いいたします。

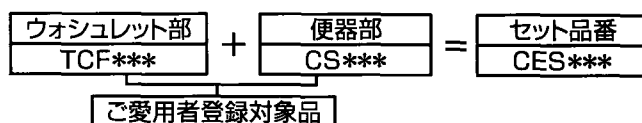

## 携帯電話での登録

QRコード対応の携帯電話をお持ちの方は、商品にはり付けていますQRコードからアクセスしていただき、画面の案内に従って登録してください。

※携帯電話の通信料はおお客様負担となります。  
 ※複数台登録が可能です。画面に従って登録してください。

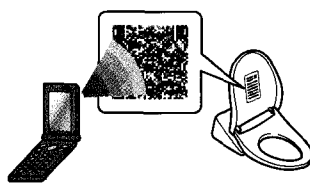

※機種によりQRコードのはり付け位置が異なります。  
 ※照明の明るさによって読み取りにくい場合があります。明るい時間帯での読み取りやQRラベルに携帯のライト等を当てることによって読み取りやすくなります。

## インターネットでの登録

TOTO ホームページにアクセスし、アフターサポートメニューの「製品のご登録」より画面の案内に従って登録してください。  
 ※複数台登録が可能です。画面に従って登録してください。

## ご愛用者アンケート兼ご愛用者登録票での登録

TOTO 商品ご愛用者アンケート兼ご愛用者登録票が同梱されている商品に関しましては、アンケートを返信していただくことでご愛用者登録の受付をさせていただきます。携帯電話、インターネットでの登録は不要です。

必要なとき

登録に関するお問い合わせは、TOTO(株)ご愛用者登録相談室 へお願いします。

TEL ☎0120-55-1172 受付時間：平日9:00～17:00（土・日・祝日・夏期休暇・年末年始を除く）  
 TOTO ホームページ <http://www.toto.co.jp/>

# 定期的な点検

製品の長期間の使用に伴い生ずる劣化（経年劣化）により、安全上支障が生じるおそれがあります。経年劣化による重大事故（火災、感電、やけど、けが、漏水など）を防止し、製品をより長く、安全・快適にお使いいただくために、お客さま自身による以下の点検を年1回以上実施いただきますようお願いいたします。

## ウォシュレット本体

- ひび割れ・欠け・ガタツキ・変色がありませんか？
- 異常に熱かったり、異常音・異臭がありませんか？
- 水漏れがありませんか？
- 正常に作動していますか？

## 電源プラグ（月1回）

- ほこりが付いていませんか？
- 異常に熱かったり、異常音・異臭がありませんか？

## 電源コード

- 傷み・はさみ込み・つぶれ・折れ曲がりがありませんか？
- 異常に熱かったり、異常音・異臭がありませんか？

## 止水栓

- 水漏れがありませんか？
- 傷み・はさみ込み・つぶれ・折れ曲がりがありませんか？

## 給水ホース

- 電源プラグに接触していませんか？
- 傷み・はさみ込み・つぶれ・折れ曲がりがありませんか？
- 水漏れがありませんか？

## 便ふた

- ひび割れ・欠け・ガタツキ・変色がありませんか？
- 正常に作動していますか？

## 脱臭排気口

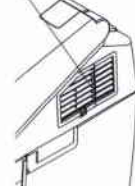

- ほこりが付いていませんか？

## 脱臭フィルター（月1回）

- ほこりが付いていませんか？

## 便座

- ひび割れ・欠け・ガタツキ・変色がありませんか？
- 異常に熱かったり、異常音・異臭がありませんか？
- 正常に作動していますか？
- 便座クッションがはずれていませんか？

## 便器

- ひび割れ・欠け・ガタツキ・変色がありませんか？
- 水漏れがありませんか？

## 便器と床の間

- 水漏れがありませんか？

点検箇所	実施日（年・月・日）		
ウォシュレット本体	/ /	/ /	/ /
電源プラグ	/ /	/ /	/ /
電源コード	/ /	/ /	/ /
止水栓	/ /	/ /	/ /
給水ホース	/ /	/ /	/ /
便ふた	/ /	/ /	/ /

点検箇所	実施日（年・月・日）		
脱臭フィルター	/ /	/ /	/ /
脱臭排気口	/ /	/ /	/ /
便座	/ /	/ /	/ /
便器	/ /	/ /	/ /
便器と床の間	/ /	/ /	/ /

# TOTO®

## 保証書

この保証書は、保証書の記載内容により無料修理を行うことをお約束するものです。お取付日から下記期間中に故障が発生した場合は、この保証書をご提示のうえ、お取付店またはTOTOメンテナンス（株）修理受付センター TEL ☎0120-1010-05 FAX ☎0120-1010-02 に修理をご依頼ください。

お客様	おなまえ	日栄総合管理(株) 様	お取付店名	駿河屋
	〒	141-0021	TEL	-
	おところ	品川上大崎 4-1-1-1903	お取付日	2012年12月27日
品番	ネオレストAH2W-AH1-AHW CES(TCF)9896型 CES(TCF)9786型 CES(TCF)9886型		保証期間	便器部(ネオレストのみ) ≫ お取付日から2カ年 (防水機能：お取付日から5カ年)
	ネオレストRH2W-RH1-RHO-RHW CES(TCF)9878型 CES(TCF)9766型 CES(TCF)9866型 CES(TCF)9756型 ビルトイン室内暖房 TCA136型-TCA137型			ウォシュレット部 ≫ お取付日から1カ年 ビルトイン室内暖房*
品番	アプリコットF3W-F3-F2-F1-F3AW-F3A-F2A-F1A TCF4831型 TCF4731型 TCF4721型 TCF4711型		保証期間	お取付日から1カ年

お客様へ ※ビルトイン室内暖房付のみ

本書をお受け取りになるときに、お取付店名、扱者印、お取付日が記入されていることを確認してください。  
本書は再発行いたしませんので大切に保存してください。

### 無料修理規定

- 取扱説明書、施工説明書、本体貼付ラベルなどの注意書にしたがった正常な使用状態で故障した場合には、表記の期間無料修理いたします。
- 保証期間内に故障して無料修理を受ける場合は、お取付店またはTOTOメンテナンス（株）修理受付センターにご依頼のうえ、出張修理に際して本書をご提示ください。
- ご贈答品などで本書に記入してあるお取付店に修理がご依頼できない場合には、TOTOメンテナンス（株）修理受付センターにご相談ください。
- 保証期間内でも次の場合には有料修理になります。
  - 使用上の不注意、過失による不具合および不当な修理や改造、分解、破壊行為による故障および損傷
  - お取付後の移設などに起因する故障および損傷
  - 建築躯体の変形など商品以外の不具合に起因する当該品の不具合
  - ねずみなどの動物や昆虫が噛んだり、動物や昆虫の死骸の製品内残留などによる不具合
  - 火災、地震、水害、落雷、その他の天災地変、公害やガス害（硫化水素ガス）、塩害、異常電圧による故障および損傷
  - 製品の凍結による故障および損傷
  - 指定以外の電源（電圧、周波数）、および送電線・周辺器具など外部から発生する電磁波による不具合
  - 指定以外の水質（水道法に定められた飲料水の水質基準に適合しない水）の給水による不具合
  - 一般家庭用以外（例えば業務用の長時間使用、車輛、船舶などの移動体への搭載）に使用された場合の故障および損傷
  - ゴミかみや水あか固着による不具合
  - 乾電池などの消耗による不具合
  - 日常のお手入れ箇所（水抜栓やフィルターなど）のリングやパッキンなどの摩耗劣化による不具合
  - 本書の提示がない場合
  - 本書にお客様名、お取付店名、お取付日の記入がない場合、あるいは字句を書き替えられた場合

5 本書は日本国内においてのみ有効です。

6 本書は再発行いたしませんので紛失しないよう大切に保存してください。

### 部品交換について

無料修理により取りはずされた部品・製品はTOTO（株）の所有となります。

※本書は上記に明示した期間、条件のもとにおいて無料修理をお約束するものです。したがって本書によってお客様の法律上の権利を制限するものではありません。保証期間経過後の修理などについてご不明の場合は、TOTO（株）お客様相談室またはTOTOメンテナンス（株）修理受付センターにお問い合わせください。

## TOTO 株式会社

〒802-8601 福岡県北九州市小倉北区中島 2-1-1

お客様相談室 TEL ☎0120-03-1010 FAX ☎0120-09-1010

必要なくせ

修理・お取り扱いのご相談は  
まずお求めの取付店・販売店へ

取付店・販売店 〒131-0033

東京都墨田区向島 1-22-14  
駿河屋

電話 03 - 5637-1179

転居や贈答品などでお求めの取付店・販売店へご相談できない場合は、商品名・品番をご確認のうえ、下記 TOTO 窓口までお問い合わせください。

お客様専用窓口

修理を依頼する前に「故障かな?と思ったら」(P.57~62)をご確認ください。  
お問い合わせの際は、製品名・品番をご連絡ください。



商品のお問い合わせは

TOTO (株) お客様相談室へ

TEL ☎ 0120-03-1010

FAX ☎ 0120-09-1010

受付時間 9:00 ~ 17:00 (夏期休暇・年末年始を除く)

※携帯電話・PHS からのご利用は……093-951-2526 (有料) へ



修理のご用命は

安心・信頼の

TOTO メンテナンス (株) 修理受付センターへ

ホームページ <http://www.tom-net.jp/>

TEL ☎ 0120-1010-05

FAX ☎ 0120-1010-02

受付：年中無休

受付時間：8:00 ~ 19:00

訪問修理：年中無休 (一部地域を除く)

営業時間：9:00 ~ 18:00

※携帯電話 (PHS は除く) からのご利用は…… 0570-05-1010 (有料) へ



交換部品・別売品の  
ご購入は

TOTO メンテナンス (株) TOTO パーツセンターへ

TEL ☎ 0120-8282-55

FAX ☎ 0120-8272-99

受付時間：平日 9:00 ~ 18:00 土・日・祝日 10:00 ~ 18:00

(夏期休暇・年末年始を除く)

※携帯電話・PHS からのご利用は……093-952-8682 (有料) へ

お客様からお預かりした個人情報、関連法令および社内諸規定に基づき慎重かつ適切に取り扱います。  
詳細は TOTO ホームページをご覧ください。

愛情点検

長年ご使用のウォシュレットの点検を!

	<p>こんな症状は ありませんか?</p>	<ul style="list-style-type: none"> <li>● 水漏れする (配管接続部、ウォシュレット本体)</li> <li>● ウォシュレット本体や便座にひびや割れが入っている</li> <li>● 異常な音やこげ臭いにおいがする</li> <li>● 電源コードを動かすと電源が切れたり入ったりする</li> <li>● 電源プラグや電源コードが異常に熱い</li> <li>● ウォシュレット本体や操作部が異常に熱い</li> <li>● その他の異常や故障がある</li> </ul>	<p>ご使用中止</p>	<p>このような症状のときは、コンセントから電源プラグを抜き、止水栓を閉めて、必ず TOTO メンテナンス (株) 修理受付センターにご相談ください。</p> <p>※ 異常・故障状態のままのご使用は、火災、感電、室内浸水の原因になります。</p>
---	---------------------------	---	--------------	--



この印刷版下データは、重度障がい者多数雇用企業 サンアクト TOTO (株) で作成しました。「TOTOグループ」は障がい者雇用の推進に努力しております。

この QR コードはメーカー管理用です。  
こちらからはご愛用者登録はできません。

TOTO 株式会社

TOTO ホームページ <http://www.toto.co.jp/>

2012.5.31  
D08623R



【リフォーム専用】

## 節水型トイレ

性能証明書（住宅エコポイント申請用）

住宅エコポイント型番：TT985000

製造番号(シリアルNo)：312W12B59104327

1. 製品名：ネオレストハイブリッド
2. 製品タイプ：洗浄弁式
3. 洗浄水量：1フラッシュ6.5リットル以下の基準を満たすもの

製造事業者：TOTO株式会社

- この性能証明書は、住宅エコポイントの申請(リフォーム)にのみ必要となる書類であり、住宅エコポイント申請期間内のみ有効です。新築工事で節水型トイレを設置した場合は、住宅エコポイントの対象となりません。
- 窓の断熱改修や外壁、屋根・天井、床の断熱改修と併せて、節水型トイレを設置する場合のみ住宅エコポイントの申請が可能です。節水型トイレの設置工事を単独で行った場合は住宅エコポイントの発行対象になりません。

復興支援・住宅エコポイント(平成24年1月受付開始)は平成24年5月1日より予約制度が導入されます。詳しくは復興支援・住宅エコポイントのホームページ【<http://fukko-jutaku.eco-points.jp/>】を参照ください。

※この書類は住宅エコポイント申請に必要な書類ですので大切に保管ください。



このQRコードは製造事業者用識別コードであり、エコポイント申請には使用できません。

<TOTO製品の住宅エコポイントに関するお問合せ先>  
TOTO 住宅エコポイント相談室 0120-10-0035

2012.4.6 D08660R

お客様へ

ご愛用者登録のお願い

このたびはTOTO商品をお求めいただき、誠にありがとうございます。  
 末永くご愛用いただくためにお客様情報の登録をお願いいたします。  
 ご購入いただいた製品は、下記の品番で構成されております。

ウォシュレット部 TCF***	+	便器部 CS***	=	セット品番 CES***
ご愛用者登録対象品				

ご愛用者登録につきましては、お手数ですがウォシュレット部(TCF\*\*\* )と便器部(CS\*\*\* )の両方の登録をお願いいたします。

ご登録いただいたお客様情報は製品安全に関する大切なお知らせや、暮らしに役立つ情報(新商品・イベントなどのご案内)の提供に、利用させていただきます。

なお、お客様の個人情報は当社プライバシーポリシーに基づいて適切に管理、取り扱いさせていただきます。詳細はTOTOホームページをご覧ください。

※登録方法は、以下の中から、1つお選びください。

### 携帯電話での登録

QRコード対応の携帯電話をお持ちの方は、下記にはり付けていますQRコードからアクセスしていただき、画面の案内に従って登録してください。

※携帯電話の通信料はお客様負担となります。

※複数台登録が可能です。画面に従って登録してください。

### インターネットでの登録

TOTO ホームページにアクセスし、アフターサポートメニューの「製品のご登録」より画面の案内に従って登録してください。

TOTO ホームページ <http://www.toto.co.jp/>

※複数台登録が可能です。画面に従って登録してください。



[製品品番] CS985BM #NW1

[製造番号] 312X3 1C516 00444



※照明の明るさによって読み取りにくい場合があります。明るい時間帯での読み取りやQRラベルに携帯のライト等を当てることにより読み取りやすくなります。

登録に関するお問い合わせは、下記へお願いいたします。

**TOTO(株)ご愛用者登録相談室 TEL ☎0120-55-1172**

受付時間：平日 9:00～17:00

(土・日・祝日・夏期休暇、年末年始を除く)

このたびはTOTO商品をお求めいただき、誠にありがとうございます。  
末永くご愛用いただくためにお客様情報の登録をお願いいたします。

ご購入いただいた製品は、下記の品番で構成されております。

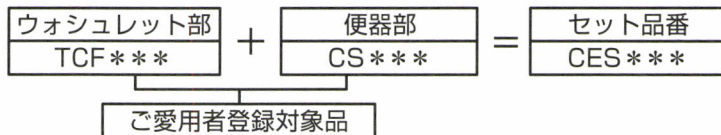

ご愛用者登録につきましては、お手数ですがウォシュレット部(TCF\*\*\* )と便器部(CS\*\*\* )の両方の登録をお願いいたします。

ご登録いただいたお客様情報は製品安全に関する大切なお知らせや、暮らしに役立つ情報(新商品・イベントなどのご案内)の提供に、利用させていただきます。

なお、お客様の個人情報は当社プライバシーポリシーに基づいて適切に管理、取り扱いさせていただきます。詳細はTOTOホームページをご覧ください。

※登録方法は、以下の中から、1つお選びください。

### 携帯電話での登録

QRコード対応の携帯電話をお持ちの方は、商品にはり付けていますQRコードからアクセスしていただき、画面の案内に従って登録してください。

※携帯電話の通信料はお客様負担となります。

※複数台登録が可能です。

画面に従って登録してください。

### インターネットでの登録

TOTO ホームページにアクセスし、アフターサポートメニューの「製品のご登録」より画面の案内に従って登録してください。

TOTO ホームページ <http://www.toto.co.jp/>

※複数台登録が可能です。画面に従って登録してください。

### ご愛用者アンケート兼ご愛用者登録票での登録

TOTO 商品ご愛用者アンケート兼ご愛用者登録票が同梱されている商品に関しましては、アンケートを返信していただくことでご愛用者登録の受付をさせていただきます。携帯電話、インターネットでの登録は不要です。

登録に関するお問い合わせは、下記へお願いします。

**TOTO(株)ご愛用者登録相談室 TEL ☎0120-55-1172**

受付時間：平日 9:00～17:00

(土・日・祝日・夏期休暇、年末年始を除く)



このQRコードはメーカー管理用です。  
こちらからはご愛用者登録はできません。

## 修理のご依頼から修理実施までの流れ

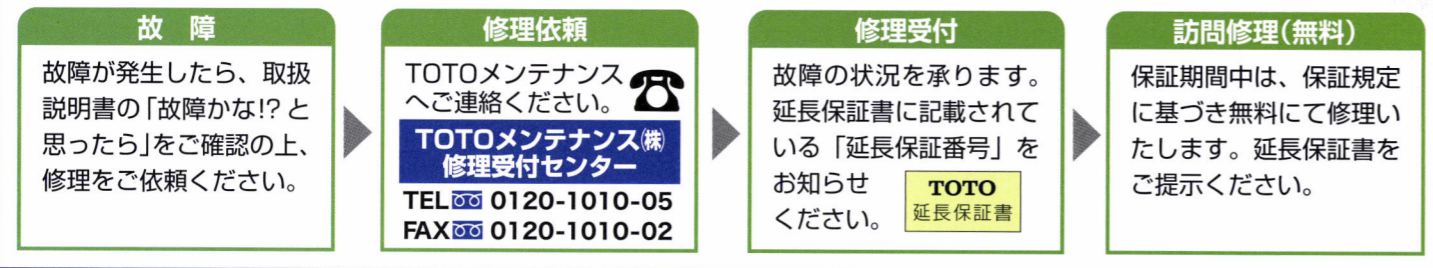

## 延長保証規定

### 1. 延長保証期間中の修理依頼先

- 延長保証期間内に故障が発生した場合は、TOTOメンテナンス(株)修理受付センター ☎ 0120-1010-05 に修理をご依頼のうえ、「延長保証番号」「製品番号(品番)」をお伝えください。

### 2. 延長保証内容

- 一般家庭でご使用の商品が対象です。一般家庭用以外(事務所、店舗、病院など)でご使用の場合は、保証対象外のためお申込みができません。
- お申込みは新品の商品に限ります。
- システムバスやシステムキッチンの場合、購入時に一緒に選んだオプション品やセレクト品は含まれますが、購入後に後付けした商品は延長保証の対象に含みません。
- 取扱説明書、本体貼付ラベルなどの注意書に従った正常な使用状態で表記延長保証期間中に故障した場合には、商品と同梱されている保証書の無料修理規定に準じて何度でも無料修理対応いたします。  
表記延長保証期間中にTOTOメンテナンス(株)修理受付センターへ修理をご依頼ください。
- TOTOメンテナンス(株)修理受付センターで修理受付した修理が対象です。  
TOTOメンテナンス(株)及びTOTOメンテナンス(株)が修理手配した修理業者以外で修理した場合は、本保証の対象となりません。
- 修理にお伺いした担当者に延長保証書をご提示ください。ご提示がない場合には本保証の対象となりません。

- 延長保証期間中の修理対応を基本としますので、本体交換は対応できません。

- 部品の交換について、無料修理により取りはずされた部品・製品はTOTO(株)の所有となります。

- 本書は日本国内においてのみ有効です。

### 3. 保証対象外に関する注意事項

- 商品と同梱されている保証書の無料修理規定の免責事項については、延長保証対象外となります。

#### 【免責事項(例)】

- ・火災、地震、水害、落雷、その他の天災地変、公害やガス害、塩害、異常電圧による故障及び損傷
- ・指定以外の電源(電圧、周波数)、指定以外の水質による故障及び損傷
- ・ゴミかみによる不具合
- ・乾電池などの消耗による不具合
- ・日常のお手入れ箇所(水抜栓やフィルターなど)のOリングやパッキンの摩耗劣化による不具合などは保証対象外となります。

免責事項の詳細については、商品と同梱されている保証書の無料修理規定をご確認ください。

- 保証対象範囲は商品本体のみで、給排水配管類など施工や据付の際に使用する部材や部品は含みません。

- 輸送、施工、管理、メンテナンスなどの不備による不具合は保証対象外となります。

## 延長保証Q&A

### Q1 延長保証の対象部分はどこですか?

- A** 延長保証の対象範囲は商品本体のみです。  
例)ウォシュレットの場合、商品付属部品(リモコンなど)は含まれます。紙巻器、蛇口、手洗い器、手洗いキャビネット、カウンターなどは含まれません。

### Q2 商品が変色してきたので、交換してもらえますか?

- A** 経年変化による変色、摩耗、カビの発生、汚れの固着、使用に伴う外観変化は延長保証の対象外です。

### Q3 もうすぐ保証期間が終わるので、今のうちに点検してもらえますか?

- A** 延長保証は商品が故障した時に修理するサービスですので、故障していない状態での点検や掃除は延長保証の対象外となります。

### Q4 途中で引越し先へウォシュレットを持っていきたいのですが?

- A** 新しい住所や電話番号に登録内容を修正しますので、延長保証事務局(048-872-1026)までご連絡ください。ご連絡がない場合は、延長保証期間中であっても本保証の対象とならない場合があります。

### Q5 5年経過後は、保証はどうなるのですか?

- A** 延長保証終了後、修理が必要な場合は、有料にて承ります。

延長保証制度事務手続きについてのお問合せは、  
TOTO(株)延長保証事務局へ

**048-872-1026**

受付時間:平日 9:00~17:00  
(土・日・祝日・夏期休暇・年末年始を除く)

詳しくは

商品のお問合せは、  
TOTO(株)お客様相談室へ

**☎0120-03-1010**

受付時間:平日・土・日・祝日 9:00~17:00  
(夏期休暇・年末年始を除く)

インターネットホームページ <http://www.toto.co.jp/>

2012.9  
002-J  
No.1429

TOTOからの大切なお知らせです!

# 延長保証制度のご案内

一般家庭のみ対象

TOTO

これで、水まわりは  
**5年間**  
安心!



延長保証制度ならこんなにお得。こんなに安心。

保証期間を

**5**年間に延長

突然の修理代も安心!!

期間中の修理なら  
**何度でもOK**

対象商品を

水まわり**4**空間  
で品揃え!!

トイレ  浴室  洗面所  キッチン

詳しくは中面をご覧ください

## 延長保証制度とは

保証期間を

**5年間に延長**

通常1年間のメーカー保証期間が、**5年間保証**になる制度です。

突然の修理代も安心!!

期間中の修理なら**何度でもOK**

保証期間中は、対象商品が**万が一故障しても、修理代は何度でも無料**です。

※本保証の適用範囲については、裏表紙の延長保証規定をご確認ください。

### 延長保証の対象期間と申込み有効期間

保証期間が、メーカー保証期間と延長保証期間をあわせて**5年間**となります。お取付日から**1年間以内**にお申込みください。

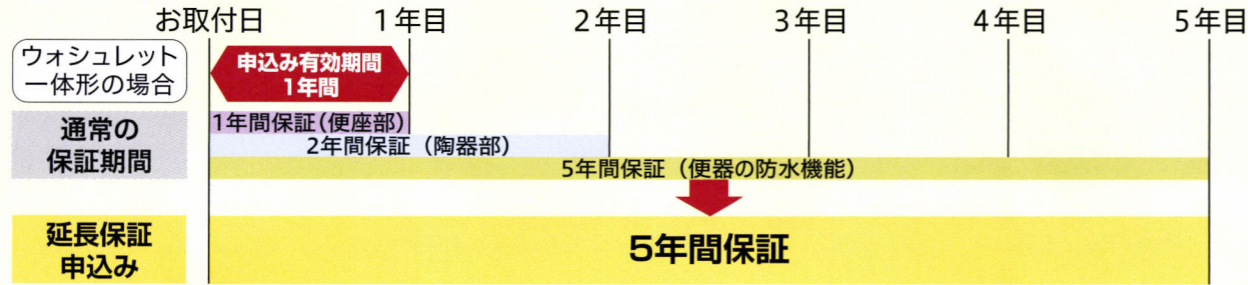

## 対象商品と延長保証料金

対象商品を

水まわり**4**空間で品揃え!!

下記料金で延長保証をお申込みいただけます。(料金のお支払いは1回のみ)

トイレ 浴室 洗面所 キッチン

延長保証で修理代が**無料!**よかったわ!

**トイレ**

ウォシュレット一体形便器  
・ネオレストX, D, AH, RH •GG, GG-800

延長保証料金: **3,000円**

〈通常の保証期間〉  
便座部 1年間保証  
便器(陶器)部 2年間保証  
便器部防水機能<sup>注1</sup> 5年間保証

ウォシュレット便座部  
便器(陶器)部、便器部防水機能<sup>注1</sup>  
**5年間保証**

ウォシュレット  
・アプリコット •S1・S2・SB

延長保証料金: **2,700円**

〈通常の保証期間〉  
1年間保証

**5年間保証**

電気温水器  
・湯ぼつとRE01

電気温水器単体出荷品のみです。手洗い器や蛇口は含まれません。

延長保証料金: **3,000円**

〈通常の保証期間〉  
1年間保証

**5年間保証**

**浴室**

システムバス  
・スプリノHAシリーズ •リモデルバスルーム  
・サザナHB・HDシリーズ WA・WB・WF・WTシリーズ

延長保証料金: **7,000円**

〈通常の保証期間〉  
電気製品 1年間保証  
製品本体、水栓金具 2年間保証  
防水性能<sup>注2</sup>、浴槽貯水性能<sup>注3</sup> 5年間保証

電気製品、製品本体、水栓金具、防水性能<sup>注2</sup>、浴槽貯水性能<sup>注3</sup>  
**5年間保証**

**洗面所**

洗面化粧台  
・システムJ •サクア •オクターブ

延長保証料金: **4,000円**

〈通常の保証期間〉  
電気製品 1年間保証  
製品本体、水栓金具 2年間保証

電気製品、製品本体、水栓金具  
**5年間保証**

**キッチン**

システムキッチン  
・CRASSO, LK

延長保証料金: **9,000円**

〈通常の保証期間〉  
機器類 1年間保証  
水栓金具 2年間保証  
製品本体 5年間保証

機器類、水栓金具、製品本体  
**5年間保証**

<sup>注1</sup> 便器部防水機能について  
便器・タンクの陶器部で、衝撃などによる破損ではなく、陶器製造時に陶器内部に残った歪みによって自然に発生するひびや割れによる水漏れについては、保証期間を5年間としています。

<sup>注2</sup> システムバスの防水性能の保証範囲について  
防水性能とは、浴室外部へ漏水しないことをいいます。ただし、ドアガラリからの水、ドアへの集中散水による脱衣所への溢れ水は、防水性能の対象から除外します。

<sup>注3</sup> 浴槽貯水性能の保証範囲について  
浴槽貯水とは、浴槽本体から漏水しないことをいいます。ただし、ゴム栓のゴム消耗やワンプッシュ排水栓の損傷および故障によるものは、浴槽貯水性能から除外します。

## お申込みの流れ

### インターネットでお申込みの場合

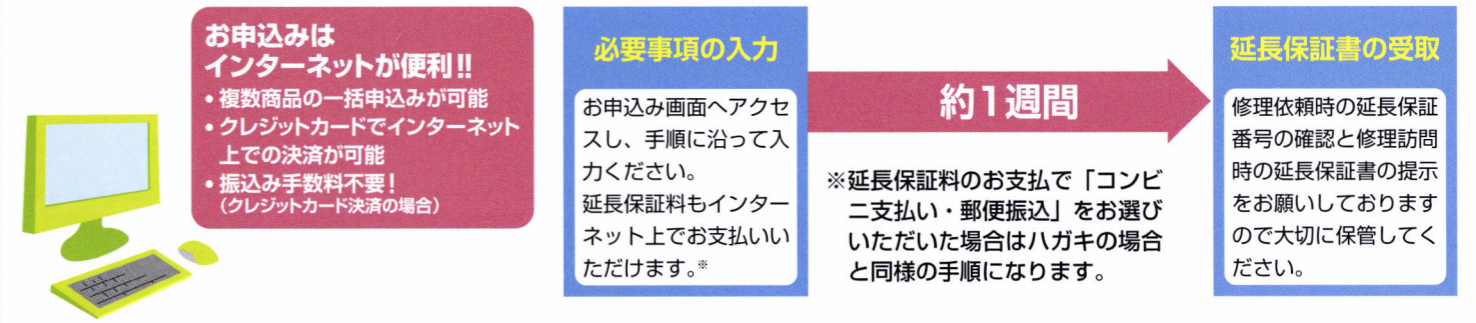

**お申込み方法** インターネットのお申込みは画面の説明に沿って入力してください。※同梱されている延長保証申込書(はがき)をお手元にご用意ください。



\*延長保証制度のより詳しい内容をTOTOのホームページ上に記載しておりますのでご覧ください。

### ハガキでお申込みの場合

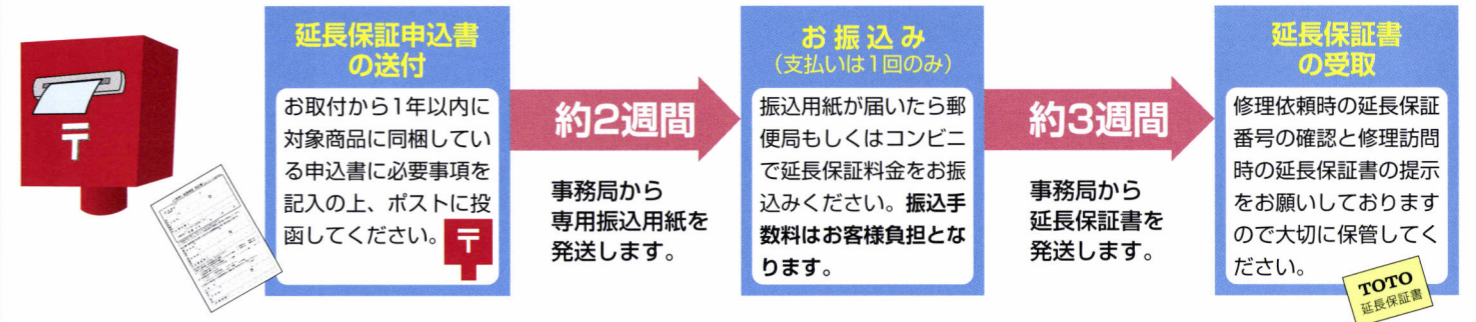

### ご記入方法について

〈商品設置場所欄について〉  
商品が設置されている場所のお名前・ご住所・お電話番号をご記入ください。ご記入漏れがあると確認のために事務手続きに時間がかかる場合があります。

〈お取付日欄について〉  
お取付日は延長保証開始日となりますので、必ずご記入ください。システムバス、システムキッチン、洗面化粧台の場合は、お引渡し日を記入してください。

〈振込用紙・保証書送付先欄について〉  
振込用紙・保証書送付先が商品設置場所と異なる場合のみご記入ください。例) 別荘やアパートの貸部屋など、普段は商品設置場所に連絡出来ない場合・ご家族や工事店様が代わりにお支払いする場合 など

〈お取付工事店欄について〉  
ご希望の場合のみ、お客様に代わって延長保証に加入されたことを取付工事店様や工事店様に事務局よりお知らせいたします。(延長保証開始時と終了時の2回お手紙を送付) 事務局からのお知らせが不要の場合は、空欄のまま構いません。

### お申込みについてのご注意事項

- お客様の情報を、アフターサービスのためにメンテナンス会社に提供します。ご了解いただけない場合は加入できません。延長保証制度にお申込みいただくことによりご同意いただけたとみなします。
- 延長保証の事務手続き業務は㈱ディーエムエスに委託しております。
- 取付工事店様が申請を代行することも可能です。
- お振込み後、保証料の返金はできませんのでご注意ください。

### ハガキにてお申込みの場合

- 複数台お取付の場合、送付先が全て同一のものに限り合計金額にまとめた振込用紙にて対応いたします。1枚ずつ記入いただいた申込書をまとめてお手持ちの封筒に入れて事務局宛に送付してください。(郵送料はお客様負担となります) ※お申込み内容に不備がある場合はこの限りではございませんのでご了承ください。
- 延長保証振込用紙到着後、1ヶ月以内にお振込みがない場合、お申込みが無効となる場合がありますのでご注意ください。

## 事務手続きについての窓口

TOTO(株)延長保証事務局  
**TEL: 048-872-1026**  
 月～金曜日 9時～17時  
 【土・日・祝日・夏期休暇・年末年始を除く】

## 延長保証・商品についての窓口

TOTO(株)お客様相談室  
**TEL: 0120-03-1010**  
 9時～17時  
 【夏期休暇・年末年始を除く】  
 ホームページ: <http://www.toto.co.jp/>

## 個人情報について

お客様の個人情報はTOTO(株)のプライバシーポリシー(個人情報保護方針)に基づき安全に管理し保護の徹底に努めます。  
 プライバシーポリシーは、当社ホームページに掲載しております。

TOTO(株)ホームページ  
<http://www.toto.co.jp/>

## 【(有料)延長保証 申込書】※アンケートではありません

商品設置場所	フリガナ お名前 (一般家庭)	姓		名	
	〒	—	都道府県		
	お電話	☎ ( )		—	
	お取付日*	年・月・日まで、必ずご記入ください 西暦 20 年 月 日			

\* 太枠内は全てご記入ください。(フリガナもご記入ください。)

\* システムバス、システムキッチン、洗面化粧台の場合は、お引渡し日を記入してください。

振込用紙・保証書送付先は同一となります。商品設置場所と同じ場合は記入不要です。

振込用紙 保証書送付先	姓 お名前	姓		名	
	〒	—	都道府県		
	お電話	☎ ( )		—	

下記3点について、いずれかに○をつけてください。

- ①お取付工事店様への延長保証加入連絡 【 希望する ・ 希望しない 】
- ②TOTOグループからの新商品や各種イベントなどのご案内 【 希望する ・ 希望しない 】
- { ②で希望するに○をつけたお客様へ  
 { 本商品をご購入いただいたきっかけは 【 1.新築 ・ 2.リフォーム:築( )年 】 }
- ③この制度を知ったきっかけは
- 【 1.チラシ ・ 2.取付工事店 ・ 3.ショールーム ・  
 4.TOTOメンテナンスアフターサポート現場 ・ 5.その他】

①で取付工事店様への「延長保証加入連絡」をご希望の方は、ご記入ください。

お取付工事店	店名				ご担当
	〒	—	都道府県		
	お電話	☎ ( )		—	

料金受取人払郵便

神田支店  
承認

3780

差出有効期間  
平成25年7月  
31日まで

[切手不要]

郵便はがき

101-8791

591

神田支店私書箱第191号

TOTO延長保証事務局  
申込み受付係行



製品名	ネオレストRH
製品品番	CES9876*
製造番号	312W12B59104327



## 延長保証申込書ご記入の前に

お申込みは商品のお取付日から1年間以内です。

### 商品設置場所欄について

- 商品が設置されている場所のお名前・ご住所・お電話番号をご記入ください。  
(一般家庭のみ対象。業務用は対象外です。)
- お取付日は取扱説明書裏の保証書に記載されている日付を西暦下2桁の年・月・日までご記入ください。  
システムバス、システムキッチン、洗面化粧台の場合は、お引渡し日をご記入してください。
- ※太枠内は全てご記入ください。  
フリガナも運用上必要になりますので必ずご記入ください。  
ご記入漏れがあると確認のため手続きに時間がかかる場合があります。

### 振込用紙・保証書送付先欄について

- 振込用紙・保証書送付先が商品設置場所と異なる場合のみ、ご記入ください。  
振込用紙と保証書は同一送付先となります。

### お取付工事店欄について

- お客様に代わって、延長保証に加入されたことを取付工事店様や工務店様に事務局よりお知らせいたします。工事店様をご不明な場合、また事務局からのお知らせが不要の場合は、空欄のままでも結構です。

### お申込み手順

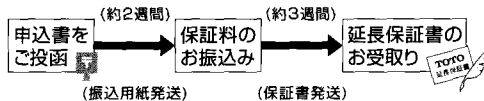

- 延長保証事務局にて申込書を確認後、保証料の振込用紙を送らせて頂きますので、ご確認の上、保証料をお振込みください。
- お客様の情報をアフターサービスのため、メンテナンス会社に提供します。申込書にてお申込みいただくことにより、ご同意いただけたとみなします。

ご記入が済みましたら…

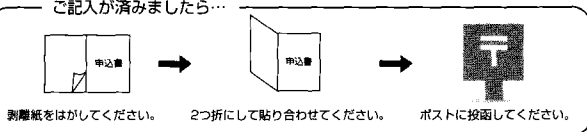

# TOTO商品 ご愛用者アンケート 兼 ご愛用者登録票

この度は、TOTO商品をお買い求めいただきまして、誠にありがとうございます。  
 お客様の貴重な声を今後の商品開発などに反映させて、今後末永くお付き合いさせていただくため、アンケートにご協力いただきますようお願い申し上げます。  
 ご協力いただけます場合は、このアンケート用紙にご回答いただき、同封の返信用封筒に封入、ご投函いただきますようお願いいたします。  
 複数のアンケートにご記入の方は、「お客様ご自身のお名前・お住まいについて」の記入は、うち1枚のみで結構です。商品のアンケート部分をご記入いただき、1枚の封筒にまとめて同封の上ご投函ください。  
 このアンケートはご愛用者登録票を兼ねております。ご登録いただいたお客様情報は製品安全に関する大切なお知らせのご提供が必要となった際に、ご利用させていただきますので、ご登録をお願いいたしております。

◆お客様ご自身(アンケートご記入者)のお名前・お住まい・電話番号 などについて、ご記入願います。

お名前	フリガナ	カダマ ユヰ	ヨシ ユヰ
	漢字	加 田 嘉之	ヨシ ユヰ

郵便番号 (必ずご記入ください) **〒108-0071**

おとこ ところ **東京都港区港芝白金台3-2-3-1003**  
 (マンション・アパート名 記入欄) **クラッシ白金台レジハウス**

電話番号 (左詰めで記入ください) **03-5795-2360**

e-mail (左詰めで、1文字ずつわかりやすくご記入ください) **@**

あなたの年齢・性別は？ (性別は、✓印を付けてください) 年齢 10代以下 10代 20代 30代 40代 50代 60代 70代 80代以上

**77** 歳  男  女

またアンケートご記入者自身を含めて、ご家族の構成人数(年代・男女別)をご記入ください。

男性										人
女性										人

ご利用のTOTOショールーム名  ショールーム  利用せず

購入店様名 (工事業者様名)

商品取付年月 西暦 **2012** 年 **12** 月 お住まいは 築後何年ですか？ **12** 年

ご自宅の水まわり器具の使用年数は何年くらいでしょうか？

キッチン **12** 年 浴室 **12** 年 洗面所 **12** 年 トイレ **12** 年

当てはまる回答の  に、「✓」印を、なるべくはみ出さないように付けてください。

お住まいの形態は？  戸建持ち家  戸建賃貸  分譲集合住宅  賃貸集合住宅

今回の工事は、どれでしょうか？  新築  建替え  リフォーム  器具取付・交換

工事場所は、どちらですか？  キッチン  浴室  洗面所  トイレ

◆TOTOまたは、TOTOグループ会社から以下のご連絡をさせていただいてよろしいでしょうか？

- 今後の商品開発の参考に、「お買い求めいただいた商品」のご意見伺いをしてもよろしいでしょうか？  はい  いいえ
- 今後、暮らしに役立つ情報(新商品・イベントなど)をご案内してもよろしいでしょうか？  はい  いいえ

※当アンケートは、商品開発・社内研修・イベントの案内・製品安全に関する大切なお知らせ・HP等への掲載などの目的以外には使用いたしません。  
 ・ご回答いただいたアンケートの内容に関する著作権その他の権利は、すべてTOTOに帰属させていただきます。  
 ・お客様の個人情報を除き、お客様からいただいたアンケートの内容を第三者に開示することがあります。  
 ・お客様からお預かりした個人情報は、関連法令および社内規定に基づき慎重かつ適切に取扱います。詳細はTOTOホームページをご覧ください。



# 商品についてのアンケート

商品をある程度(1週間位)ご使用になってから  
主にお使いになる方がご記入ください。

D 4 0 1

当てはまる回答の  に、「✓」印をなるべくはみ出さないように付けてください。

**問1** 今回お求めの商品についておたずねします。  
**① TCFから始まる[製品品番]と[製造番号]をご記入ください。**

記入例：TCF       \* 左詰めで書けるところまで。

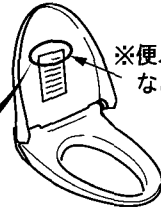

※便ふた裏面のラベル  
などをご確認ください。

お手数ですが、  
必ずご記入  
ください。

[製品品番] TCF

[製造番号]

**② オート便器洗浄またはリモコン便器洗浄機能はありますか?**  はい  いいえ

**③ 壁に操作部(リモコン)がある方におたずねします。**  
スティックリモコンですか?   色:シルバー  はい  いいえ

**④ 便器を取替えましたか?**  はい (TOTO製)  はい (TOTO以外)  いいえ

(“はい(TOTO製)”の方) ロータンクの材質は?  陶器  プラスチック  タンクがない (タンクレストイレ)

(“陶器”の方) ロータンクの製品品番は?  
記入例：S

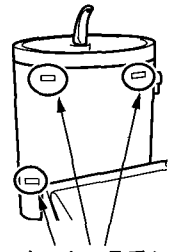

※ロータンクの品番シール  
などをご確認ください。

**問2** 今までお使いの便座の種類は? \* お分かりであれば、メーカー名・品番もご記入ください。

温水洗浄便座  暖房便座  普通便座  和風便器

メーカー名 [  ]  
品番 [  ]

**問3** 本製品を選ばれた決め手、また実際にお使いになって満足した点、不満に思った点があれば、それぞれ3つ以内で  
チェックしてください。\*本製品にはない機能も書いていますのでご了承ください。

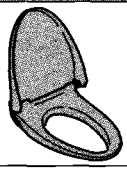
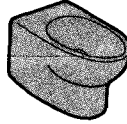
	決め手	満足	不満		決め手	満足	不満	
商品のデザイン	<input checked="" type="checkbox"/>	<input checked="" type="checkbox"/>	<input type="checkbox"/>	<div style="display: flex; flex-direction: column; align-items: center;"> <div style="border: 1px solid black; padding: 5px; margin-bottom: 5px;">A(ウォシュレット 本体部)</div>  <div style="border: 1px solid black; padding: 5px; margin-bottom: 5px;">B(便器部)</div>  </div>	節水便器 ※便器を取替えた方	<input type="checkbox"/>	<input checked="" type="checkbox"/>	<input type="checkbox"/>
おしりの洗浄力	<input type="checkbox"/>	<input checked="" type="checkbox"/>	<input type="checkbox"/>		ノズルの清潔機能	<input type="checkbox"/>	<input checked="" type="checkbox"/>	<input type="checkbox"/>
ビデの洗浄力	<input type="checkbox"/>	<input type="checkbox"/>	<input type="checkbox"/>		便器の清潔機能	<input type="checkbox"/>	<input type="checkbox"/>	<input type="checkbox"/>
瞬間式(湯切れなし)	<input type="checkbox"/>	<input type="checkbox"/>	<input type="checkbox"/>		オート開閉	<input type="checkbox"/>	<input checked="" type="checkbox"/>	<input type="checkbox"/>
省エネ(電気代)	<input type="checkbox"/>	<input type="checkbox"/>	<input type="checkbox"/>		オート便器洗浄	<input type="checkbox"/>	<input type="checkbox"/>	<input type="checkbox"/>
Aのお掃除のしやすさ	<input type="checkbox"/>	<input type="checkbox"/>	<input type="checkbox"/>		脱臭機能	<input type="checkbox"/>	<input type="checkbox"/>	<input checked="" type="checkbox"/>
Bのお掃除のしやすさ ※便器を取替えた方	<input type="checkbox"/>	<input type="checkbox"/>	<input type="checkbox"/>		TOTOブランド	<input checked="" type="checkbox"/>	<input type="checkbox"/>	<input type="checkbox"/>
ボタンの操作性	<input type="checkbox"/>	<input checked="" type="checkbox"/>	<input type="checkbox"/>		価格	<input type="checkbox"/>	<input type="checkbox"/>	<input type="checkbox"/>

**問4** お客様の声が私たちの元気の素です。お客様の声をお聞かせください。  
(なお、当アンケートへ記載いただいた内容に関する弊社からの回答は行っておりませんので、お問い合わせや修理に関する  
ご用命などは、下記のフリーダイヤルまでご連絡くださいますようお願い申し上げます。)

● この商品を使つてのご感想など、ご自由にお書きください。

◆ご協力ありがとうございました。工事に関するお問い合わせは、工事店へご相談ください。

商品のお問い合わせは  
TOTO(株)お客様相談室へ

**TEL ☎ 0120-03-1010**

受付時間：9:00～17:00  
(夏期休暇・年末年始を除く)

※携帯電話・PHSからのご利用は  
**093-951-2526(有料)へ**

修理のご用命は安心・信頼の  
TOTOメンテナンス(株)修理受付センターへ

**TEL ☎ 0120-1010-05**

受付：年中無休  
受付時間：8:00～19:00  
訪問修理：年中無休(一部地域を除く)  
営業時間：9:00～18:00  
※携帯電話(PHSは除く)からのご利用は  
フリーダイヤル **0570-05-1010(有料)へ**

交換部品・別売品のご購入は  
TOTOメンテナンス(株)TOTOパーツセンターへ

**TEL ☎ 0120-8282-55**

受付時間：平日 9:00～18:00  
土・日・祝 10:00～18:00  
(夏期休暇・年末年始を除く)  
※携帯電話・PHSからのご利用は  
**093-952-8682(有料)へ**

料金受取人払郵便

北九州支店  
承認

6005

差出有効期間  
平成26年8月  
31日まで

8028790

郵便事業株式会社 北九州支店

私書箱56号

TOTO株式会社  
お客様の声 担当行

このQRコードは  
メーカー管理用です。

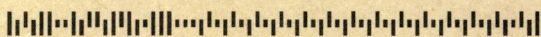

D401

アンケート用紙在中  
兼 返却用封筒