

御取扱説明書

件名： 蔵王ヴィラ不動前【インターホン改修工事】

使用機器明細は次のとおりです。

登録番号 5200063721

品番	品名・仕様	数量	単位	備考
1 VHXD-DL-S	集合玄関機 (シルバー)		1台	
2 VHX-MK/A-J	管理室親機 (警報表示付)		1台	
3 VHXW-1XN-1	小局用制御装置		1台	
4 QF-DK	玄関子機		20台	
5 VH-3KAT	住戸用住宅情報盤		20台	
6				
7				
8				
9				
10				
11				
12				
13				
14				
15				
16				
17				
18				
19				
20				

〒 112 - 0002
東京都文京区小石川5-41-10

アイホン(株) 東京支店
東京特販第一営業所

Tel : 03-5684-3413

Fax : 03-5684-3428

担当



お客様用

集合玄関機 カメラ付集合玄関機

取扱説明書

安全に正しくお使いいただくため、ご使用前に必ず取扱説明書をお読みください。そのあと、必要に応じていつでも読めるように大切に保管してください。

ご使用の前に

安全上のご注意 安全に正しくお使いいただくために、下記の ⚠ 警告事項を必ずお守りください。

⚠ 警告 この表示を無視して、誤った取扱いをすると、人が死亡または重傷を負う可能性が想定される内容を示しています。

- 開口部から内部に金属類を差し込んだり落としたりしないでください。火災、感電、故障の原因となります。
- 機器に液体（水、ジュース、薬品など）が入ったり、ぬらさないようにしてください。火災、感電の原因となります。

一般的注意事項



- 停電時には使用できません。
- 集合玄関機は防雨仕様になっていますが直接打ち水を当てないでください。
- 放送局などのアンテナに近接する地域では、放送が混入する場合があります。
- 携帯電話・無線機などを近くで使用すると誤動作の原因となることがあります。

1. 各部の名称

集合玄関機

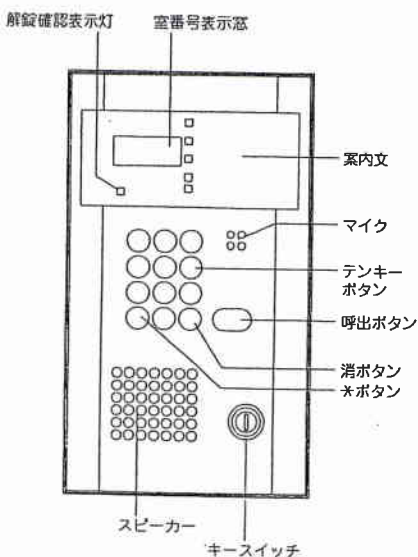

カメラ付集合玄関機

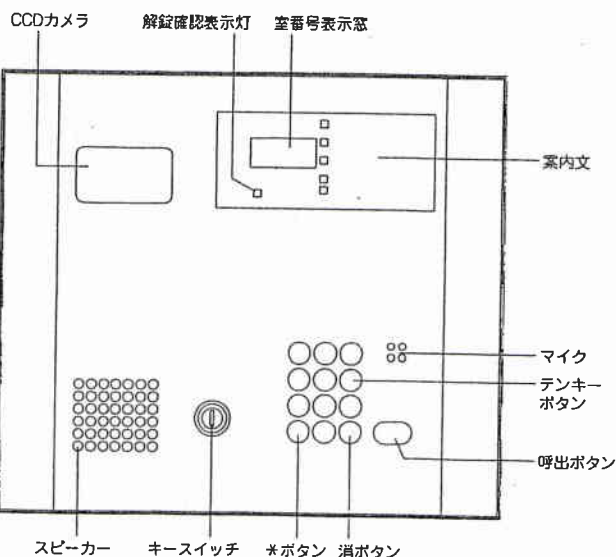

○案内文

- ここが点滅の時は使用中です。消えるまでしばらくお待ちください。
- 訪問先の室番号を押してください。
- 表示を確認して (呼出) ボタンを押してください。
- 相手先が出ましたらお話しください。
- (消) ボタン押し、室番号を確かめて始めから操作してください。

設置されています集合玄関機・カメラ付集合玄関機は、システムにより機能、使い方が異なります。この説明書で説明している機能のうち、使えないものがあります。機器のキースイッチの有無などをご確認のうえご使用ください。

2. ご使用方法

各住戸・管理室を呼び出すとき

1 テンキーボタンで
室番号を押します。



※押し間違えたときは
消ボタンを押し、やり
直してください。

2 誤りがなければ
呼出ボタンを押して
ください。(呼出確認
音が聞こえます。)



※E1、E2表示が出た
ときは消ボタンを
押し、はじめから
やり直してください。

3 相手が出たらお話し
ください。

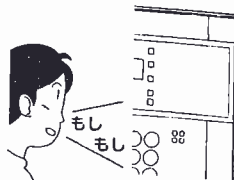

○ 設定により管理室の
室番号のかわりに
*ボタンを押して呼び
出すこともできます。

電気錠（オートドア）を解錠するとき

○暗証番号による解錠

1 呼出ボタンを押し
てから、テンキー
ボタンで暗証番号を
押します。



ご注意

暗証番号は表示され
ません。

2 解錠確認表示灯が
点灯し電気錠（オート
ドア）が解錠します。



ご注意

暗証番号は定期的
に変更することをおす
めします。

○キースイッチによる解錠

1 住戸の鍵をキースイッチに差し込み、解錠します。

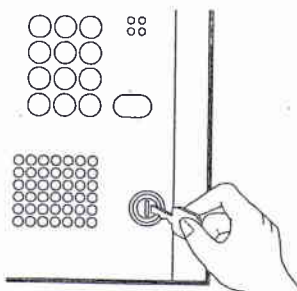

ご注意

解錠確認表示灯は点灯しません。

※制御装置の機能が止まり、暗証番号で解錠できない場合
でもキースイッチで解錠できます。

3. お手入れするには

●外観の汚れは、乾いたやわらかい布で軽く拭いて
ください。汚れが落ちにくいときは、水で薄めた中性
洗剤をやわらかい布にひたし、よくしぼってから拭いて
ください。

ご注意

シンナー、ベンジンなどの薬品は使用
しないでください。機器の表面を傷め
たり、変色の原因になります。



4. 仕様

〈集合玄関機・カメラ付集合玄関機〉

電源電圧	DC12V (制御装置から供給)
消費電流	待受：100mA 最大：200mA
通話方式	拡声同時通話
材質	アルミ合金

DASHWISM

管理室親機 VHX-M「 」/A

取扱説明書

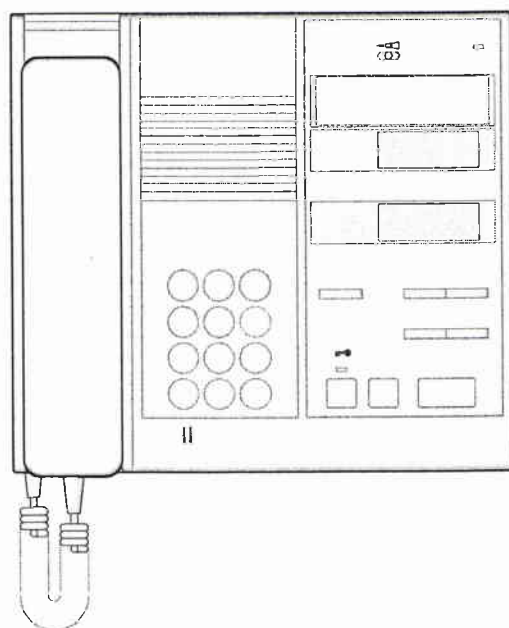

DASH WISM小局・システムで管理室親機を使用される場合は、本書をご使用ください。

- 安全に正しくお使いいただくため、ご使用前に必ずこの「取扱説明書」をお読みください。
- お読みになったあとも、必要に応じていつでもお読みいただけるよう大切に保管してください。

ご使用の前に

安全上のご注意	2
はじめに	2
お願い	2
お知らせ	2
各部の名称とはたらき	3
管理室親機	3
関連設備 (オプション)	3

使いかた

呼出を受ける／呼び出す	4
呼出を受ける	4
表示される呼出元と呼出音の種類について	4
オートドア (電気錠) を解錠する	4
呼び出す	5
住宅情報盤を呼び出す	5
集合玄関機を呼び出す	5
お話中の住宅情報盤に割込呼出をする (緊急呼出)	6
メモリーメッセージを使う	7
メモリーメッセージを設定する	7
呼び出したときセット (設定) する	7
呼出操作をしないでセット (設定) する	7
リセット (解除) する	8
セット (設定) を確認する	8
警報機能の動作と対応	9
警報を受信したときの基本操作	9
住宅情報盤の音声警報音を停止する	10
外部スイッチ (市販品) で音声警報音を止める	11

設定と調整

設定一覧/解錠 (オートドア) 用暗証番号の確認と設定	12
設定一覧	12
解錠 (オートドア) 用暗証番号の確認と設定	12
制御装置で設定された共通の暗証番号を確認する	12
管理室親機で共通の暗証番号を設定する	13
集合玄関機ごとに異なった暗証番号を設定する	14
時刻を設定する	15
時刻設定	15
各種機能の有効時間帯を設定する	16
有効時間帯を設定する	16
連続解錠時間帯を設定する	18

その他

管理室親機設定一覧	20
お手入れするには/故障かな?と思ったら/仕様	21
お手入れするには	21
故障かな?と思ったら	21
仕様	21
アフターサービスについて	表紙裏面

ご使用前に 安全上のご注意

■はじめに

- 設置設備の内容により、ご利用になれる機能・サービスが限定されます。
- ご使用前に必ず取扱説明書をお読みになり、正しくお使いください。
- お読みになった後は、いつでも見られるようお手元に大切に保管してください。

本システムは、日本国外ではご利用になれません。
This product is exclusively for use in Japan.

警告

この表示を無視して、誤った取扱いをすると、人が死亡または重傷を負う可能性が想定される内容を示しています。



機器内部には、電圧がかかっている部分があります。取付、配線、接続以外の部分には触れないでください。感電の原因となります。



機器を分解・改造しないでください。火災、感電の原因となります。



機器に液体（水、ジュース、薬品など）が入ったり、ぬらさないようにしてください。火災、感電の原因となります。



仕様に表記された電源電圧以外の電圧で使用しないでください。火災、感電の原因となります。



開口部から内部に金属類を差し込んだり落としたりしないでください。火災、感電の原因となります。

注意

この表示を無視して、誤った取扱いをすると、人が傷害を負う可能性が想定される内容および物的損害のみの発生が想定される内容を示しています。



機器の上に物を置いたり、布などで覆わないでください。火災、故障の原因となります。



次の場所での設置および使用は避けてください。火災、感電、故障の原因となることがあります。



振動、衝撃の多い場所におかないでください。落ちたりしてけがの原因になることがあります。

- ・直射日光の当たる場所、暖房機器、ボイラーなどの近くで温度が上昇するところ
- ・鉄粉、ほこり、油、薬品、硫化水素（温泉地）などのかかるおそれのあるところ
- ・浴室、地下室、温室などの湿度の高いところ
- ・冷凍倉庫内、クーラーの正面などの温度が低いところ
- ・熱器具や調理台のそばなど直接湯気や油煙のあたるところ
- ・調光器、インバータの電気製品などノイズの発生するところ

■お願い

- OA機器、テレビ、ラジオなどの近くで使用しますと、電波に影響をおよぼしたり雑音が入ったりしますので、本体より1m以上離してご使用ください。
- 本機は、直射日光が当たる場所での使用は避けてください。やむをえない場合は、光を遮るなどしてご使用ください。
- 本システムに使用する電気錠、AV機器など当社ブランド以外の機器については、製造元、販売元の仕様および保証内容にしたがってご使用ください。
- ラジオ、テレビ、コードレス電話は当製品から1m以上離してご使用ください。

■お知らせ

- 電源電圧などが日本国内仕様になっています。国外では使用できません。
- 本機は屋内専用です。屋外では使用できません。
- 壁掛け使用時、上面が黒くすすける場合がありますが、故障ではありません。
- 放送局などのアンテナに近接する地域では、放送が混入する場合があります。
- 本体が多少温かくなることがありますが故障ではありません。

ご使用前に 各部の名称とはたらき

ご使用前に

使いかた

設定と調整

その他

■管理室親機

下図は、警報表示・メモリーメッセージ付管理室親機「VHX-MKR/A」を説明しています。

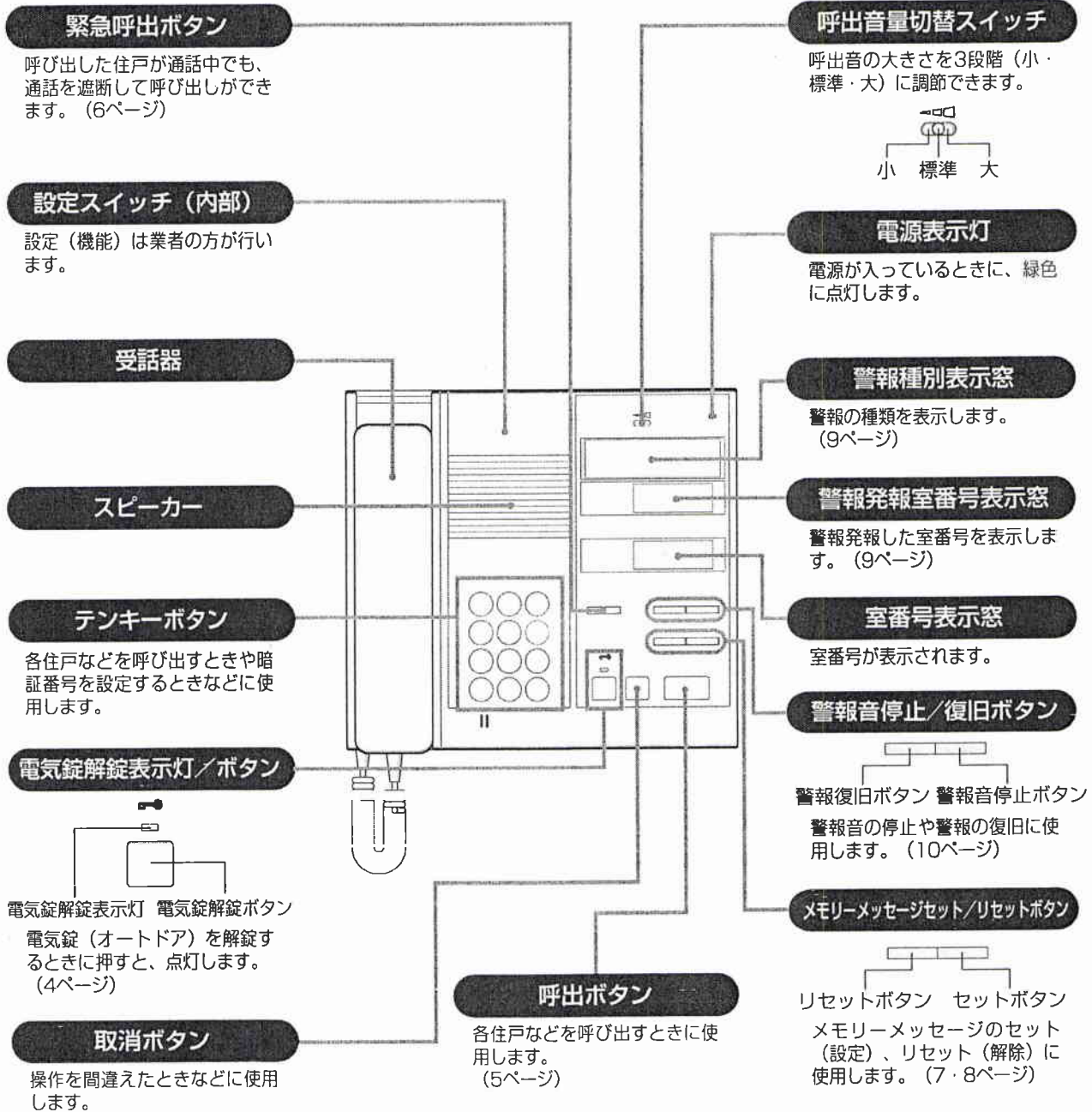

■関連設備 (オプション)

●関連機器

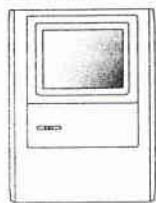

カラーモニター
(奥台玄関機やエントランスカメラの映像が映ります。)

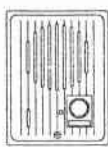

玄関子機
(通用口などお話しができます。)

■呼出を受ける

以下の場所から呼ばれた場合、住宅情報盤以外では最大約3分間、住宅情報盤と最大約10分間の通話ができます。

- 住宅情報盤 ●集合玄関機

■表示される呼出元と呼出音*の種類について

呼出を受けたときや呼び出すときなど、室番号表示窓に呼出元がそれぞれ約45秒間表示されます。

呼出元	室番号表示窓の表示	呼出音	通話時間
住宅情報盤	呼び出してきた室番号	ピンポン パーン……	最大10分間
集合玄関機	呼び出してきた集合玄関機番号	ピンポーン	最大3分間
玄関子機	door	ピンポーン ピンポーン	

〈例〉集合玄関機から呼び出された場合

- 1 呼出音*が鳴り、呼び出してきた集合玄関機番号が表示されます
番号は約45秒間点灯します。

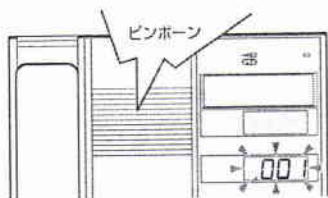

- 2 受話器を取りあげ、お話しします
約3分間通話できます。

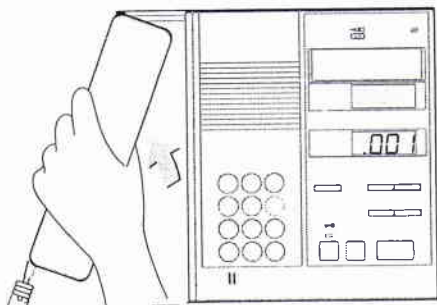

- 3 お話しが終わったら、受話器を戻します

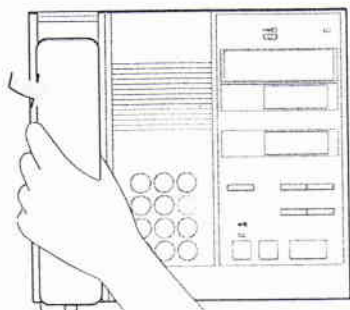

通話中の機能

■オートドア（電気錠）を解錠する

- 1 集合玄関機との通話中に、[電気錠解錠]ボタンを押します
電気錠解錠表示灯が点灯します。

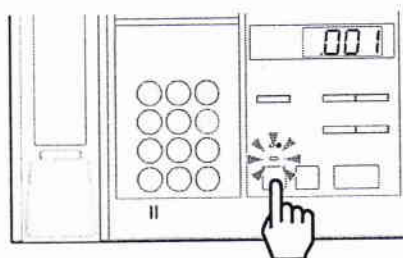

- 2 オートドアなどが開きます
来客者に入ってもらいます。

*呼出音の大きさを3段階（小・標準・大）に調節できます（3ページ）。

■呼び出す

■住宅情報盤を呼び出す

〈例〉101の住宅情報盤を呼び出す場合

- 1 受話器を取りあげ、テンキーで室番号を押します

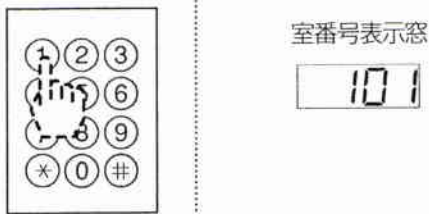

- 2 [呼出] ボタンを押します

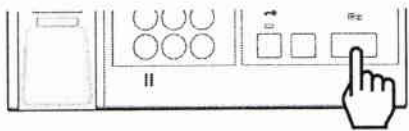

- 3 相手が出たら、お話しします

約10分間通話できます。

- 4 お話が終わったら、受話器を戻します

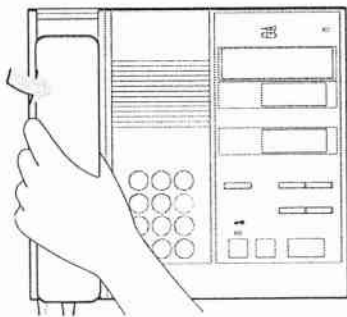

お知らせ

- ・押し間違えたときは[取消]ボタンを押し、やり直してください。
- ・「E1」、「E2」が表示されたときは、[取消]ボタンを押し、はじめからやり直してください。
- ・話中音（ツーツー）が聞こえたときは使用中です。しばらく待ってから、やり直してください。

■集合玄関機を呼び出す

〈例〉集合玄関機番号1の集合玄関機を呼び出す場合

- 1 受話器を取りあげ、テンキーで(*)②に続けて集合玄関機番号を押します

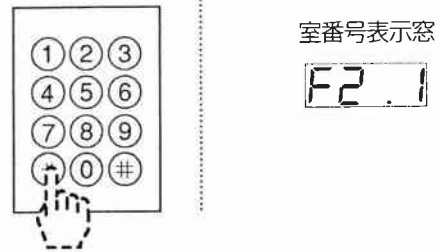

- 2 [呼出] ボタンを押します

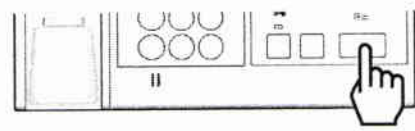

- 3 相手とお話しします

約3分間通話できます。

- 4 お話が終わったら、受話器を戻します

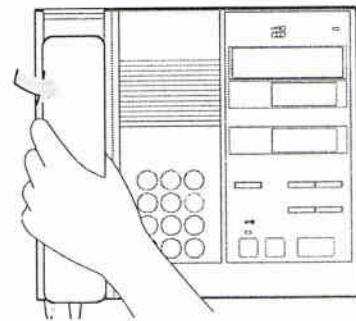

お知らせ

- ・押し間違えたときは[取消]ボタンを押し、やり直してください。
- ・「E1」、「E2」が表示されたときは、[取消]ボタンを押し、はじめからやり直してください。
- ・使用中音（ツーツー）が聞こえたときは使用中です。しばらく待ってから、やり直してください。

■呼び出す

■お話中の住宅情報盤に割込呼出をする（緊急呼出）

緊急時、他の通話を終了させ、強制的に割込呼出する機能です。

1 呼び出した住宅情報盤がお話中のとき、 [緊急呼出] ボタンを押します

相手には割込音（ブブブブ）が聞こえ、お話が切れます。

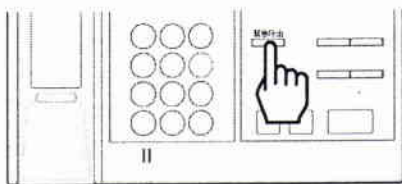

2 相手が出たら、お話しします

約3分間通話できます。

3 お話が終わったら、受話器を戻します

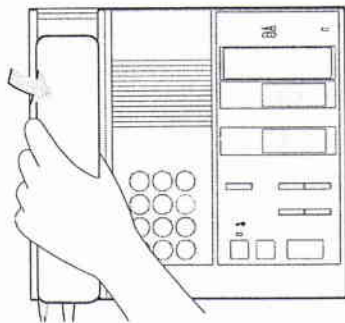

! 注意

・緊急時以外は「緊急呼出」を使わないでください。

■メモリーメッセージを設定する

メモリーメッセージ付管理室親機のみの機能です。

住宅情報盤にメモリーメッセージを設定しておくことができます。

呼出したときにセット（設定）する方法と、呼出操作をしないでセット（設定）する二つのセット（設定）方法があります。

■呼び出したときセット（設定）する

呼び出した住宅情報盤が出ないか、お話し中のとき、呼出があったことを伝えるメッセージを設定しておくことができます。

- 1 呼び出した住宅情報盤が出ないか、お話し中のとき、[メモリーメッセージセット] ボタンを押します

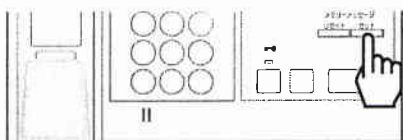

- 2 受話器を戻します

セット（設定）が完了します。

- 3 セット（設定）した住宅情報盤からの呼び出しを待ちます

- 4 呼び出しを受け、お話しします

お話しを終え、受話器を戻すと、リセット（解除）されます。

お知らせ

住宅情報盤からメッセージ（音声ガイド）が流れる場合、セット（設定）できません。

■呼出操作をしないでセット（設定）する

住宅情報盤の呼出操作をしないで、メモリーメッセージを設定しておくことができます。

〈例〉101の住宅情報盤へメモリーメッセージをセットする場合

- 1 受話器を取りあげ、メモリーメッセージをセット（設定）する室番号をテンキーで押します

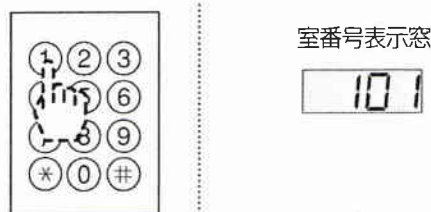

- 2 [メモリーメッセージセット] ボタンを押します

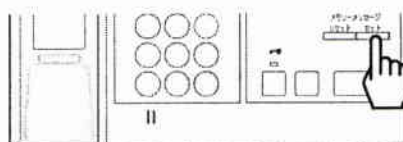

- 3 受話器を戻します

セット（設定）が完了します。

- 4 セット（設定）した住宅情報盤からの呼び出しを待ちます

- 5 呼び出しを受け、お話しします

お話しを終え、受話器を戻すと、リセット（解除）されます。

■リセット（解除）する

あらかじめセット（設定）しておいたメモリーメッセージをリセット（解除）することができます。

〈例〉101の住宅情報盤へのメモリーメッセージをリセット（解除）する場合

- 1 受話器を取りあげ、メモリーメッセージをリセット（解除）する室番号を、テンキーで押します

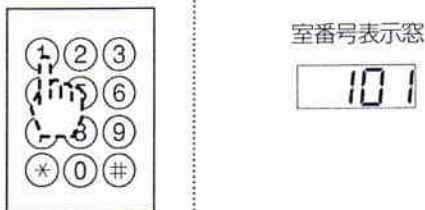

- 2 [メモリーメッセージリセット] ボタンを押します

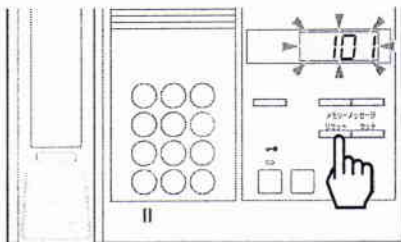

- 3 受話器を戻します

リセット（解除）されます。

■セット（設定）を確認する

メモリーメッセージをどの住宅情報盤にセット（設定）したかを確認することができます。

- 1 受話器を取りあげ、テンキーで⊛を押します

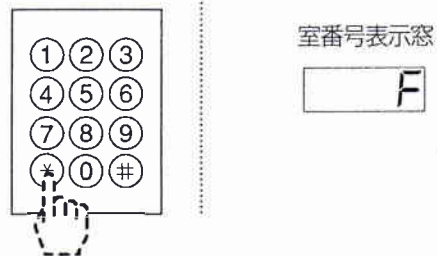

- 2 [メモリーメッセージセット] ボタンを押します

メモリーメッセージがセット（設定）された住宅情報盤の室番号が、約10秒間表示されます。

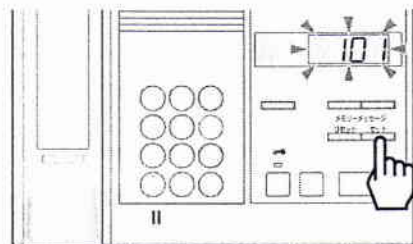

[セット] を押すごとに、順次室番号が表示されます（スクロール表示）。

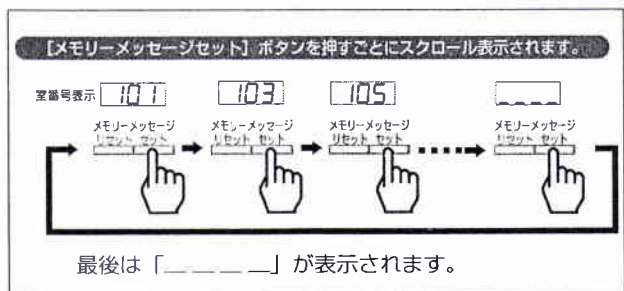

- 3 受話器を戻すと、確認が終了します

[取消] ボタンを押しても、確認が終了します。

注意事項

- ・住宅情報盤の室番号表示中に [リセット] を押すと、表示されている住宅情報盤のメモリーメッセージは解除されます。
- ・メモリーメッセージをセット（設定）した室番号を表示した状態で、[呼出] ボタンまたは [緊急呼出] ボタンを押すと、表示されている住宅情報盤を呼び出すことができます。
- ・メモリーメッセージが未設定の場合は「_____」が表示されます。また、「_____」が表示されているときに呼び出し操作をすると、「E」が表示され、呼出ができません。

設置設備の内容により異なります。

■警報を受信したときの基本操作

製品の仕様により、警報の表示や音声が変わる場合があります。

- 1 音声警報音※¹が鳴り、警報を発報した住戸の警報発報室番号と警報内容が表示されます

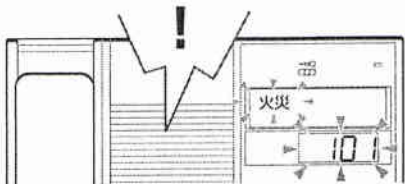

※1 複数の警報を受信した場合

- 1 音声警報音※¹が鳴り、警報を発報した住戸の警報発報室番号と警報内容が表示されます

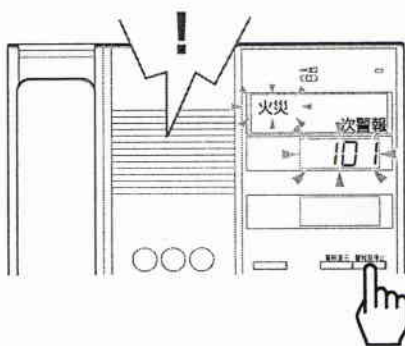

【警報音停止】ボタンを押すごとに警報音が停止し、順次警報を発報した室番号が表示されます。

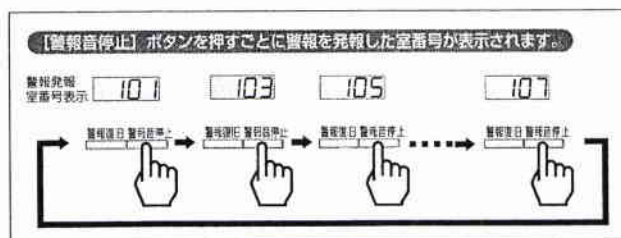

●※¹ 音声警報音と表示について

警報の種類	窓表示	表示色	音声警報音
火災警報	火災	赤色点灯	ピポピポピポ ○○号室で火事です。
ガス漏れ警報	ガス漏	黄色点灯	ピッピッ ○○号室でガス漏れです。
障害 (火災・ガス)	障害	赤色点灯	ピー ○○号室の配線を確認してください。
非常通報	非常	赤色点灯	ウーウー ○○号室で緊急事態発生。
換気警報	((!))	赤色点灯	ポッポッポッ ○○号室の空気が汚れて危険です。
防犯 (防犯1、防犯2、防犯3)	防犯	赤色点灯	ピーポピーポ ○○号室の防犯警報が作動しました。
トイレコール	通報	赤色点灯	ポッポッポ ○○号室のトイレに来てください。
バスコール	通報	赤色点灯	ポーポー ○○号室のお風呂に来てください。
部屋コール	通報	赤色点灯	ポ□□□□□ ○○号室の部屋に来てください。
汎用コール	((!))	赤色点灯	ポ□□□□□ ○○号室で異常を検出しました。
水漏れ	((!))	赤色点灯	ピロピロピロ ○○号室で水漏れです。

- 2 警報発報室番号と警報内容を確認し、【警報音停止】ボタンを押します

音声警報音を停止します。

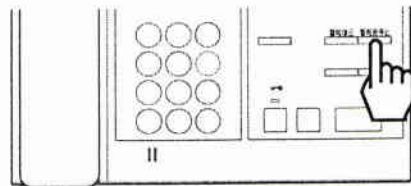

- 3 警報発報室番号と警報内容を確認し、該当住戸へ行き、対処します

- 4 対処が終了したら、【警報復旧】ボタンを押します

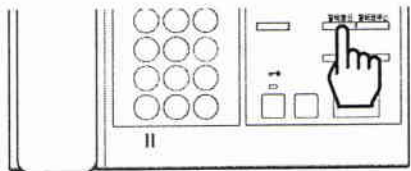

！注意

・警報復旧のしかた

警報復旧は、必ず【警報音停止】ボタンを押したあとに、【警報復旧】ボタンを押してください（住宅情報盤で警報が復旧していた場合、表示は消えます）。

お知らせ

・音声警報音の優先順位について

複数の種類の警報を受信したときは、火災>ガス漏れ>火災障害、ガス障害>非常>換気>防犯>トイレ・バス・部屋・汎用>水漏れの順で音声警報音が鳴ります。

■住宅情報盤の音声警報音を停止する

製品の仕様により、警報の表示や音声が異なる場合があります。

- 1** 音声警報音 (9ページ※1) が鳴り、警報を発報した警報発報室番号と警報内容が表示されます

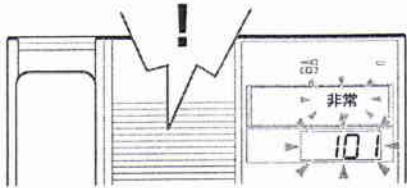

- 2** [警報音停止] ボタンを押します

すべての管理室親機の音声警報音が停止します。
(警報発報室番号表示は点灯しています)

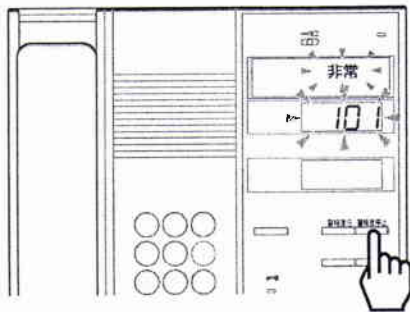

- 3** [緊急呼出] ボタンを押します

住宅情報盤の音声警報音が停止します。(火災警報およびガス漏れ警報の警報音は停止できません。)

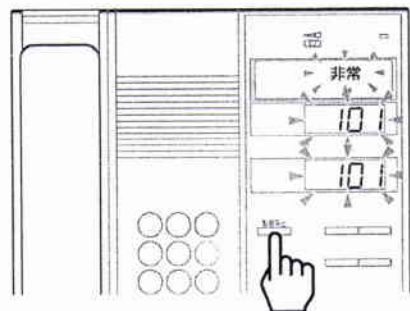

- 4** 受話器を取りあげ、[緊急呼出] ボタンを押し、住人に確認します

必要に応じて、該当する住戸へ行き、対処します。

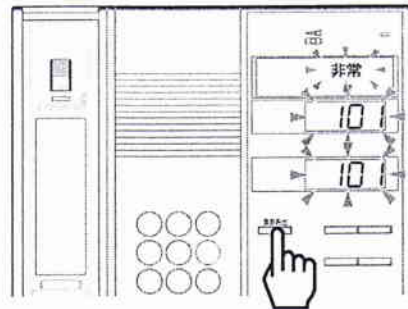

- 5** 住戸の警報復旧後、管理室親機の [警報復旧] ボタンを押します

表示が消灯します。

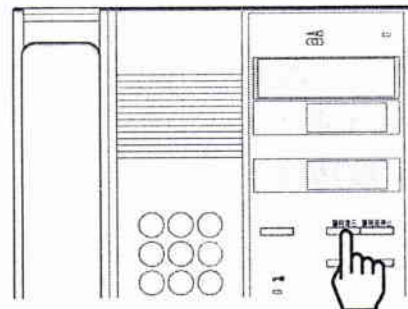

注意

- 住宅情報盤の音声警報音は [緊急呼出] ボタンを押すと、停止します。操作ミスなどで押さないように注意してください。

お知らせ

- 火災警報とガス漏れ警報は [緊急呼出] ボタンを押しても、住宅情報盤の警報音は停止しません。

■外部スイッチ（市販品）で音声警報音を止める

オプション機能です。

外部スイッチ（市販品）を取り付けて、音声警報音停止機能を持たせることができます。

1 音声警報音が鳴っているとき、外部スイッチを押すと、音声警報音は止まります

音声警報音が鳴りはじめてから10分間は、音を止めることはできません。



注意

- ・外部スイッチでは、音声警報音のみ停止します。警報を復旧させることはできません。

■設定一覧

機能名	機能説明	テンキー操作	参照ページ
制御装置で設定された共通の暗証番号	制御装置で設定された2つの暗証番号（暗証番号1・暗証番号2）を、管理室親機で確認できます。	⊛ + ④ ① (1) ⊛ + ④ ② (2)	12ページ
管理室親機で設定する共通の暗証番号	管理室親機で、暗証番号を2つまで（暗証番号3・暗証番号4）設定できます。	⊛ + ④ ③ (1) ⊛ + ④ ④ (2)	13ページ
管理室親機で設定する集合玄関機ごとの暗証番号	複数の集合玄関機が接続されている場合、集合玄関機1台につき1つの暗証番号が設定できます。	⊛ + ⑤ + 集合玄関機番号	14ページ
時計設定	現在の時刻を設定します。	⊛ + ⑥ ①	15ページ
解錠有効時間設定	設定された時間帯は、集合玄関機で暗証番号を入力することで、オートロックが解錠できます。	⊛ + ⑥ ②	16ページ
連続解錠時間設定	設定された時間帯は、オートロックが解錠状態になります。	⊛ + ⑥ ③	18ページ

■解錠（オートドア）用暗証番号の確認と設定

〈オートドア解錠用暗証番号の確認と設定のしかた〉

- 暗証番号は集合玄関機でオートドアを解錠するための番号です。
- 暗証番号は制御装置で設定されている場合があります。管理室親機で設定する場合は、設定状態を確認してから行ってください。

⚠️お願い

・制御装置の種類と接続により、機能しない場合があります。

■制御装置で設定された共通の暗証番号を確認する

制御装置で設定された2つの暗証番号（暗証番号1・暗証番号2）を、管理室親機で確認できます。（変更はできません。）

1 受話器を取りあげ、テンキーで下記の番号を押します

- 暗証番号1の確認 … ⊛ ④ ①
- 暗証番号2の確認 … ⊛ ④ ②

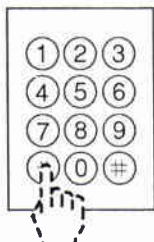

2 室番号表示窓に暗証番号が表示されます



3 確認したら、受話器を戻します

確認が終了します。

⚠️注意

- ・「共通の暗証番号」は、すべての集合玄関機に共通の番号です。
- ・システムにより、制御装置側で設定できない場合があります。

お知らせ

- ・共通の暗証番号2と4は、24時間タイマー（市販品）と連動できます。
- ・「0000」が表示されたときは、[暗証番号が設定されていません]。
- ・⊛を押すと、室番号表示窓に「F」が表示されます。
- ・押し間違えたときや「E」（エラー）が表示された場合は、[取消] ボタンを押し、はじめからやり直してください。

■管理室親機で共通の暗証番号を設定する

管理室親機で、暗証番号を2つまで（暗証番号3・暗証番号4）設定できます。

1 受話器を取りあげ、テンキーで下記の番号を押します

- 暗証番号3の確認 … (＊) (4) (3)
- 暗証番号4の確認 … (＊) (4) (4)

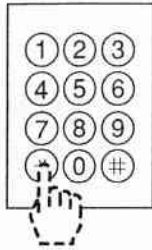

2 室番号表示窓に暗証番号が表示されます

現在設定されている暗証番号が表示されます。

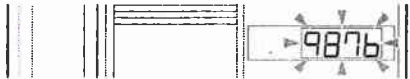

3 確認したら、テンキーで設定する4桁の暗証番号を押します

暗証番号による解錠が不要の場合は「0000」を入力します。

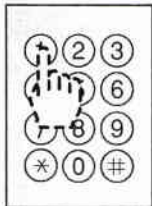

4 [電気錠解錠] ボタンを押します

室番号表示窓の番号が消灯したら、設定が完了します。

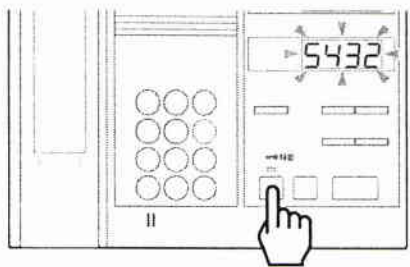

5 受話器を戻します

注意

- ・「共通の暗証番号」は、すべての集合玄関機に共通の番号です。
- ・メンテナンス時に必要です。記録してください。（20ページ）

注意事項

- ・共通の暗証番号2と4は、24時間タイマー（市販品）と連動できます。
- ・押し間違えたときや「E」（エラー）が表示された場合は、[取消] ボタンを押し、はじめからやり直してください。
- ・「0000」が表示されたときは、[暗証番号が設定されていません]。
- ・(＊)を押すと、室番号表示窓に「F」が表示されます。

ご使用の前に

使いかた

設定と調整

その他

■集合玄関機ごとに異なった暗証番号を設定する

複数の集合玄関機が接続されている場合、集合玄関機1台につき1つの暗証番号が設定できます。

1 受話器を取りあげ、テンキーで \star ⑤を押したあと、集合玄関機番号 \ast を押します



2 室番号表示窓に暗証番号が表示されます

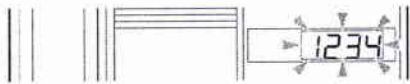

3 確認したら、テンキーで設定する4桁の暗証番号を押します

暗証番号による解錠が不要の場合は「0000」を入力します。



4 [電気錠解錠] ボタンを押します

室番号表示窓の番号が消灯したら、設定が完了します。

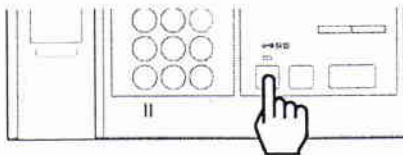

2台目以後の暗証番号を設定する場合

5 操作**1**～**4**を繰り返して設定します

6 受話器を戻します

！注意

- ・メンテナンス時に必要です。記録してください。(20ページ)

お知らせ

- ・集合玄関機番号 \ast について
集合玄関機番号は、集合玄関機から呼び出されたとき、室番号表示窓に表示される番号です。
- ・押し間違えたときや「E」（エラー）が表示された場合は、[取消] ボタンを押し、はじめからやり直してください。
- ・「0000」が表示されたときは、[暗証番号が設定されていません]。
- ・ \star を押すと、室番号表示窓に「F」が表示されます。
- ・接続している集合玄関機のみ設定してください。(接続していない集合玄関機の設定は無効です。)

■時刻設定

時刻が設定できます。時刻の入力は、時刻表示が点滅中に行ってください。
時刻設定は定期的に行ってください。

1 受話器を取りあげ、テンキーで* 6 0 を押します

室番号表示窓に現在の時刻が表示（点滅）されます。

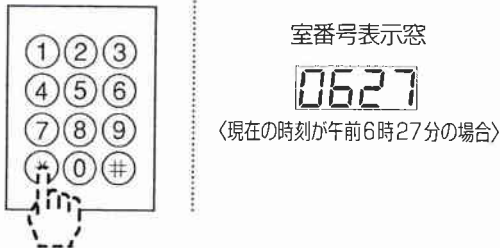

2 テンキーで時刻を入力します

時刻は24時間制で、4桁を入力します。

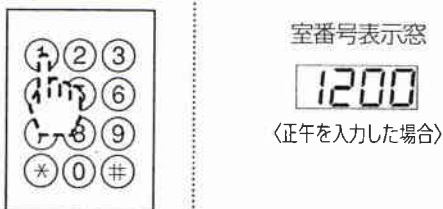

●時刻設定の入力例

時刻 (例)	テンキー入力
深夜0時	0 0 (時) + 0 0 (分)
正午	1 2 (時) + 0 0 (分)
午前8時	0 8 (時) + 0 0 (分)
午後5時	1 7 (時) + 0 0 (分)

3 [呼出] ボタンを押します

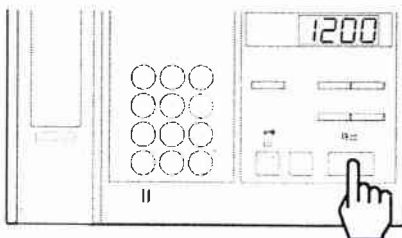

4 受話器を戻します

時刻が設定されます。

お知らせ

- ・押し間違えたときは [取消] ボタンを押し、はじめからやり直してください。
- ・「E」が表示されたときは、[取消] ボタンを押し、はじめからやり直してください。
- ・* を押すと、室番号表示窓に「F」が表示されます。
- ・以下の場合は設定されません。
 - ・約10秒間テンキーの入力がない場合。
 - ・設定の途中で受話器を元に戻した場合。
 - ・[取消] ボタンを押した場合。

各種機能の有効時間帯を設定する

設置設備の内容により異なります。

■有効時間帯を設定する

1つの暗証番号に対して2つの有効時間帯が設定できます。

設定された時間帯は、集合玄関機で暗証番号を入力することで、電気錠（オートロック）が解錠できます。

午前8時～正午、午後1時～午後5時の2つを設定する場合

- 1 受話器を取りあげたあと、テンキーで*⑥①を押します

室番号表示窓に「F6.1」が表示（点灯）されます。

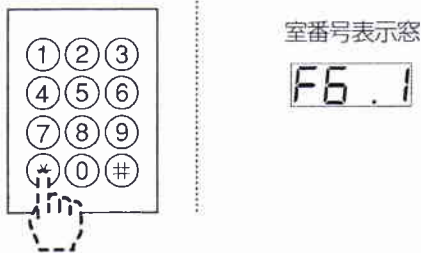

- 2 設定したい2桁の暗証番号コード*を押します

現在の有効時間帯（1）の開始時刻が点滅します。暗証番号コードについては「暗証番号コード一覧」（17ページ）を参照してください。

午前8時～正午を設定します。

- 3 テンキーで、1つ目の開始時刻「①③①①」を押します

有効時間帯（1）の開始時刻、午前8時を設定します。

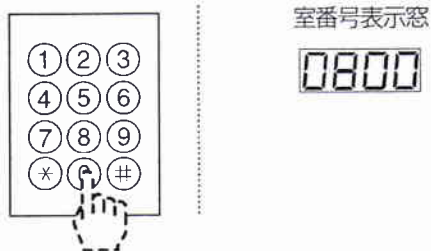

- 4 [呼出] ボタンを押します

現在の有効時間帯（1）の終了時刻が点滅します。

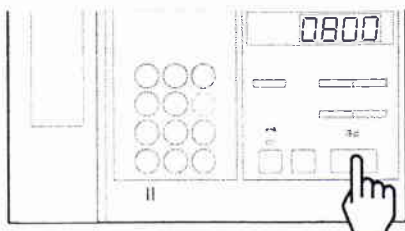

- 5 テンキーで、1つ目の終了時刻「①②①①」を押します

有効時間帯（1）の終了時刻、正午を設定します。

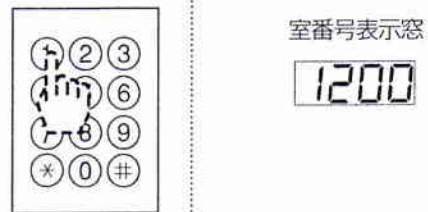

- 6 [呼出] ボタンを押します

現在の有効時間帯（2）の開始時刻が点滅します。

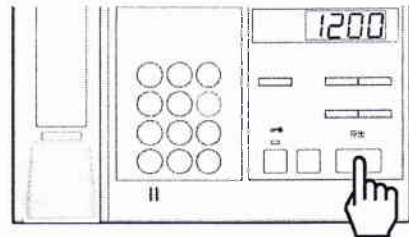

午後1時～午後5時を設定します。

- 7 テンキーで、2つ目の開始時刻「①③①①」を押します

二つ目の設定

- ・有効時間帯（2）の開始時刻、午後1時を設定します。
- ・2つ目を設定しない場合は、有効時間帯（1）の開始時刻、午前8時を設定します。

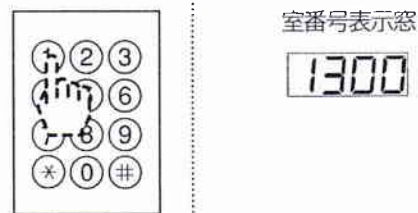

- 8 [呼出] ボタンを押します

現在の有効時間帯（2）の終了時刻が点滅します。

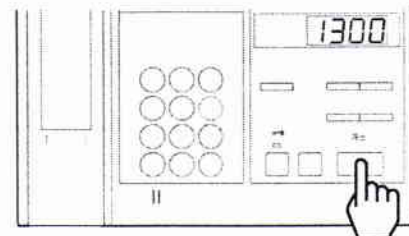

設置設備の内容により異なります。

9 テンキーで、2つ目の終了時刻
「①⑦⑦⑦」を押します

- ・有効時間帯 (2) の終了時刻、午後5時を設定します。
- ・2つ目を設定しない場合は、有効時間帯 (1) の終了時刻、正午を設定します。

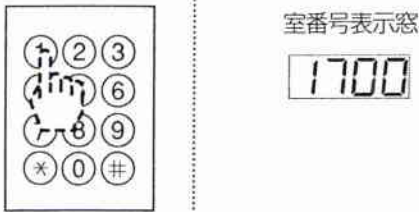

10 [呼出] ボタンを押します

設定が完了します。

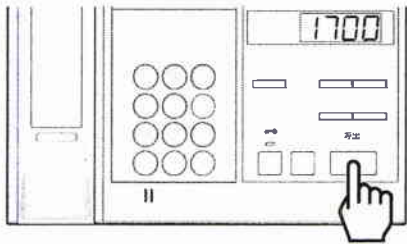

11 受話器を戻します

注意

- ・メンテナンス時に必要です。記録してください。(20ページ)

お知らせ

- ・押し間違えたときは [取消] ボタンを押し、はじめからやり直してください。
- ・「E」が表示されたときは、[取消] ボタンを押し、はじめからやり直してください。
- ・(*) を押すと、室番号表示窓に「F」が表示されます。
- ・共通の暗証番号2と4は、24時間タイマー (市販品) と連動できます。
24時間タイマー (市販品) と連動した場合は、共通の暗証番号2と4の有効時間帯は設定しないでください。
- ・暗証番号の有効時間帯について
 - ・常時有効設定 …… 開始「①①①①」
終了「②④①①」
 - ・常时无効設定 …… 開始「①①①①」
終了「①①①①」
- ・以下の場合は設定されません。
 - ・約10秒間テンキーの入力がない場合。
 - ・設定の途中で受話器を元に戻した場合。
 - ・[取消] ボタンを押した場合。

●※暗証番号コード一覧

暗証番号コード	対象集合玄関機	暗証番号を設定した機器
④①	全集合玄関機共通1	制御装置側で設定したすべての集合玄関機に共通の暗証番号。※1
④②	全集合玄関機共通2	
④③	全集合玄関機共通3	
④④	全集合玄関機共通4	
⑤①	集合玄関機1台目	集合玄関機ごとに設定した暗証番号。※2
⑤②	集合玄関機2台目	
⑤③	集合玄関機3台目	
⑤④	集合玄関機4台目	

※1 システムにより、制御装置側で設定できない場合があります。

※2 接続している集合玄関機のみ設定してください。(接続していない集合玄関機の設定は無効です。)

設置設備の内容により異なります。

■連続解錠時間帯を設定する

全集合玄関共通と各集合玄関機ごとで2つの時間帯の設定ができます。

設定された時間帯は、電気錠（オートロック）が解錠状態になります。

午前8時～正午、午後1時～午後5時の2つを設定する場合

1 受話器を取りあげたあと、テンキーで⑥②を押します

室番号表示窓に「F6.2」が表示（点灯）されます。

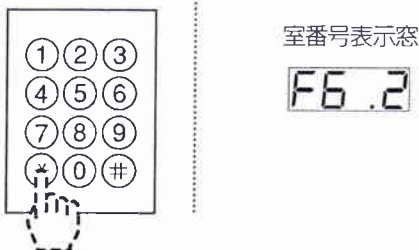

2 設定したい2桁の暗証番号コード*を押します

現在の連続解錠時間帯（1）の開始時刻が点滅します。
暗証番号コードについては「暗証番号コード一覧」（19ページ）を参照してください。

午前8時～正午を設定します。

3 テンキーで、1つ目の開始時刻「⑦⑧⑦⑦」を押します

連続解錠時間帯（1）の開始時刻、午前8時を設定します。

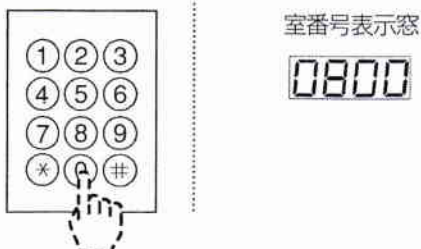

4 [呼出] ボタンを押します

現在の連続解錠時間帯（1）の終了時刻が点滅します。

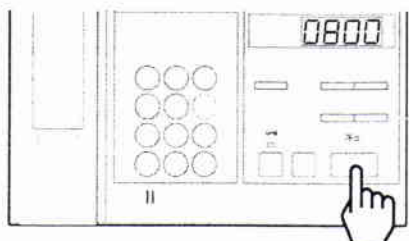

5 テンキーで、1つ目の終了時刻「①②⑦⑦」を押します

連続解錠時間帯（1）の終了時刻、正午を設定します。

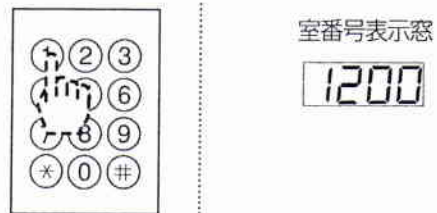

6 [呼出] ボタンを押します

現在の連続解錠時間帯（2）の開始時刻が点滅します。

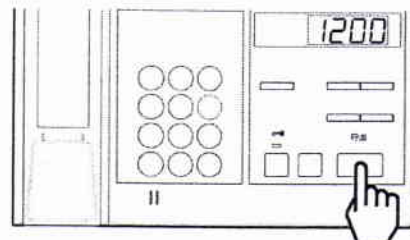

午後1時～午後5時を設定します。

7 テンキーで、2つ目の開始時刻「①③⑦⑦」を押します

二つ目の設定

- ・連続解錠時間帯（2）の開始時刻、午後1時を設定します。
- ・2つ目を設定しない場合は、連続解錠時間帯（1）の開始時刻、午前8時を設定します。

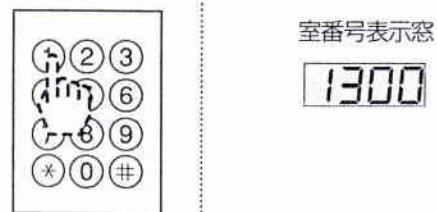

8 [呼出] ボタンを押します

現在の連続解錠時間帯（2）の終了時刻が点滅します。

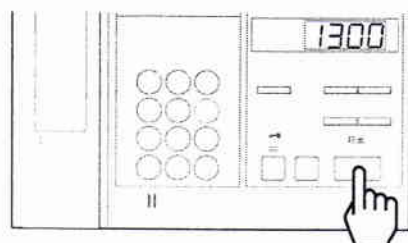

設置設備の内容により異なります。

9 テンキーで、2つ目の終了時刻「①⑦⑦⑦」を押します

- ・連続解錠時間帯(2)の終了時刻、午後5時を設定します。
- ・2つ目を設定しない場合は、連続解錠時間帯(1)の終了時刻、正午を設定します。

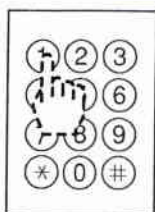

10 [呼出] ボタンを押します

設定が完了します。

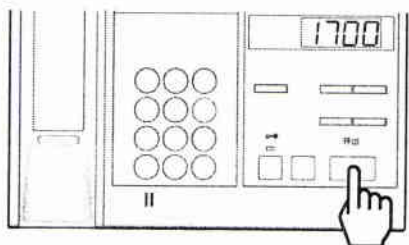

11 受話器を戻します

注意

- ・メンテナンス時に必要です。記録してください。(20ページ)

お知らせ

- ・押し間違えたときは[取消]ボタンを押し、はじめからやり直してください。
- ・「E」が表示されたときは、[取消]ボタンを押し、はじめからやり直してください。
- ・(*)を押すと、室番号表示窓に「F」が表示されます。
- ・暗証番号の連続解錠時間帯について
 - ・常時有効設定 …… 開始「①⑦⑦⑦」
終了「②④⑦⑦」
 - ・常时无効設定 …… 開始「①⑦⑦⑦」
終了「①⑦⑦⑦」
- ・以下の場合は設定されません。
 - ・約10秒間テンキーの入力がない場合。
 - ・設定の途中で受話器を元に戻した場合。
 - ・[取消]ボタンを押した場合。

●※暗証番号コード一覧

暗証番号コード	対象集合玄関機	設定された機器
④①	全集合玄関機共通	集合玄関機すべての連続解錠時間帯。
⑤①	集合玄関機1台目	集合玄関機それぞれの連続解錠時間帯。※1
⑤②	集合玄関機2台目	
⑤③	集合玄関機3台目	
⑤④	集合玄関機4台目	

※1 接続している集合玄関機のみ設定してください。(接続していない集合玄関機の設定は無効です。)

管理室親機設定一覧

〈暗証番号、時間帯設定一覧〉

設定項目		設定内容		
		工場出荷時	変更後	
管理室親機で設定する 共通の暗証番号	暗証番号3 (④③)	0000		
	暗証番号4 (④④)	0000		
管理室親機で設定する 集合玄関機ごとの暗証 番号	集合玄関機1 (⑤①)	0000		
	集合玄関機2 (⑤②)	0000		
	集合玄関機3 (⑤③)	0000		
	集合玄関機4 (⑤④)	0000		
解錠有効時間帯	全集合玄関機共通1 (④①)	時間帯1	00:00~24:00	~
		時間帯2	00:00~00:00	~
	全集合玄関機共通2 (④②)	時間帯1	00:00~24:00	~
		時間帯2	00:00~00:00	~
	全集合玄関機共通3 (④③)	時間帯1	00:00~24:00	~
		時間帯2	00:00~00:00	~
	全集合玄関機共通4 (④④)	時間帯1	00:00~24:00	~
		時間帯2	00:00~00:00	~
	集合玄関機1 (⑤①)	時間帯1	00:00~24:00	~
		時間帯2	00:00~00:00	~
	集合玄関機2 (⑤②)	時間帯1	00:00~24:00	~
		時間帯2	00:00~00:00	~
	集合玄関機3 (⑤③)	時間帯1	00:00~24:00	~
		時間帯2	00:00~00:00	~
	集合玄関機4 (⑤④)	時間帯1	00:00~24:00	~
		時間帯2	00:00~00:00	~
連続解錠時間帯	全集合玄関機共通 (④①)	時間帯1	00:00~00:00	~
		時間帯2	00:00~00:00	~
	集合玄関機1 (⑤①)	時間帯1	00:00~00:00	~
		時間帯2	00:00~00:00	~
	集合玄関機2 (⑤②)	時間帯1	00:00~00:00	~
		時間帯2	00:00~00:00	~
	集合玄関機3 (⑤③)	時間帯1	00:00~00:00	~
		時間帯2	00:00~00:00	~
	集合玄関機4 (⑤④)	時間帯1	00:00~00:00	~
		時間帯2	00:00~00:00	~

■お手入れするには

- 外観の汚れは、乾いたやわらかい布で軽く拭いてください。汚れが落ちにくいときは、水で薄めた中性洗剤をやわらかい布にひたし、よくしぼってから拭いてください。



! 注意

・ベンジン、シンナーなどの薬品は使用しないでください。機器の表面を傷めたり、変色の原因になります。

■故障かな?と思ったら

- 正常な呼出・通話ができないときは、管理室・管理会社へご連絡ください。

エラー表示	内 容	対処方法
E-CO	制御装置の電源が入っていません。	制御装置の電源を確認してください。
	制御装置が故障しています。	修理受付センターへご連絡ください。 (表紙裏面「お問い合わせ先」を参照してください。)
E1	住宅情報盤の電源が入っていません。	住宅情報盤の電源を入れてください。
E2	操作時の住戸番号が誤っています。	再度、住戸番号を確認して操作してください。
---1	時刻設定がされていません。	時刻の設定をしてください。 (15ページ)

! 警告

・機器本体を取り外さないでください。

■仕様

電源電圧	DC12V (制御装置、または電源アダプターから供給)
消費電流	VHX-MKR/A 待受時 約100mA 最大 約300mA
通話方式	電話形同時通話
使用周囲温度	0~40℃
材質	パネル…自己消火性ABS樹脂 シャーシ…普通鋼板
形状	据置・壁取付両用形 (JIS 2個用または3個用スイッチボックス)
色調	ホワイト
質量	約2.0kg

アフターサービスについて (修理を依頼される時)

修理・お取り扱いなどのご相談は取付工事店、販売店もしくは修理受付センター、お客様ご相談窓口へお申し付けください。

- 製品保証書のお買い上げ日、店名・捺印をお確かめいただき、よくお読みのと保管してください。
 - ・保証期間内は無料修理規定に従って、修理をさせていただきます。
 - ・保証期間を過ぎたときは有料で修理させていただきます。
- 使用中、故障や誤動作またはこれらの不都合による利用の機会を逸した場合の損害補償については申し受けかねます。

補修用性能部品について

この製品の補修用性能部品(機能維持のために必要な部品)の最低保有期間は、製造打ち切り後7年です。

※修理受付センター・お客様ご相談窓口における個人情報のお取り扱いについて

アイホン株式会社およびその関係会社は、お客様よりいただいたお客様の氏名・住所などの個人情報を修理やご相談への対応、その確認や製品、サービスのご案内等のために利用し、記録に残すことがあります。また、修理業務等を委託する場合や正当な理由がある場合は、第三者に個人情報を開示・提供することがありますが、その場合においても個人情報を適切に管理します。

- 本書の内容に関しましては万全を期して作成しておりますが、万一ご不審な点や誤り、記載漏れなどがありましたら、お買い上げの販売店もしくは当社支店・営業所までご連絡ください。
また、本製品の使用に起因する損害や逸失利益の請求などにつきましては、上記に関わらず当社はいかなる責任も負いかねますのであらかじめご了承ください。
- 高い信頼性が要求される用途に使用するときは、ご使用になるシステムの安全設計や故障に対する適切な処置を万全におこなってください。
- 本製品は日本国内でのみ使用されることを前提に設計、製造されています。日本国外で使用した場合の運用結果につきましては、当社はいかなる責任も負いかねますので、あらかじめご了承ください。
また当社は、本製品に関して海外での保守および技術サポートはおこなっておりません。
- 本書に記載された仕様、デザイン、その他の内容については、改良のため予告なしに変更することがあります。
- 本書に記載されている他社製品名は、一般に各社の商標または登録商標です。TM、®、©などのマークは記載していません。

お問い合わせ先【受付時間：午前9:00～午後5:30】

■修理のご依頼は「修理受付センター」へ

☎ **0120-037-704** ●年中無休(365日)受付

■お取り扱いなどのご相談は「お客様ご相談窓口」へ

☎ **0120-141-092** ●土・日曜、祝日、およびお盆、年末・年始、
(ご注意：携帯電話からのご相談はできません。) ゴールデンウィークを除く。

アイホン株式会社

〒456-8666 名古屋市熱田区神野町2-18

ホームページ <http://www.aiphone.co.jp>

DASHWISM

住宅情報盤 VH-3KAT

取扱説明書

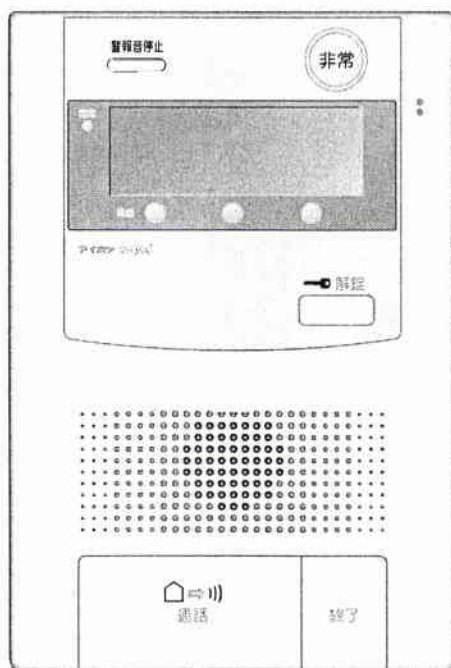

- 安全に正しくお使いいただくため、ご使用前に必ずこの「取扱説明書」をお読みください。
- お読みになったあとも、必要に応じていつでもお読みいただけるよう大切に保管してください。

ご使用前に

安全上のご注意	2
お住まいの設備について	4
各部の名称	6
住宅情報盤	6
表示窓の見かた	6
通話のしかた（ハンズフリー通話）	7

使いかた

呼出を受ける／呼び出す	8
呼出を受ける	8
管理室を呼び出す	12
玄関を呼び出す	12
新着情報を見る	13

設定と調整

音を設定する	14
呼出音量設定	14
呼出音種設定	14

警報の種類と対処

火災が発生したら（火災警報）	15
火災が発生したら（火災警報）	15
感知器の配線が断線したら（火災障害警報）	15
ガス漏れ警報／非常通報	16
ガス漏れ警報	16
換気警報	16
ガス漏れ検知器の障害警報	17
非常通報	17
コール（汎用）／地震が発生したら	18
コール（汎用）	18
地震が発生したら（緊急地震速報（予報））	18
発報状態	19
発報状態について	19

その他

集合玄関機の手配	20
集合玄関機の手配	20
解除する	21
セキュリティー機能の点検と交換	22
お手入れするには／故障かな？と思ったら／仕様	23
補助音響装置を設置した場合の動作	23
アフターサービスについて（修理を依頼される時）	裏面

ご使用前に 安全上のご注意

はじめに

- 設置設備の内容により、ご利用になれる機能・サービスが限定されます。
- ご使用前に必ず取扱説明書をお読みにになり、正しくお使いください。
- お読みになった後は、いつでも見られるようお手元に大切に保管してください。

本システムは、日本国外ではご利用になれません。
This product is exclusively for use in Japan.



注意(警告・注意を含む)を促す
内容を告げるものです。



禁止の行為であることを告げる
ものです。



行為を強制したり指示する
内容を告げるものです。



警告

この表示を無視して、誤った取扱いをすると、人が死亡または重傷を負う可能性が想定される内容を示しています。



本体は絶対にあけない。
機器内部には、電圧がかかっている部分があり、
感電の原因となります。



機器を分解・改造しない。
火災、感電の原因となります。

分解・改造



仕様に表記された電源電圧以外の電圧で使用し
ない。
火災、感電の原因となります。



機器に液体(水、ジュース、薬品など)を入れ
たり、ぬらさない。
火災、感電の原因となります。



開口部から内部に物を入れない。
機器に金属類や燃えやすいものを差し込んだり
落としたりしないでください。火災、感電の原
因となります。



注意

この表示を無視して、誤った取扱いをすると、人が傷害を負う可能性が想定される内容および物的損害のみの発生が想定される内容を示しています。



機器の上に物を置いたり、布などで覆わない。
火災、故障の原因となります。



次の場所での設置および使用はしない。
火災、感電、故障の原因となることがあります。

- ・直射日光の当たる場所
- ・温度が上昇するところ
暖房機器、ボイラーなどの近く
- ・鉄粉、液体のかかる恐れのあるところ
鉄粉、ほこり、油、薬品、硫化水素(温泉地)など
- ・湿度の高いところ
浴室、地下室、温室など

- ・温度が低いところ
冷凍倉庫内、クーラーの正面など
- ・直接湯気や油煙のあたるところ
熱器具や調理台のそばなど
- ・ノイズの発生するところ
調光器、インバータの電気製品など

■お願い

- OA機器、テレビ、ラジオなどの近くで使用しますと、電波に影響をおよぼしたり雑音が入ったりしますので、本体より1m以上離してご使用ください。
- 住宅情報盤（本機）は、直射日光が当たる場所での使用は避けてください。やむをえない場合は、光を遮るなどしてご使用ください。
- 本システムに使用する当社ブランド以外の機器については、製造元、販売元の仕様および保証内容にしたがってご使用ください。
- 機器に故障や異常が生じた場合は、住宅情報盤（本機）の電源スイッチをOFFにしてください。

■お知らせ

- 電源電圧などが日本国内仕様になっています。国外では使用できません。
- 住宅情報盤（本機）は屋内専用です。屋外では使用できません。
- 上面が黒くすすける場合がありますが、故障ではありません。
- 放送局などのアンテナに近接する地域では、放送が混入する場合があります。
- 本体が多少温かくなることがありますが故障ではありません。
- ガス漏れ検知器にスプレー式殺虫剤、ヘアスプレーなどが直接かかると警報が鳴ることがあります。
- セキュリティインターホンは、火災・ガス漏れを防止する機器ではありません。
- 携帯電話機を近接する場所で使用すると、誤作動の原因になることがあります。

■ご使用上のご注意（通話）

- 電源（AC100V）の専用ブレーカーを切らないでください。各警報および管理室との通話ができなくなります。
- 住宅情報盤（本機）から50cm以内の距離で通話してください。離れすぎると音声聞き取りにくくなる場合があります。
- 住宅情報盤（本機）・集合玄関機・玄関子機のまわりの音が大きく騒がしいとき（子どもの泣き声、ステレオの音響、強風時の風雑音など）は、音声のとぎれて聞き取りにくくなる場合があります。
- 住宅情報盤（本機）と集合玄関機または玄関子機で通話するときは、相手の話が終わらないうちに話すと、声のとぎれて聞こえることがあります。相手の話がいったん終わったところで話すと、スムーズな通話ができます。

■日常点検

入居者の皆さまによる日常点検のポイントは次のとおりです。

住戸内の外観の点検は、居住者の皆さまにお願いいたします。

外観の点検ポイントは次のとおりです。日常的に点検を行うよう、お願いいたします。

- 住宅情報盤（本機）の電源が切れていないか。（電源表示灯の点灯を確認する。）
- 住宅情報盤（本機）、感知器が変形、損傷、脱落していないか。

上記のようなことがあった場合、または音声警報音が鳴るなど原因不明の異常なことがあった場合は、すみやかに管理事務所・管理者に連絡してください。なお、自動火災報知設備は火災を早期発見・早期消火するものですから、物をぶつけたりしないよう、日頃から大事に取り扱い、点検をしてください。

ご使用前に お住まいの設備について

■設置されている設備をチェックしておきましょう

設置設備の内容により、ご利用になれる機能・サービスが限定されます。

場所	品名	チェック(ある○)	ページ
エントランス	① 集合玄関機		20
	② 宅配ボックス※		13
	③ オートロック(電気錠)		10
管理室	④ 管理室親機		8
	⑤ 緊急地震速報受信機		18
玄関	⑥ 玄関子機		8
リビング・キッチン	⑦ 住宅情報盤(本機)		
	⑧ 火災感知器		15
	⑨ ガス漏れ検知器		16
トイレ	⑩ コールボタンなど		18

※機器が設置されていても住宅情報盤(本機)と連動していない場合があります。

エントランス

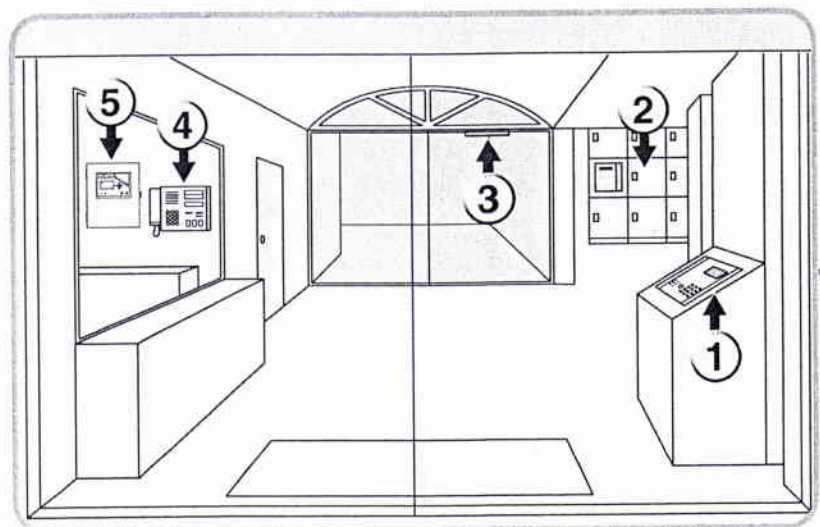

ご使用の前に

使いかた

設定と調整

警報の種類と対処

その他

玄関



リビング・キッチン

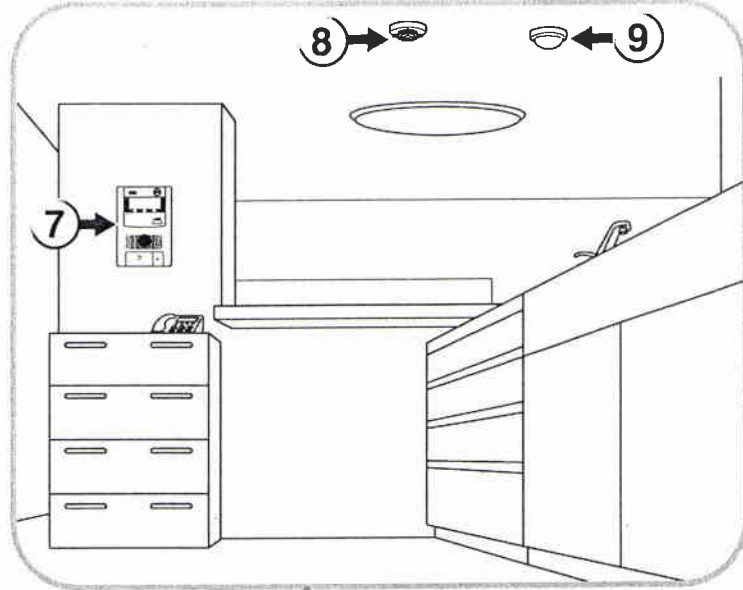

トイレ

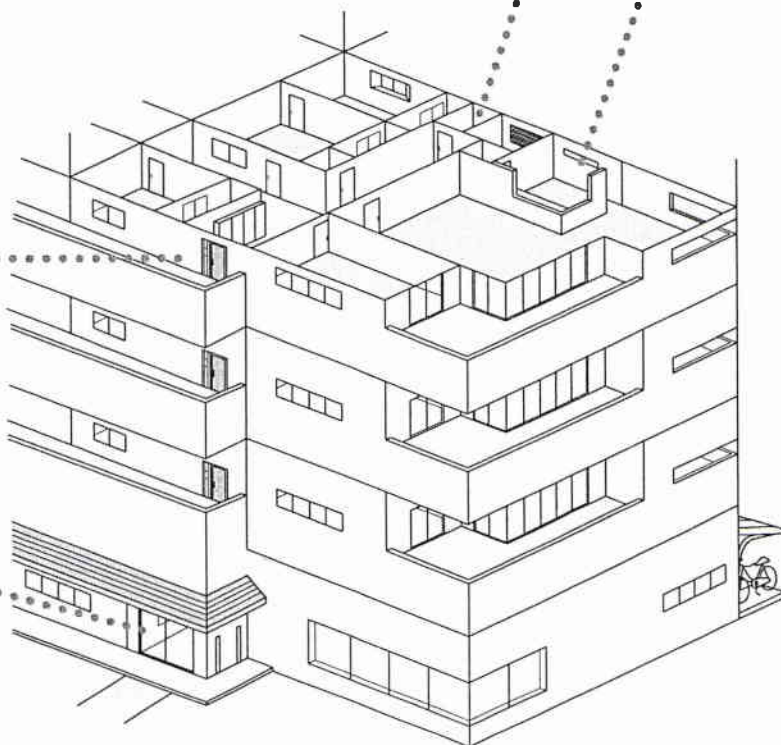

● 設置設備がわからない場合は、管理会社・管理室・施工業者などにお問い合わせください。

ご使用前に 各部の名称

■住宅情報盤 (VH-3KAT)

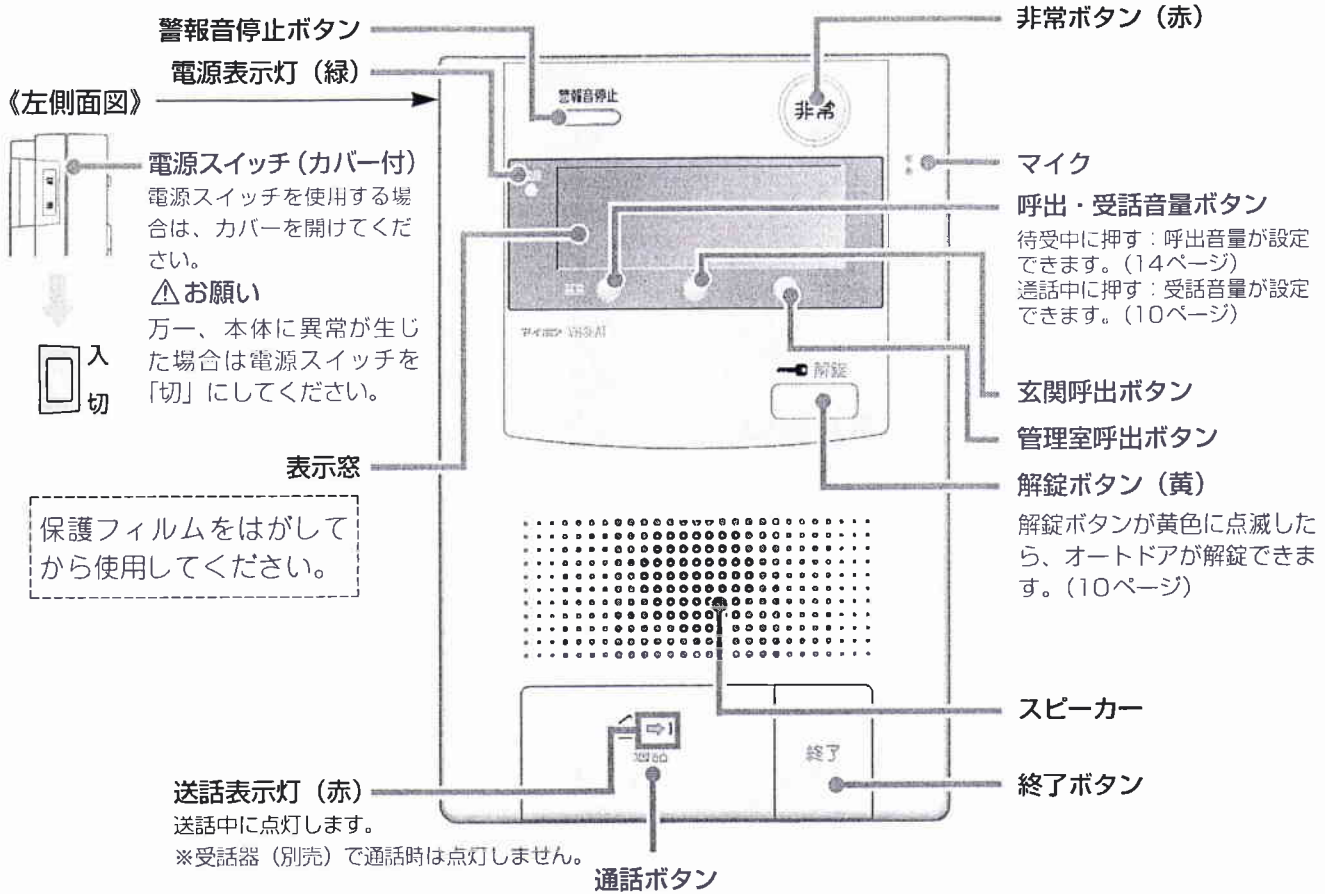

■表示窓の見かた

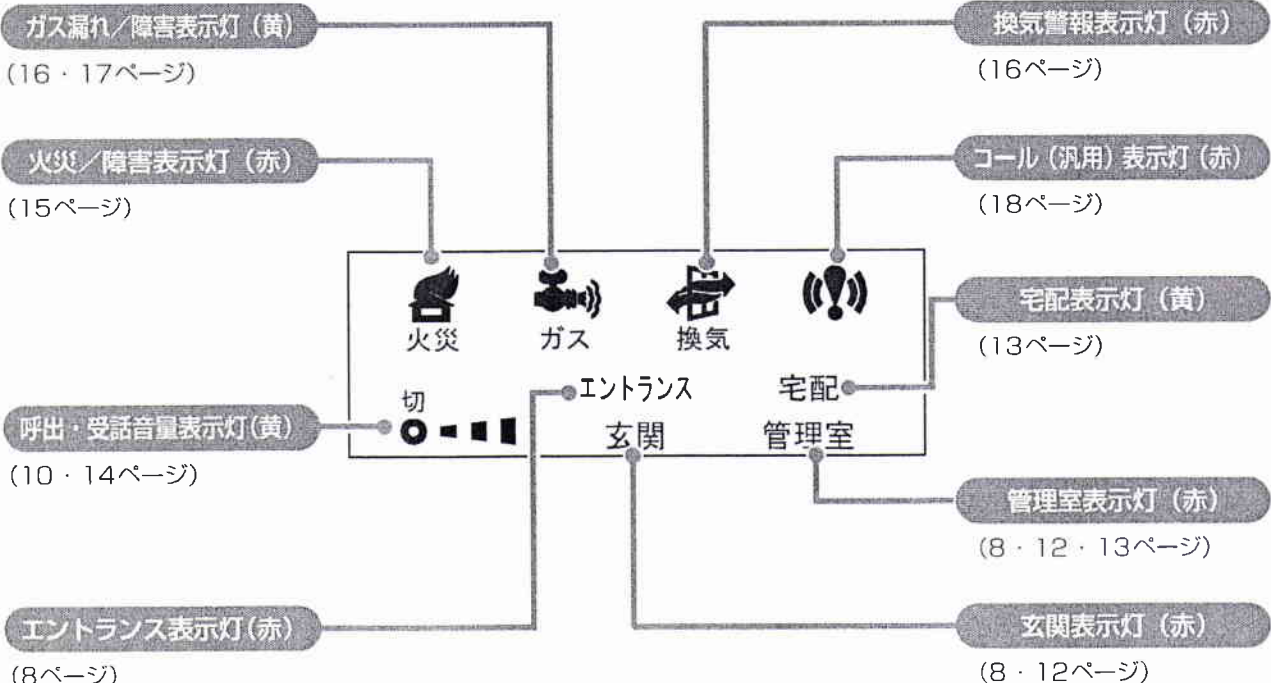

■通話のしかた (ハンズフリー通話)

[通話ボタン] を一度押すだけで、手ばなしでお話できます。

1 呼び出されたら…
[通話] を1回押します

- 「ピッ」と音が鳴り、通話できます。

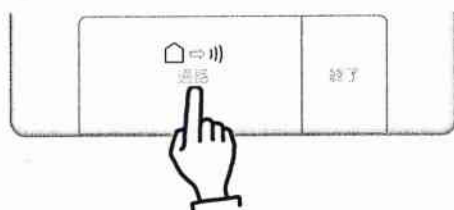

2 マイク (6ページ) に向かって話しかけます

3 通話を終了するときには…
[終了] を押します

- 表示窓の表示が消え、通話が終了します。
- 「ピッ」と音が鳴ります。

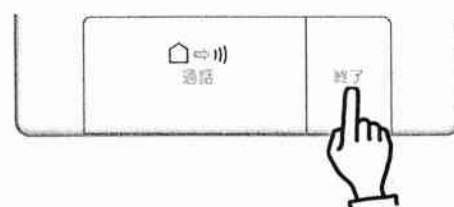

お知らせ

- ・室内の声を不用意に外に漏らさないよう、送話中は送話表示灯 (赤色) が点灯してお知らせします。
- ・通話時、交互にお話することで、送話表示灯 (赤色) がついたり消えたりしますが故障ではありません。

■受話器 (ハンドセット) について

別売の受話器 (ハンドセット) が取り付けられます。

【受話器 (ハンドセット) での通話】

- ①呼出音が鳴ります。
- ②受話器を取りあげて通話します。
- ③お話しが終わったら、受話器を元に戻します。

ハンズフリーで通話中に受話器を取りあげると、受話器での通話ができます。お話しが終わったら受話器を元に戻します。

呼出を受ける／呼び出す

設置設備の内容により異なります。

■呼出を受ける

以下の場所から呼ばれた場合、管理室以外では最大約3分間、管理室では最大約10分間の通話ができます。

- (集中) 集合玄関機
- 玄関子機
- 管理室

■表示される呼出元の種類について

呼出を受けたときや呼び出すときなど、表示窓に呼出元または呼出先がそれぞれ簡略して表示されます。

表示窓表示	呼出元・呼出先
エントランス	(集中) 集合玄関機から呼ばれた場合。
	(集中) 集合玄関機と通話している場合。
玄関	玄関子機から呼ばれた場合。
	玄関子機と通話している場合。
管理室	管理室から呼ばれた場合。
	管理室と通話している場合。

・表示窓の文字は、呼出中は点滅し、通話中は点灯します。

集合玄関機から呼び出された場合

- 1 呼出音※が鳴り、表示窓に呼出元が表示されます(点滅)

呼出元が表示されます。(点滅)

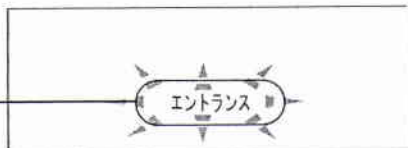

お知らせ

- ・約45秒以内に応答しないと、呼出が切れます。
- ・※呼出音について
呼び出される場所ごとに呼出音が変更できます。

呼出元	表示窓	呼出音
エントランス	エントランス	呼出音1・2の中から
住戸玄関	玄関	選択(14ページ)
管理室	管理室	ピンポンパーン
宅配 (着荷滞留)	宅配	ポーンポーンポーン 荷物が届いています

- 2 [通話] を押します

- 通話できます。
- 「ピツ」と音が鳴ります。

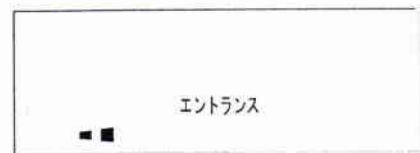
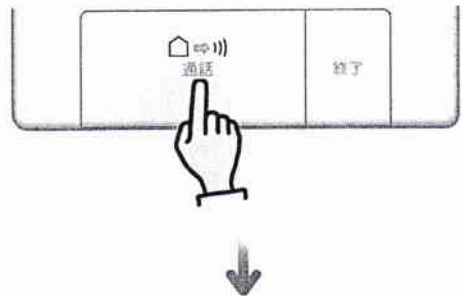

- ①こちらから相手に話しかけると、送話表示灯(赤色)が点灯します。
- ②送話表示灯(赤色)が消えているとき、相手の声が聞こえます。
- ③お話しは、①②を交互に繰り返してください。

■通話中の機能

- 通話時間の延長。(9ページ)
- 受話音量の変更。(10ページ)
- オートドアの解錠。(10ページ)

設置設備の内容により異なります。

3 お話が終わったら、[終了] を押します

- 表示窓の表示が消え、通話が終了します。
- 「ピッ」と音が鳴ります。

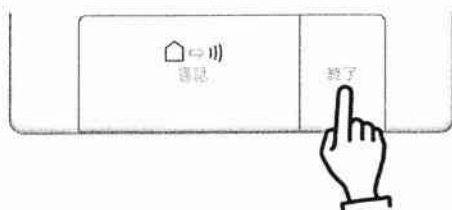

お知らせ

- ・管理室以外との通話時間は約1分間ごとに、延長することができます。(右記)
- ・管理室との通話時間は最大約10分間で、延長はできません。(設置設備により通話時間は異なります)

■通話を延長する

通話開始から約50秒経つと、送話表示灯が赤色に点滅します。

1 通話中に [通話] を押します

- 通話を延長します。
- 「ピッ」と音が鳴ります。

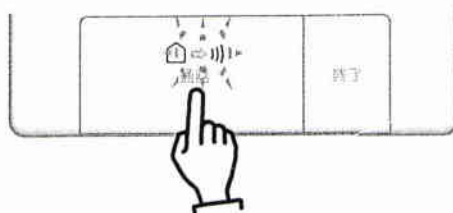

通話開始から

約50秒 → [通話] 約1分間 → [通話] 約1分間 →

最大約3分間の通話が可能です。

お知らせ

- ・受話器 (ハンドセット) をご使用の場合、またはプレストーク (11ページ) で応答した場合は、送話表示灯は赤色に点滅しません。管理室以外との通話時間は約3分間です。

設置設備の内容により異なります。

■受話音量を変更する

相手の声の大きさを、3段階に調節できます。初期設定値は「■ ■ (中)」に設定されています。通話中に設定します。

集合玄関機と通話中の場合

- 1 通話中、受話音量の現在の設定が表示されます



受話音量が表示されます。

- 2 [呼出・受話音量] を押します

- 受話音量を調節します。
- [呼出・受話音量] を押すごとに、
■ ■ ■ (大) → ■ (小) → ■ ■ (中) → ■ ■ ■ (大) …の順に切り替わります。

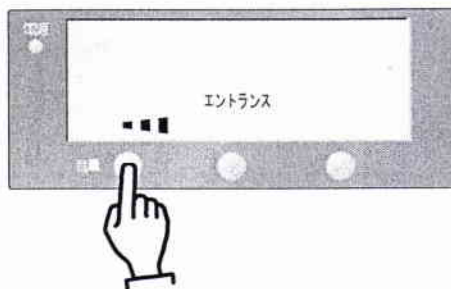

お知らせ

- ・ 受話器 (ハンドセット) をご使用の場合は、受話音量は調節できません。

■オートドアを解錠する

集合玄関機と通話中に、オートドアを解錠します。

集合玄関機から呼び出された場合

- 1 通話中、解錠ボタンが黄色に点滅します

- 解錠ボタンが黄色に点滅したら、オートドアが解錠できます。

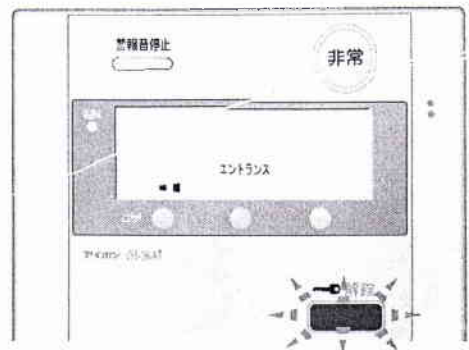

- 2 [解錠] ボタンを押します

- オートドアが解錠し、解錠ボタンが点滅から点灯にかわります。また、「ピッ」と解錠確認音が鳴り、解錠したことをお知らせします。

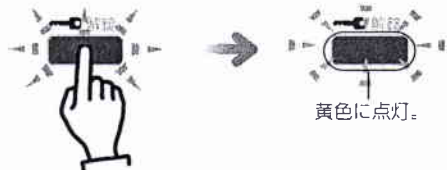

- 3 来訪者に入ってもらいます

お知らせ

- 解錠ボタン (黄) を点滅させるかさせないかの設定ができます。
(初期設定値は「点滅する」に設定されています。)
- ・ 点滅させなくするには。
① 待受画面で、[解錠] ボタンを2秒以上押す
「ピッ」と確認音が鳴り、設定が完了します。
- ・ 点滅させるには。
① 待受画面で、[解錠] ボタンを2秒以上押す
「ピッ」と確認音が鳴り、設定が完了します。
([解錠] ボタンが点灯します。)

■プレストークで応答する

住宅情報盤のまわりの音が大きく（室内で犬を飼っているなど）音声とぎれるときに便利です。呼出時（12ページ）や通話中に使用できます。

1 [通話] を1秒以上押し続けて話します

- 「ピッ」と音が鳴り、送話表示灯（赤）が点灯します。

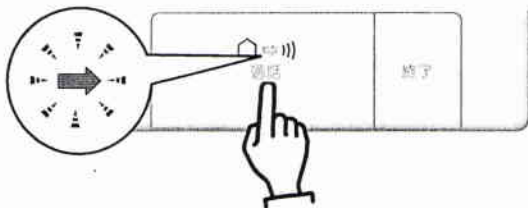

! 注意

- プレストークでの通話中は [通話] を押し続けていないと送話できません。

2 [通話] をはなして、相手の声を聞きます

- 送話表示灯（赤）が消灯します。



3 [終了] を押して、終了します

- 表示窓の表示が消え、通話が終了します。
- 「ピッ」と音が鳴ります。

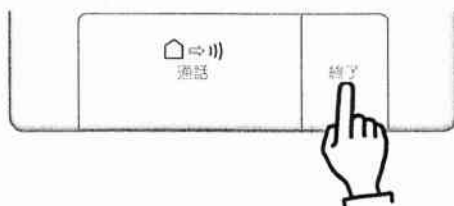

■外から室内の家族に呼びかける（ファミリーコール）

呼び出しに回答しなくても、玄関の様子を音声で確認できます。

ご家族との簡単なやりとりに便利です。

1 玄関子機の [呼出] を1秒以上押します

- 呼出確認音になります。

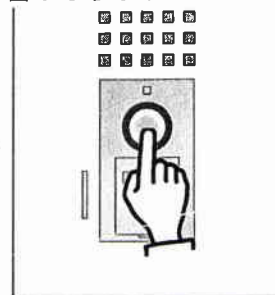

2 マイクに向かって話しかけます

「ピッ」と音が鳴ったあとに話しかけてください。（約15秒で自動的に終了します。）

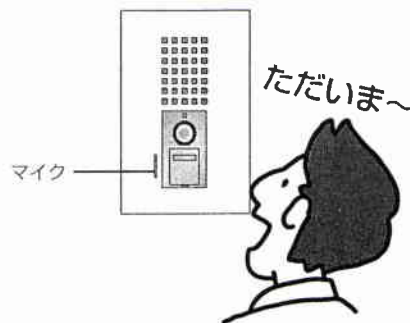

呼出音が鳴ったあと、外の音声が聞こえます。



呼出を受ける／呼び出す

設置設備の内容により異なります。

■管理室を呼び出す

最大約10分間の通話ができます。
(設置設備により通話時間が異なります。)
通話の延長はできません。

1 待受状態で「通話」を押します

- 「ピッ」と音が鳴ります。

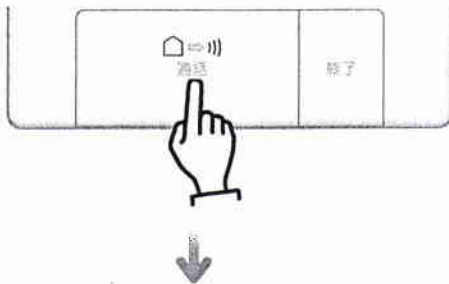

- 表示窓に「玄関」と「管理室」が点灯（赤）します。



2 「管理室」を押します

- 「ピッ」と音が鳴ります。

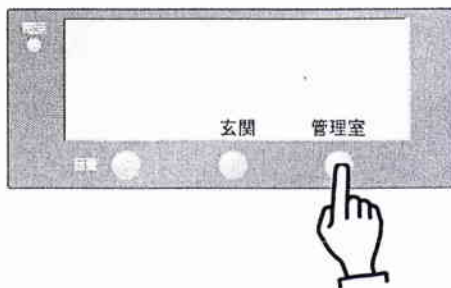

3 相手が出たら、お話します

4 お話が終わったら、「終了」を押します

- 表示窓の表示が消え、通話が終了します。
- 「ピッ」と音が鳴ります。

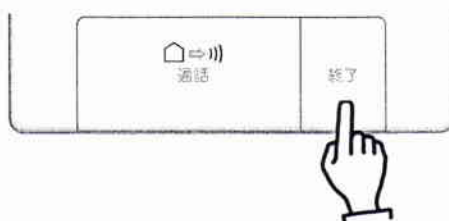

■玄関を呼び出す

約1分間の通話ができます。
通話の延長ができ、最大約3分間通話できます。
(9ページ)

1 待受状態で「通話」を押します

- 「ピッ」と音が鳴ります。

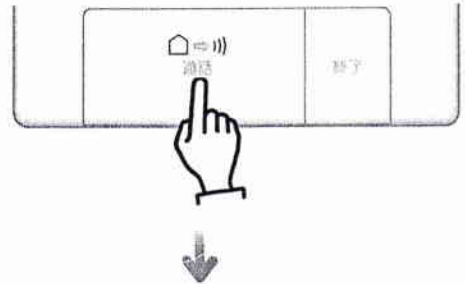

- 表示窓に「玄関」と「管理室」が点灯（赤）します。



2 「玄関」を押します

- 「ピッ」と音が鳴ります。
- 通話できます。

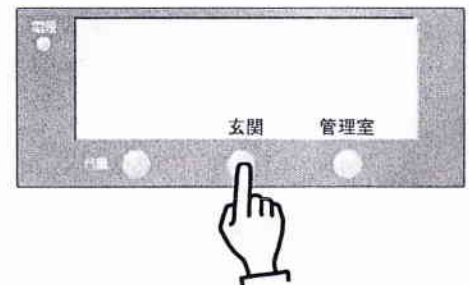

3 お話が終わったら、「終了」を押します

- 表示窓の表示が消え、通話が終了します。
- 「ピッ」と音が鳴ります。

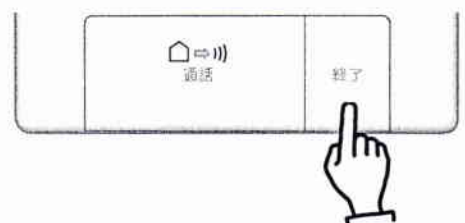

設置設備の内容により異なります。

■宅配表示

1 宅配ボックスに着荷があると…

- 表示窓に「宅配」が点灯（黄）してお知らせします。
- 宅配ボックスの荷物を取るまで、「宅配」が表示されます。

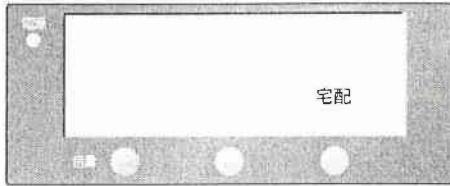

お知らせ

- ・宅配物が届いたときに呼出音（「ポーンポーンポーン 荷物が届いています」）が鳴り、表示窓に「宅配」が表示されます。
- ・宅配物を取りに行かずに一定時間が経過すると、「ポーンポーンポーン 荷物が届いています」という滞留音が鳴る場合があります。

■管理室からの呼出（管理室メモリ）

1 留守中に管理室からの呼出があると…

- 表示窓に「管理室」が点灯（赤）してお知らせします。

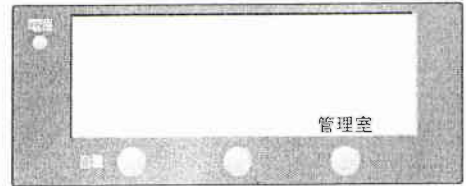

2 「管理室」を押します

- 管理室を呼び出します。
- 最大約10分間の通話ができます。
- 「ピッ」と音が鳴ります。

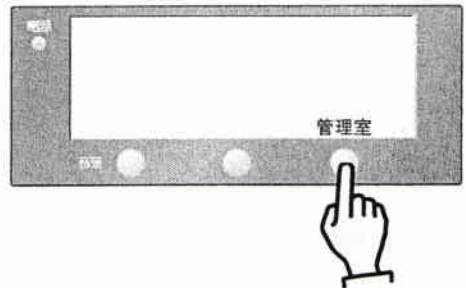

お知らせ

- ・表示窓の「管理室」表示は、管理室親機側で「メモリーメッセージのリセット（解除）」をすると、消えます。

音を設定する

■呼出音量設定

呼出音の大きさを、4段階（「大」・「中」・「小」・「切」）で調節できます。初期設定値は「中」に設定されています。
待受状態で設定します。

1 待受状態で [呼出・受話音量] を押します

- 呼出音量を調節します。
設定した音量で鳴り、音量を確認できます。
- [呼出・受話音量] を押すごとに、
 - ■ (中) → ■ ■ ■ (大) → 切 (切) →
 - (小) → ■ ■ (中) の順に切り替わります。

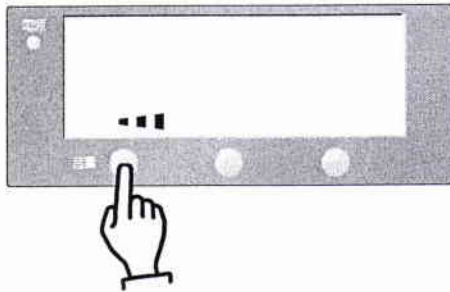

■呼出音種設定

集合玄関機と玄関子機からの呼出音の種類を、2種類の中から選択できます。初期設定値は「パターン1」に設定されています。

<呼出音の種類について>

呼出元 呼出音の種類	住戸玄関	エントランス
パターン1	ピンポン×2	ピポパン×4
パターン2	ピンポン×4	ピンポン

1 通話ボタンを開けます

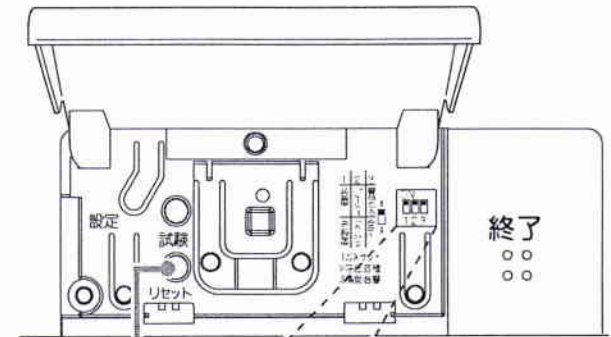

リセットスイッチ

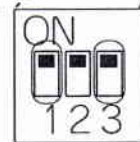

(初期設定)

※1, 3は変更しないでください。

2 ディップスイッチ「2」を切り替えます

- 2
- ON : パターン1
 - OFF : パターン2

3 リセットスイッチを押します

4 通話ボタンを閉じます

お知らせ

・ディップスイッチ「2」とリセットスイッチ以外はさわらないでください。

警報の種類と対処 火災が発生したら (火災警報)

設置設備の内容により異なります。

■火災が発生したら (火災警報)

1 火災感知器が火災を感知すると

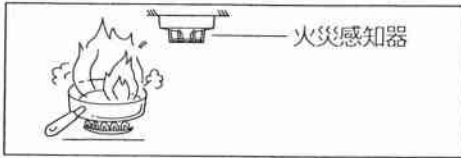

- 音声警報音が鳴り、火災/障害表示灯 (赤) が点滅します。

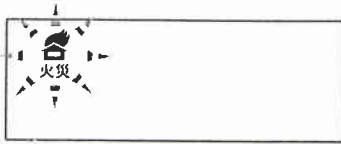

フィンフォンフィンフォンフィンフォン
「火事です。火事です。火災が発生しました。安全を確認して避難してください」 ヒューーン…

お知らせ

- ・ 玄関子機でも、警報表示灯が点滅し、音声警報音が鳴ります。

■感知器の配線が断線したら (火災障害警報)

1 感知器の配線が断線したりすると

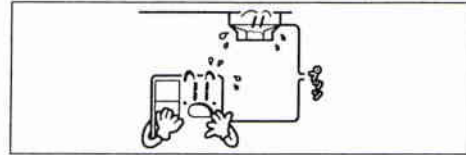

- 音声警報音が鳴り、火災/障害表示灯 (赤) が点灯します。



ピー
「配線を確認してください」

お知らせ

- ・ 玄関子機でも約30秒後、警報表示灯が点滅し、音声警報音が鳴ります。

2 音声警報音を止めるには、[警報音停止] を押します

- 音声警報音が停止します。火災/障害表示灯は原因が除去されるまで点灯します。



お知らせ

- ・ 玄関子機では、原因が除去されるまで点滅します。

対処

- ・ 原因が除去され正常な状態になると、音声警報音は自動的に停止し、火災/障害表示灯は消灯します。
- ・ 原因を調べ、すみやかに対処してください。原因がわからないときは管理室・管理会社へ連絡してください。

ご使用の前に

使いかた

設定と調整

警報の種類と対処

その他

警報の種類と対処 ガス漏れ警報／非常通報

設置設備の内容により異なります。

■ガス漏れ警報

1 ガス漏れ検知器がガス漏れを検知すると



- 約45秒後に音声警報音が鳴り、ガス漏れ／障害表示灯（黄）が点滅します。

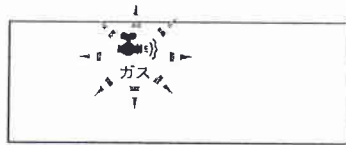

ピッピッピッピッ
「ガス漏れです」

2 音声警報音を止めるには、[警報音停止] を押します

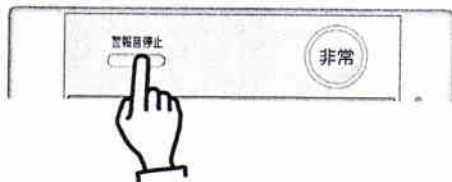

！注意

- ガス漏れ／障害表示灯が点滅している間は、換気扇、蛍光灯など電気器具類のスイッチに手を触れたり、火などは絶対に使わないでください。ガスに引火して爆発する危険があります。

お知らせ

- ガスがなくなると、ガス漏れ／障害表示灯は消灯し自動的に音声警報音は止まります。
- 玄関子機でも、警報表示灯が点滅し、音声警報音が鳴ります。

■換気警報

1 ガス漏れ検知器が一酸化炭素を検知すると



- 音声警報音が鳴り、換気警報表示灯（赤）が点滅します。

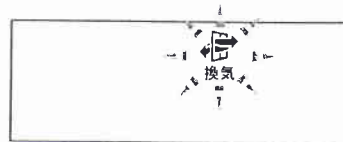

ピボピボ
「窓を開けて換気をしてください」

2 音声警報音を止めるには、[警報音停止] を押します



お知らせ

- 一酸化炭素がなくなると、自動的に音声警報音は止まり、ガス漏れ／障害表示灯が消えます。
- 玄関子機でも約30秒後、警報表示灯が点滅し、音声警報音が鳴ります。

設置設備の内容により異なります。

■ガス漏れ検知器の障害警報

1 断線、検知器の取りはずしなどにより障害が発生すると

- 音声警報音が鳴り、ガス漏れ／障害表示灯（黄）が点灯します。

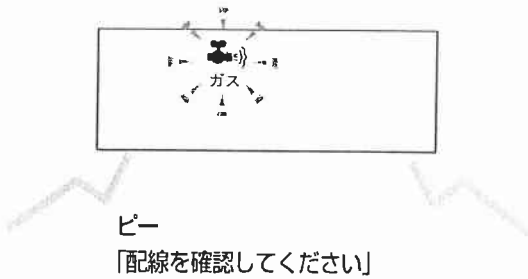

2 音声警報音を止めるには、[警報音停止] を押します

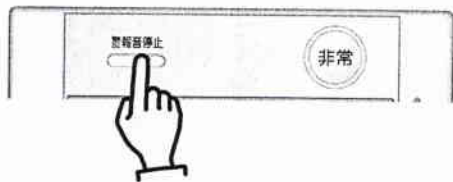

お知らせ

- ・原因が除去され正常な状態になると、自動的に音声警報音は止まり、ガス漏れ／障害表示灯は消灯します。
- ・玄関子機でも約30秒後、警報表示灯が点滅し、音声警報音が鳴ります。

対処

- ・ガス漏れ検知器を調べてください。わからないときは管理室、管理会社へ連絡してください。

■非常通報

1 [非常] ボタンを押すと

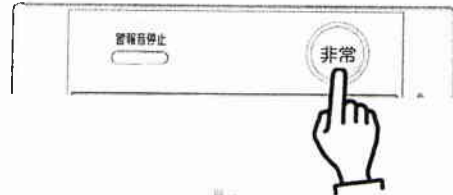

- 音声通報音が鳴り、非常ボタンが点滅（赤）します。

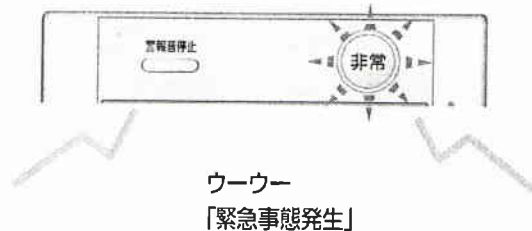

2 音声通報音を止めるには、[警報音停止] を押します

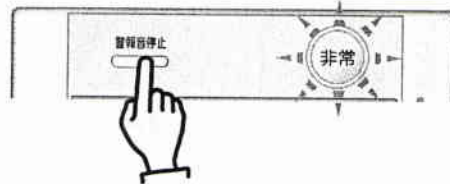

3 復旧するには、再度 [非常] ボタンを押します

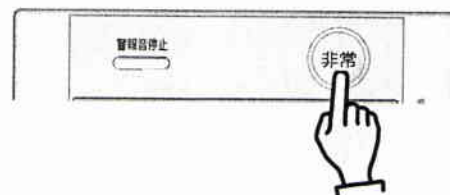

お知らせ

- ・玄関子機でも、警報表示灯が点滅し、音声通報音が鳴ります。

ご使用の前に

使いかた

設定と調整

警報の種類と対処

その他

警報の種類と対処 コール（汎用） / 地震が発生したら

■コール（汎用）

1 コールボタンを押したり、センサーが感知すると

- 通報音が鳴り、コール（汎用）表示灯（赤）が点滅します。

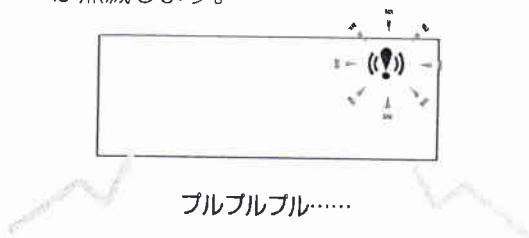

2 通報音を止めるには、[警報音停止]を押します

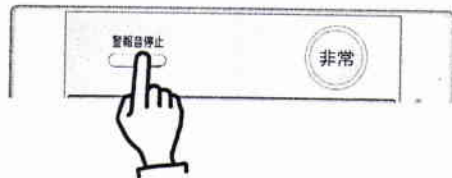

お知らせ

- ・原因が除去され正常な状態になると、自動的に通報音は止まり、コール（汎用）表示灯が消えます。
- ・システムによっては原因を除去すると、正常な状態になります。

システムによっては、玄関子機でもお知らせします。

■地震が発生したら（緊急地震速報（予報））

1 緊急地震速報（予報）を受信すると

- 通報音が鳴り、コール（汎用）表示灯（赤）が点滅します。
- すみやかに安全を確保してください。

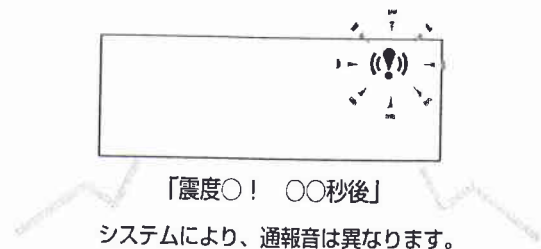

お知らせ

- ・システムにより、通報される条件は異なります。

緊急地震速報（予報）サービスについては、緊急地震速報配信業者または管理会社へお問い合わせください。

警報の種類と対処 発報状態



■発報状態について

原因を除去できていない発報状態が、以下の順（優先順位）で発報されます。

- 1 火災
- 2 ガス漏れ
- 3 火災断線、ガス障害
- 4 非常
- 5 換気
- 6 コール（汎用）
- 7 緊急地震速報（予報）

お知らせ

発報状態が表示された場合は、感知器、コールボタンなどをご確認の上、復旧してください。その後も表示が消えないときは、管理室、管理会社へ連絡してください。

設置設備の内容により異なります。

ご使用の前に

使いかた

設定と調整

警報の種類と対処

その他

集合玄関機 の 操作

■ 集合玄関機の 使いかた

■ 集合玄関機 (各部の名称)

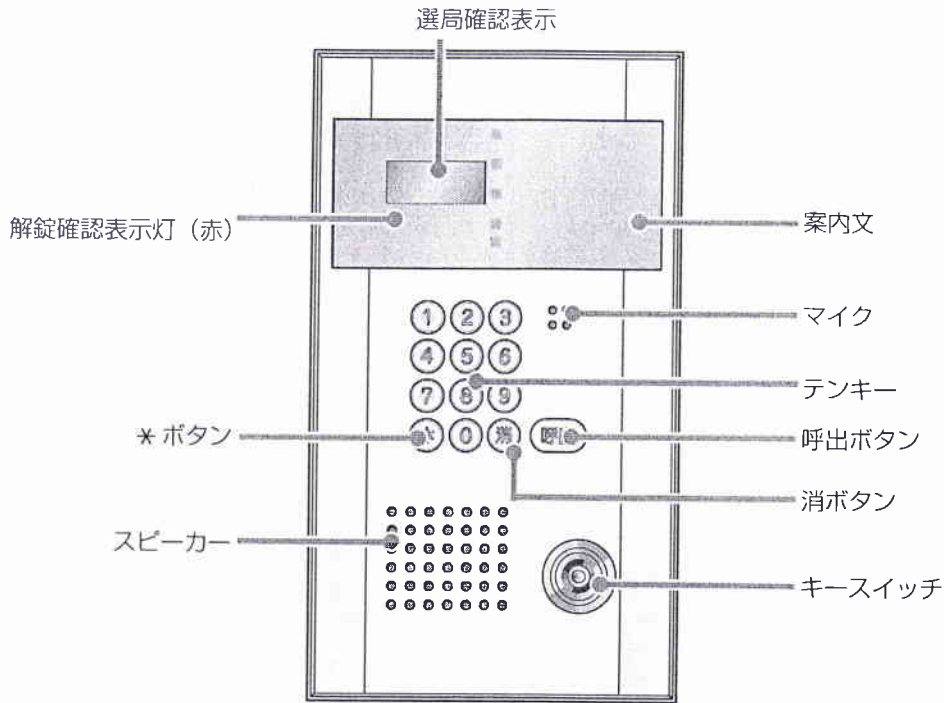

■ 訪問先を呼び出す

訪問先の室番号を押してください。
各住戸、管理室を呼出すことができます。

1 訪問先 (室番号) をテンキーで押します

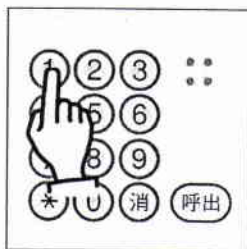

お知らせ

- ・間違えて押したときは、(消) を押してください。入力した数字が消去されます。
- ・(*) ボタンを管理室に登録してある場合は、(*) を押すと管理室を呼び出すことができます。

2 表示を確認して、(呼出) を押します

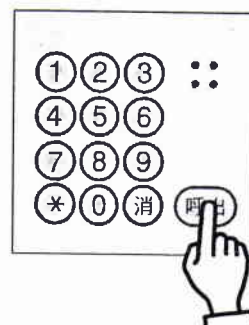

お知らせ

- ・室番号表示窓に「E1」、「E2」が表示されたときは、(消) を押して、はじめからやり直してください。

3 訪問先の方が出たら、お話しします

■解錠する

■キースイッチで解錠する場合

- 1 住戸の鍵をキースイッチにさし込み、解錠します

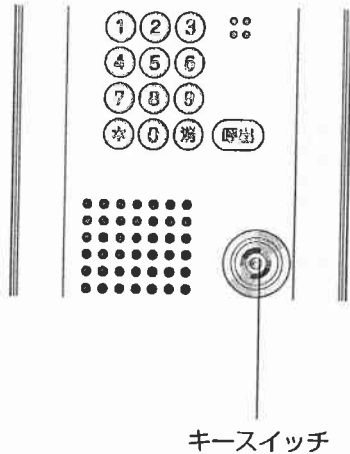

お知らせ

・解錠確認表示灯は点灯しません。

- 2 オートドアなどが開きます

■暗証番号で解錠する場合

- 1 暗証番号を入力します

呼出 + ○○○○ と押します。
暗証番号

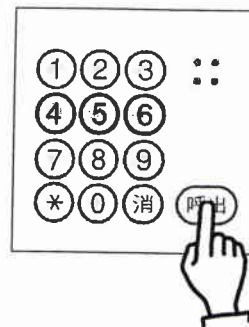

お知らせ

・暗証番号の数字は表示されません。

- 2 解錠確認表示灯が点灯し、オートドアなどが開きます

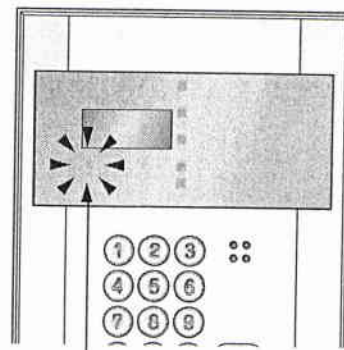

解錠確認表示灯

ご使用の前に

使いかた

設定と調整

警報の種類と対処

その他

セキュリティ機能の点検と交換

火災警報機能の点検について

- この製品が住戸用自動火災報知設備として設置されている場合、火災警報機能については法律で定める6ヶ月に1回の定期点検が必要です。点検は専門の消防設備士の資格を有する人が行いますのでご承知おきください。

ガス漏れ検知器について

- 入居時にガス漏れ検知器が設置されていない場合があります。その場合には、地域のガス供給会社にご相談のうえ、ガス漏れ検知器を設置してください。また、設置後、ガスセット設定を必ず「設置」に設定する必要があります。

本機の設定が「未設定」のままガス漏れ検知器を設置すると、「設定を確認してください。」と本機から音声がかかります。[警報音停止]を押すと、音が止まります。

- ガス漏れ検知器は、その機能を維持する期間（有効期限）が定められております。期限を過ぎますと正常に動作しないおそれがありますので、検知器の説明書・保証書の記載事項をご確認のうえ、期限が来る前に必ず交換してください。
- ガス漏れ検知器の保証書に記載の保証規定・期限が適用されます。保証書は記載事項をご確認のうえ、大切に保管してください。
- 適合ガス漏れ検知器は、有電圧3段階出力付（平常時DC6V、ガス漏れ検知時DC12V、不完全燃焼検知時DC18V、線路故障時0V）のものに限ります。
- ガス漏れ検知器を新規に取り付ける、または取りはずす場合は、システム管理側の設定を変更する必要がありますので必ず管理室へ連絡してください。

ガス漏れ検知器の交換のしかた

取り付けられた業者の方またはガス供給会社に依頼して行ってください。

お知らせ

- ・ガス漏れ検知器交換時、ガス漏れ検知器の障害警報が鳴りますが、交換が終了すれば鳴り止みます。

■補助音響装置を設置した場合の動作

警報・通報の種類		補助音響装置	呼出・お知らせの種類	補助音響装置
火災	火災発生	鳴動します。	玄関子機	鳴動有無は、施工時の設定（鳴動・点滅表示）が優先されます。※
	火災障害		集合玄関機	
ガス	ガス漏れ		管理室親機	
	換気（COガス）		宅配	
	ガス障害		緊急地震速報（予報）	
警報	非常通報			
コール（汎用）				

※あらかじめ設定されています。お客様は変更できません。

■お手入れするには

- 外観の汚れは、乾いたやわらかい布で軽く拭いてください。汚れが落ちにくいときは、水で薄めた中性洗剤をやわらかい布にひたし、よくしぼってから拭いてください。

注意

- ・ベンジン、シンナーなどの薬品は使用しないでください。機器の表面を傷めたり、変色の原因になります。
 - ・住宅情報盤（本機）の拭き掃除をするときなど、不用意に「解錠」ボタンに触れないよう注意してください。
- 解錠ボタン（黄）の点滅設定（10ページ・お知らせ）が変わる原因になります。

■故障かな? と思ったら

- 正常な呼出・通話ができないときは、管理室・管理会社へご連絡ください。

警告

- ・機器本体を取り外さないでください。

■仕様

電源電圧	AC100V 50/60Hz
消費電力	待受時 約2.5W 最大 約8.5W
通話方式	拡声自動相互通話（ハンズフリー通話）、プレストーク
使用周囲温度	0～40℃
材質	自己消火性ABS樹脂
色調	ホワイト
質量	約950g

アフターサービスについて (修理を依頼されるとき)

修理・お取り扱いなどのご相談は取付工事店、販売店もしくは当社修理受付センター、お客様相談センターへお申し付けください。

- 製品保証書のお買い上げ日、店名・捺印をお確かめいただき、よくお読みのあと保管してください。
 - ・保証期間内は無料修理規定に従って、修理をさせていただきます。
 - ・保証期間を過ぎたときは有料で修理させていただきます。
- 使用中、故障や誤動作またはこれらの不都合による利用の機会を逸した場合の損害補償については申し受けかねます。

補修用性能部品について

この製品の補修用性能部品(機能維持のために必要な部品)の最低保有期間は、製造打ち切り後7年です。

製品保証書

本書は、取扱説明書、本体貼付ラベルなどの注意書きに基づいた正常な使用状態で異常・故障が発生した場合、無料修理規定の記載内容で無料修理を行うことを約束するものです。

■保証対象機種名：VH-3KAT

■保証期間：お買い上げ日より2年間

■お買い上げ日：年 月 日

販売店		印
-----	--	---

本保証書は再発行いたしませんので大切に保管してください。

 **アイホン株式会社**



(無料修理規定)

- 取扱説明書、本体貼付ラベルなどの注意書きに基づいた施工・使用状態で、保証期間内に故障した場合には、無料修理をさせていただきます。
 - ①無料修理をご依頼になる場合には、お買い上げの販売店もしくは修理受付センター、お客様相談センターへお申し付けください。
 - ②この商品は出張修理をさせていただきますので修理に際し、本保証書をご提示ください。
- 保証対象は、その構成機器を含んだシステムを保証対象機種とさせていただきますが、オプション・追加機器につきましては、各々の機器の保証規定に準じます。
- ご転居の場合の修理ご依頼先などは、お買い上げの販売店もしくは修理受付センター、お客様相談センターへご相談ください。
- ご顧客などで本保証書に記入の販売店で無料修理をお受けにならない場合には、修理受付センター、お客様相談センターへご相談ください。
- 保証期間内でも次の場合には、有料にさせていただきます。
 - ①使用上の誤り、および不当な修理や改造による故障および損傷
 - ②お買い上げ後の取付場所の移転、輸送、落下などによる故障および損傷
 - ③火災、地震、水害、落雷その他天変地異、および公害、塩害、ガス害(硫化ガスなど)、異常電圧、指定以外の使用電源(電圧、周波数)などによる故障および損傷
 - ④本保証書のご提示が無い場合
 - ⑤本保証書にお買い上げ日、販売店名の記入や販売店名印の無い場合、あるいは字句を書き替えられた場合
 - ⑥離島または離島に準じる遠隔地へ出張修理を行う場合の出張に要する実費
 - ⑦商品に異常が認められない場合
- 本保証書は日本国内においてのみ有効です。

この保証書は、本書に明示した期間、条件のもとにおいて無料修理をお約束するものです。この保証書によって、お客様の法律上の権利を制限するものではありませんので、保証期間後の修理についてご不明の場合は、お買い上げの販売店または修理受付センター、お客様相談センターにお問い合わせください。
This warranty is valid only in Japan.

※修理受付センター・お客様相談センターにおける個人情報のお取り扱いについて

アイホン株式会社およびその関係会社は、お客様よりいただいたお客様の氏名・住所などの個人情報を修理やご相談への対応、その確認や製品、サービスのご案内等のために利用し、記録に残すことがあります。また、修理業務等を委託する場合や正当な理由がある場合は、第三者に個人情報を開示・提供することがありますが、その場合においても個人情報を適切に管理します。

■本書の内容に関しましては万全を期して作成しておりますが、万一ご不審な点や誤り、記載漏れなどがありましたら、お買い上げの販売店もしくは当社支店・営業所までご連絡ください。

また、本製品の使用に起因する損害や逸失利益の請求などにつきましては、上記に関わらず当社はいかなる責任も負いかねますのであらかじめご了承ください。

■高い信頼性が要求される用途に使用するとき、ご使用になるシステムの安全設計や故障に対する適切な処置を万全におこなってください。

■本製品は日本国内でのみ使用されることを前提に設計、製造されています。日本国外で使用した場合の運用結果につきましては、当社はいかなる責任も負いかねますので、あらかじめご了承ください。

また当社は、本製品に関して海外での保守および技術サポートはおこなっておりません。

■本書に記載された仕様、デザイン、その他の内容については、改良のため予告なしに変更することがあります。

■本書に記載されている他社製品名は、一般に各社の商標または登録商標です。TM、®、©などのマークは記載していません。

お問い合わせ先【受付時間：午前9:00～午後5:30】

■修理のご依頼は「修理受付センター」へ

 **0120-037-704** ●年中無休(365日)受付

■お取り扱いなどのご相談は「お客様相談センター」へ

 **0120-141-092** ●土・日曜、祝日、およびお盆、年末・年始、

(ご注意：携帯電話からのご相談はできません。) ゴールデンウィークを除く。

携帯電話からは0565-43-1390へおかけください。

アイホン株式会社

〒456-8666 名古屋市熱田区神野町2-18

ホームページ<http://www.aiphone.co.jp>

取扱説明書 (工事説明付)

玄関子機

品番

QF-DK, QE-NK, QE-JA
QF-DKP, QF-DKP/A
QF-DKPW, QE-NKP

安全に正しくお使いいただくため、必ず本書をお読みください。
そのあと、必要に応じていつでもお読みいただけるように大切に保管してください。

安全上のご注意



注意(警告・注意を含む)を促す
内容を告げるものです。



禁止の行為であることを告げ
るものです。



行為を強制したり指示する
内容を告げるものです。



警告

この表示を無視して、誤った取扱いをすると、人が死亡または重傷を負う可能性が
想定される内容を示しています。



チャイム線などの既設の配線には、AC100V
が通電されている場合があります。機器の破
損・感電の原因となりますので、電気店・電
気工事店などの専門の方に依頼してください。



分解・改造

機器を分解・改造しないでください。火災、感
電の原因となります。



注意

この表示を無視して、誤った取扱いをすると、人が傷害を負う可能性が想定される
内容および物的損害のみの発生が想定される内容を示しています。



電源を入れた状態で配線、取付、結線をしな
いでください。感電、故障の原因となること
があります。



電源を入れる前に、誤配線、ショートなどが
ないことを確認してください。火災、感電の
原因となる可能性があります。

お願い

- 玄関子機は防雨仕様になっていますが、直接打ち水を当てないでください。故障の原因になります。
- 保護カバーが付いている場合は、キズ・汚れ防止のため、はがさないで取付、テストをしてください。

ご使用方法

1

呼出ボタンを押します。

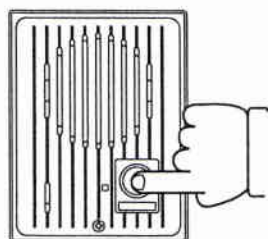

2

相手が出たらお話しください。

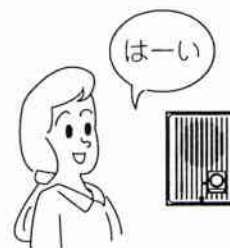



取り付けかた

- ① 本体(パネル)をはずす (止めネジをゆるめる)
- ② 取付金具(枠)(本体)を取り付ける
- ③ 弱電線を接続する
- ④ 止めネジを締める

■QF-DK, QF-DKP, QF-DKPW, QF-DKP/A

付属部品…確認してください。

取扱説明書(工事説明付)(本書)×1

ネジ×2  木ネジ×2 

終端抵抗器82kΩ(QF-DKP/Aのみ)

●スイッチボックスに取り付ける場合

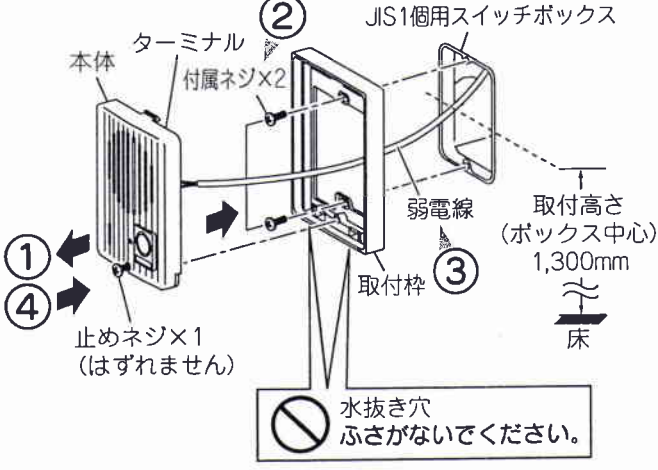

●柱・壁に取り付ける場合

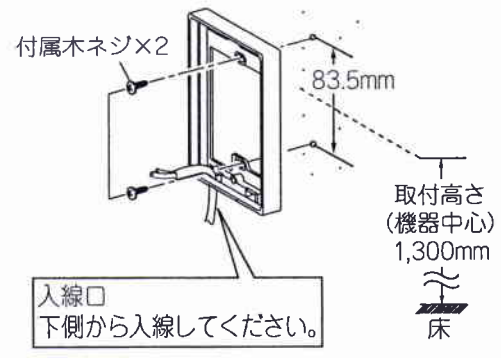

■QE-NKP, QE-NK

付属部品…確認してください。

取扱説明書(工事説明付)(本書)×1

ネジ×2 

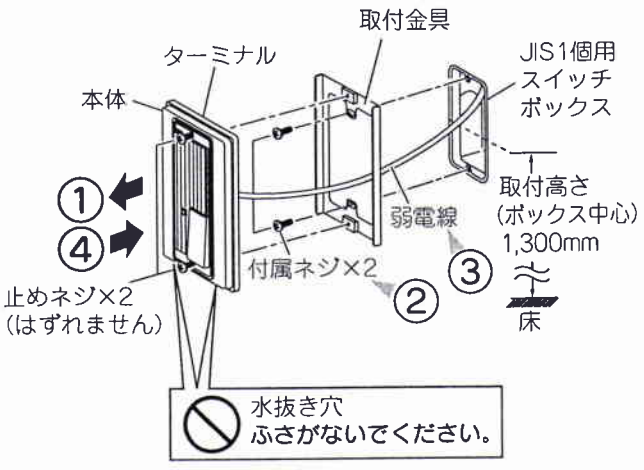

■QE-JA

付属部品…確認してください。

取扱説明書(工事説明付)(本書)×1

ネジ×2 

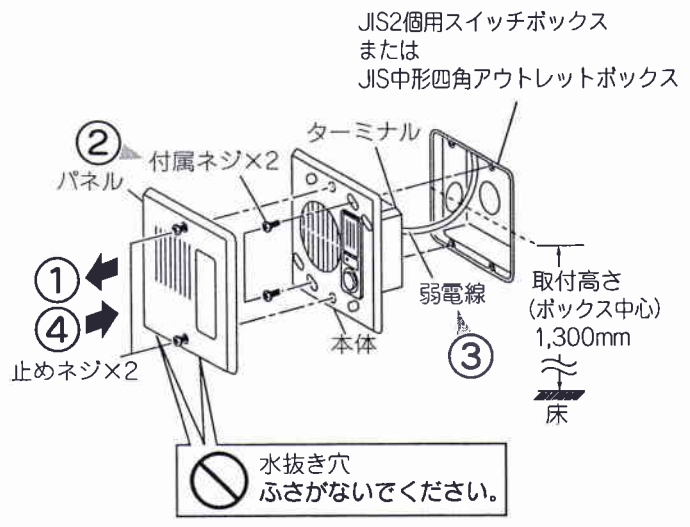

接続のしかた

接続される機器の説明書をあわせてお読みください。

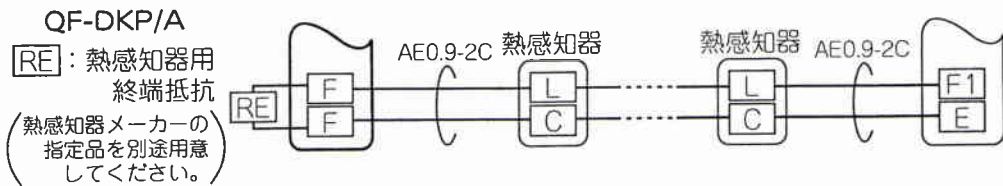
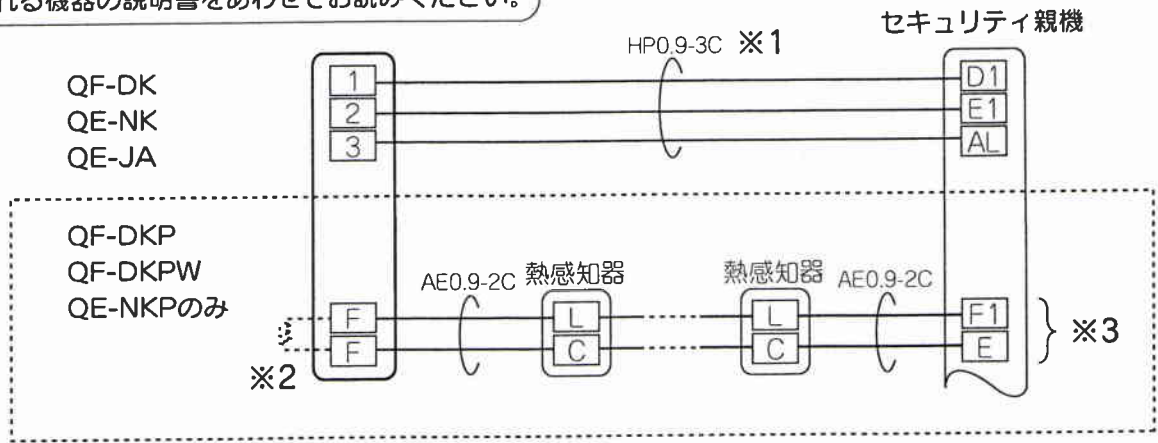

◆ 終端抵抗と配線ケーブルは撚って確実に接続してください。

到達距離（親機までの距離）

QF-DK QF-DKP QF-DKPW QF-DKP/A	φ 0.9...150m
QE-NK QE-NKP QE-JA	φ 0.9...280m

※1 戸外表示器として使用しない場合はAE線です。

※2 終端抵抗10kΩを内蔵しています。

※3 170号通知対応の場合に接続します。
(220号通知対応の場合は接続しません。)

◆ 端子名は接続する機種により異なります。

火災警報機能点検方法

QF-DKP, QF-DKPW
QE-NKP, QF-DKP/Aのみ

凸部を上にして点検スイッチ(内蔵)に近づけてください。
◆ 火災警報音が鳴り、警報表示灯が点滅すれば正常です。

点検スイッチ作動用マグネットは当社支店・営業所に用意しておりますので、お申し付けください。

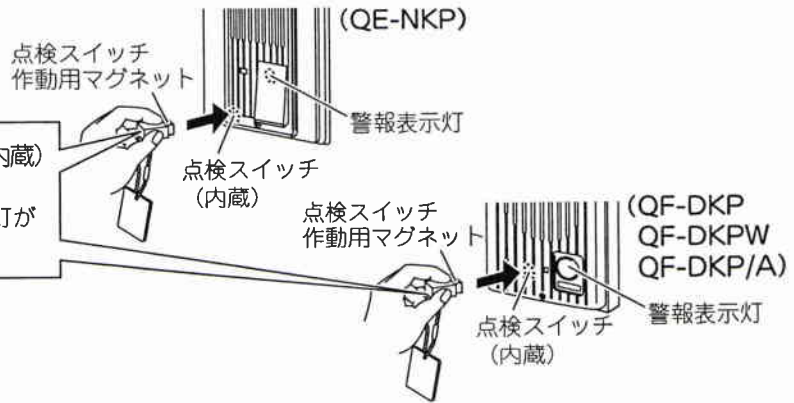

故障かな？と思ったら

● 施工された業者もしくは、当社支店・営業所へご相談ください。

お手入れするには

外観の汚れは、乾いたやわらかい布で軽く拭いてください。汚れが落ちにくいときは、水で薄めた中性洗剤をやわらかい布にひたし、よくしぼってから拭いてください。

⊘ シンナー、ベンジンなどの薬品は使用しないでください。機器の表面を傷めたり、変色の原因になります。

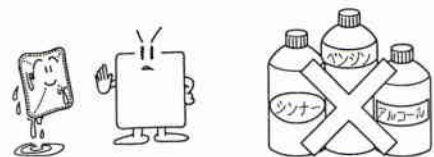

アフターサービスについて (修理を依頼される時)

修理・お取り扱いなどのご相談は取付工事店、販売店もしくは当社支店、営業所へお申し付けください。

- 製品保証書のお買い上げ日、店名・捺印をお確かめいただき、よくお読みのあと保管してください。
 - ・保証期間内は無料修理規定に従って、修理をさせていただきます。
 - ・保証期間を過ぎたときは有料で修理させていただきます。
- 使用中、故障や誤動作またはこれらの不都合による利用の機会を逸した場合の損害補償については申し受けかねます。

補修用性能部品について

この製品の補修用性能部品(機能維持のために必要な部品)の最低保有期間は、製造打ち切り後7年です。

製品保証書

本書は、取扱説明書、本体貼付ラベルなどの注意書きに基づいた正常な使用状態で異常・故障が発生した場合、無料修理規定の記載内容で無料修理を行うことを約束するものです。

■保証対象機種名： QF-DK, QE-NK, QE-JA, QF-DKP, QF-DKP/A, QF-DKPW, QE-NKP

■保証期間： お買い上げ日より2年間

■お買い上げ日： 年 月 日

販売店

印

本保証書は再発行いたしませんので大切に保管してください。



アイホン株式会社



(無料修理規定)

- 取扱説明書、本体貼付ラベルなどの注意書きに基づいた施工・使用状態で、保証期間内に故障した場合には、無料修理をさせていただきます。
 - ①無料修理をご依頼になる場合には、お買い上げの販売店もしくは当社支店・営業所へお申し付けください。
 - ②この商品は出張修理をさせていただきますので修理に際し、本保証書をご提示ください。
- 保証対象は、その構成機器を含んだシステムを保証対象機種とさせていただきますが、オプション・追加機器につきましては、各々の機器の保証規定に準じます。
- ご転居の場合の修理ご依頼先などは、お買い上げの販売店もしくは当社支店・営業所へご相談ください。
- ご贈答品などで本保証書に記入の販売店で無料修理をお受けにならない場合には、当社支店・営業所へご相談ください。
- 保証期間内でも次の場合には、有料とさせていただきます。
 - ①使用上の誤り、および不当な修理や改造による故障および損傷
 - ②お買い上げ後の取付場所の移転、輸送、落下などによる故障および損傷
 - ③火災、地震、水害、落雷その他天変地異、および公害、塩害、ガス害(硫化ガスなど)、異常電圧、指定以外の使用電源(電圧、周波数)などによる故障および損傷
 - ④本保証書のご提示が無い場合
 - ⑤本保証書にお買い上げ日、販売店名の記入や販売店名印の無い場合、あるいは字句を書き替えられた場合
 - ⑥離島または離島に準じる遠隔地へ出張修理を行う場合の出張に要する実費
 - ⑦商品に異常が認められない場合
- 本保証書は日本国内においてのみ有効です。

・この保証書は、本書に明示した期間、条件のもとにおいて無料修理をお約束するものです。この保証書によって、お客様の法律上の権利を制限するものではありませんので、保証期間後の修理についてご不明の場合は、お買い上げの販売店または当社支店・営業所にお問い合わせください。
・ This warranty is valid only in Japan.

- 本書の内容に関しましては万全を期して作成しておりますが、万一ご不審な点や誤り、記載漏れなどがありましたら、お買い上げの販売店もしくは当社支店・営業所までご連絡ください。
また、本製品の使用に起因する損害や逸失利益の請求などにつきましては、上記に関わらず当社はいかなる責任も負いかねますのであらかじめご了承ください。
- 高い信頼性が要求される用途に使用するときは、ご使用になるシステムの安全設計や故障に対する適切な処置を万全におこなってください。
- 本製品は日本国内でのみ使用されることを前提に設計・製造されています。日本国外で使用した場合の運用結果につきましては、当社はいかなる責任も負いかねますので、あらかじめご了承ください。
また当社は、本製品に関して海外での保守および技術サポートはおこなっておりません。
- 本書に記載された仕様、デザイン、その他の内容については、改良のため予告なしに変更することがあります。
- 本書に記載されている他社製品名は、一般に各社の商標または登録商標です。TM、®、©などのマークは記載していません。

アイホン株式会社

〒456-8666 名古屋市中区神野町2-18
ホームページ <http://www.aiphone.co.jp>

テクニカルセンター (サービス・お問い合わせ)

【関東】 ☎03-5800-5230 【中部】 ☎052-321-9524
【関西】 ☎06-6765-9987 【九州】 ☎092-441-4354

839882 © P0106 YF 48043